



FR Aspirateur industriel (Notice originale)

EN Industrial vacuum cleaner (Original manual translation)

DE Industriestaubsauger (Übersetzung aus dem Original-Anleitung)

ES Aspirador industrial (Traducción del manual de instrucciones originale)

IT Aspiratore Industriale (Traduzione dell'avvertenza originale)

PT Aspirador Industrial (Tradução do livro de instruções original)

NL Industriële stofzuiger (Vertaling van de originele instructies)

EL Επαγγελματική 9h σκούπα νερού και sk90nh (Μετάφραση από τις πρωτότυπες οδηγίες)

PL Odkurzacz przemysłowy (Tłumaczenie z oryginalnej instrukcji)

FI Teollisuuskäyttöön tarkoitettu polynimuri (Käännös alkuperäisestä ohjeet)

SV Industriell sugapparat (Översättning från originalinstruktioner)

BU Комбинирана промишлена прахосмукачка за прах и вода (Превод на оригиналната инструкция)

DA Industristøvsuger til vand og støv (Oversættelse fra oprindelige brugsanvisning)

RO Aspirator industrial apă și praf (Traducere din instrucțiunile originale)

RU Промышленный уловитель воды и пыли (Перевод с оригинальной инструкции)

TU Su ve toz sinai aspiratörü (Orijinal talimatlar çeviret)

CS Průmyslový odsavač vody a prachu (Překlad z originálního návodu)

SK Priemyselný odsávač vody a vzduchu (Preklad z originálneho návodu)

HE תרנום מהוראות מקוריית

AR (قيلصلأا تاميلعلال نمل قملحرتال) ليلمحلل نمل

HU Ipari víz- és porszívó (Fordítás az eredeti utasítások)

SL Industrijski sesalnik za suho in mokro sesanje (Prevod iz izvornih navodil)

ET Tööstuslik vee-ja tolmuimeja (Tõlge originaal juhiseid)

LV Pramoninis plaunamas dulkiju siurblys (Tulkojumā no instrukcijas oriģinālvalodā)

LT Rūpnieciskais un putekļu putekļsūcējs (Vertimas iš originalių instrukcijas)

HR Industrijski usisavač (Prijevod prema originalne upute)



NET UP25-ID

Professional Machine



© FAR GROUP EUROPE

101032-5-Manual-J-20250410

fartools.com



5 min

A

Description et repérage des organes de la machine / Description and location of machine parts / Beschreibung und Kennzeichnung der Maschinenteile / Descripción y localización de los elementos de la máquina / Descrizione e localizzazione degli organi della macchina / Descrição e identificação dos órgãos da máquina / Beschrijving en plaatsbepaling / Laitteen osien kuvaus ja sijainti gen van de onderdelen van de machine / Opis i oznaczenie elementów urządzenia / Beskrivning och märkning av maskinens delar / описание и местоположение на частите на машината / Beskrivelse og nummerering af maskinens organer / Descrierea și identificarea organelor de mașină / описание и маркировка элементов машины / Mäkinenin organlarinin tasviri ve bulunması / Popis a umístění dílů stroje / و تصدیق أجزاء الآلة / תיאור ו מיקום ותאור של מכללי המכונה/תיאור של מכללי המכונה / A gép alkotóelemeinek leírása és beazonosítása / Opis in oznaka sklopov stroja / Masina osade kirjeldus ja eristamine / Mašinas dalu apraksts uz zstadišana / Mašinos elementu aprašymas ir krypties nustatymas / Opis i identifikacja komponenti stroja

B

Description et repérage des organes de la machine / Description and location of machine parts / Beschreibung und Kennzeichnung der Maschinenteile / Descripción y localización de los elementos de la máquina / Descrizione e localizzazione degli organi della macchina / Descrição e identificação dos órgãos da máquina / Beschrijving en plaatsbepaling / Laitteen osien kuvaus ja sijainti gen van de onderdelen van de machine / Opis i oznaczenie elementów urządzenia / Beskrivning och märkning av maskinens delar / описание и местоположение на частите на машината / Beskrivelse og nummerering af maskinens organer / Descrierea și identificarea organelor de mașină / описание и маркировка элементов машины / Mäkinenin organlarinin tasviri ve bulunması / Popis a umístění dílů stroje / و تصدیق أجزاء الآلة / תיאור ו מיקום ותאור של מכללי המכונה/תיאור של מכללי המכונה / A gép alkotóelemeinek leírása és beazonosítása / Opis in oznaka sklopov stroja / Masina osade kirjeldus ja eristamine / Mašinas dalu apraksts uz zstadišana / Mašinos elementu aprašymas ir krypties nustatymas / Opis i identifikacja komponenti stroja

C

Contenu du carton / Contents of box / Inhalt der Verpackung / Contenido del cartón / Contenuto della scatola / Conteúdo da caixa / Inhoud van het karton / Zawartosc opakowania / Laatikon sisältö / Innehåll i kartongen / съдържание на кутията / Pakkassens indhold / Continutul cartonului / содержимое коробки / Kartonun içeriği / Montáž stroje / Montáž kartona / תכולה של תיבת הקרטון / محتوی الكارتونة / A doboz tartalma / Vsebina kartona / Karbi sisu / Kastes saturs / Kartono sudetis / Sadržaj kartona

D

Assemblage de la machine / Assembling the machine / Zusammenbau der Maschine / Ensamblaje de la máquina / Assemblaggio della macchina / Montagem da máquina / Assemblage van de machine / Montaz maszyny / Laitteen asennus / Montering av maskinen / сглобяване на машината / Samling af maskinen / Asamblarea masinii / сборка машины / Mäkinenin montaji / Nastavení stroje / Nastavenie stroja / הרכבת המכונה / تجميع أجزاء الآلة / גאדריע האלה / A gép összeszerelése / Sestava stroja / Masina kokkupanek / Mašinas montaža / Mašinos surinkimas / Sastavljanje stroja

E

Functionnalité de la machine / Functions of the machine / Funktionen der Maschine / Funcionalidad de la máquina / Funzionalità della macchina / Funcionalidade da máquina / Functionaliteit van de machine / Funkcje maszyny / Laitteen käyttö / Maskinens funktion / функциониране на машината / Maskinens virkemåde / Functionarea masinii / функциональность машины / Mäkinenin kullansillogi / Funkcje stroje / Funkcie stroja / הרכבת המכונה / جادريع الآلة / בושר תפקיד המכונה / A gép működése / Funkcionalnost stroja / Masina funktsionaalsus / Mašinas funkcionalitate / Mašinos funkcionavimas / Funkcionalnost stroja

Description et repérage des organes de la machine
Description and location of machine parts

A



Contenu du carton
Contents of box

C



FR Cet appareil se recycle
A DÉPOSER EN MAGASIN
A DÉPOSER EN DÉCHÈTRES

Points de collecte sur www.qualifeurdemodochets.fr
Privilégiez la réparation ou le don de votre appareil !



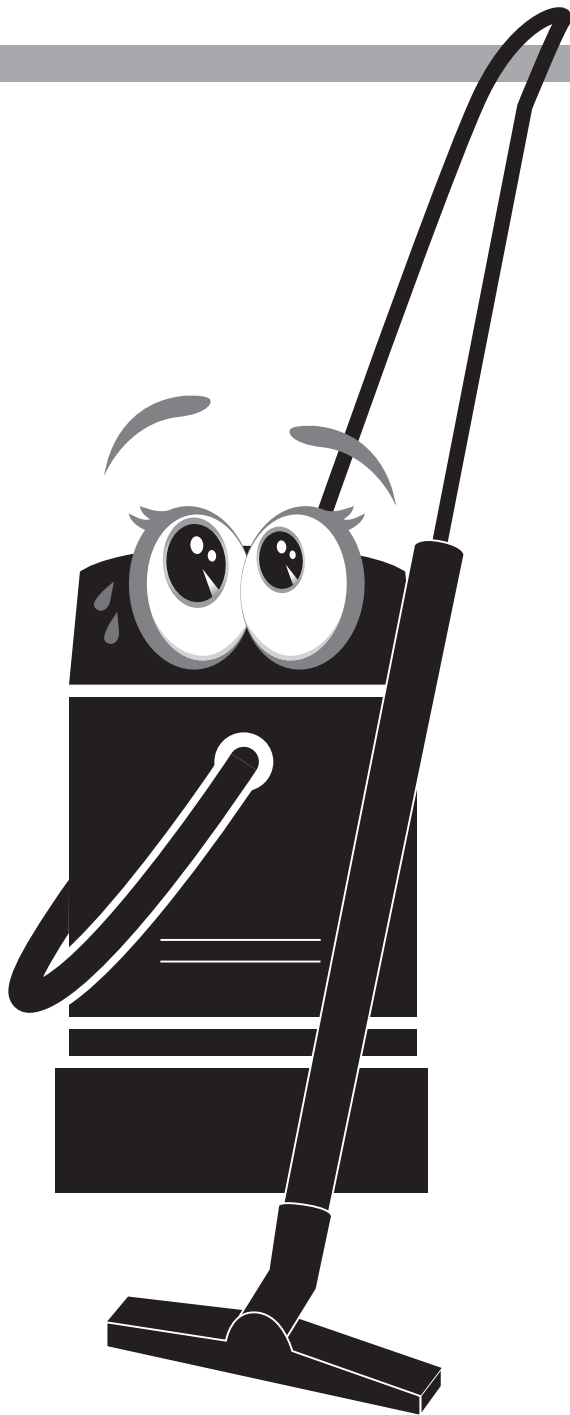
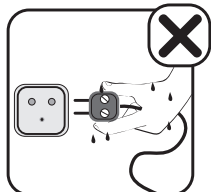
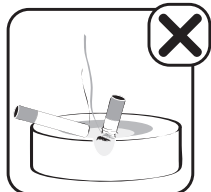

Assemblage de la machine
Assembling the machine

D

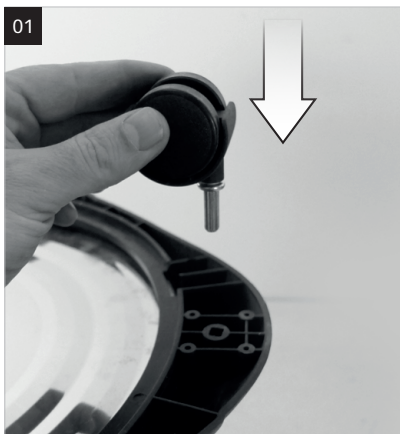

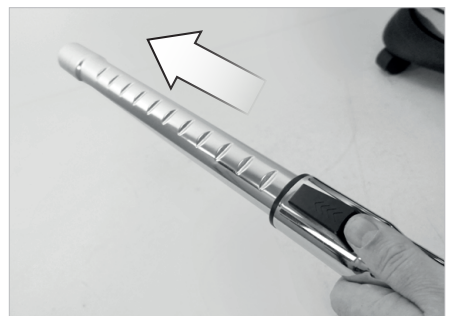
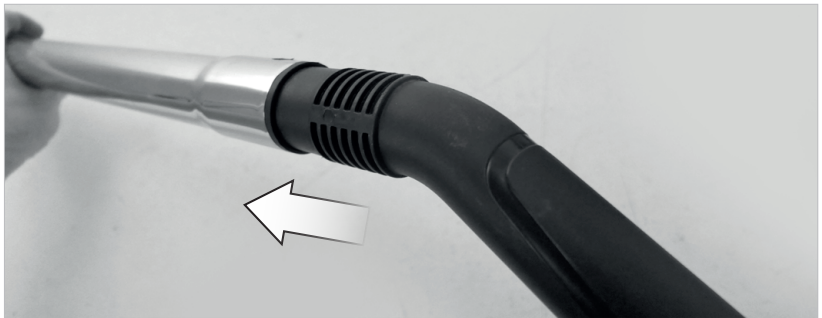

06



11

X
NO



✓
OK



12

Réf. : 101869

13

Réf. : 101835



12

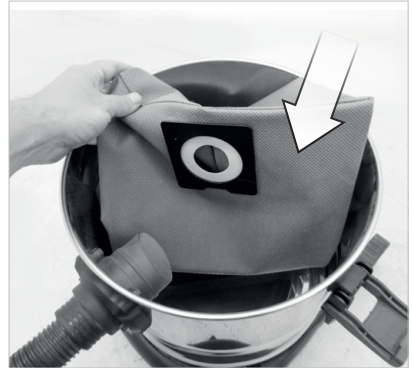
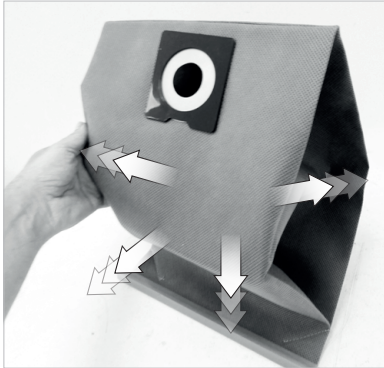

✓
OK

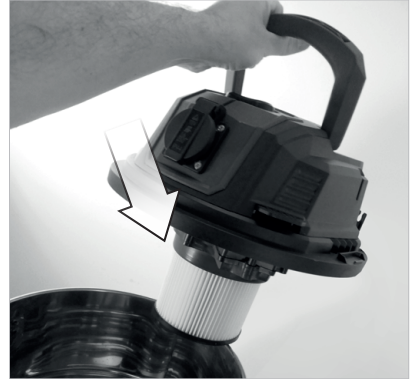

08



12



NO

13

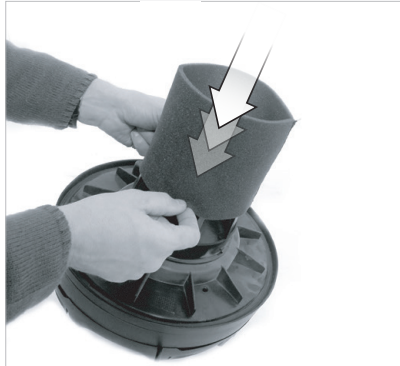
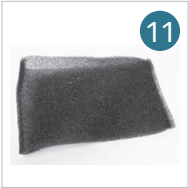



Sécurité anti-débordement / Overflow device / Overloop veiligheid / Seguridad de desbordamiento / Segurança Overflow / Sicurezza Overflow / Ασφάλεια κατά της υπερχειλίσης / Zabezpečenie przeciwp przelewowe / Ylivuototurvallisuus / Säkerhet mot översvämning / Безопасност против преливане / Siguranta anti-debordare / Безопасность против перелива / Тағма онлейици Güvenlik / Bezpečnost proti pretečeniu / Bezpečnost proti pretečeniu / תופעה דגן תוחיטב / التوفيقه عنم قدامس / آخرى قفيل / Túlfolyás elleni biztonság / Varnost proti prelivanju / Ulevooluvastane ohutus / Drošība pret pārlūdi / Apsauga nuo perpildymo / Sigurnost protiv prelijevanja



- A/ Bouchon flotteur - B/ Entrée d'air
- A/ Float cap - B/ Air inlet
- A/ Schwimmerkappe - B/ Luftenlass
- A/ Tapa del flotador - B/ Entrada de aire
- A/ Tappo galleggiante - B/ Ingresso aria
- A/ Tampa do flutuador - B/ Entrada de ar
- A/ Vlotterkap - B/ Luchtinlaat
- A/ Καπάκι πλωτήρα - B/ Είσοδος αέρα
- A/ Nasadka pływaka - B/ Wlot powietrza
- A/ Float cap - B/ Ilmanotto
- A/ Flytlock - B/ Luftintag
- A/ Капачка на поплавека - B/ Вход за въздух
- A/ Flydehætte - B/ Luftindtag
- A/ Capac flotant - B/ Priza aer
- A/ Поплавковая крышка - B/ Воздухозаборник
- A/ Šamandira kapaği - B/ Hava girişi
- A/ Plovákový uzáveř - B/ Vstup vzduchu
- A/ כובע צף - B/ כניסת אוויר
- A/ غطاء الطفو - B/ مدخل الهواء
- A/ Uszósapka - B/ Levegő bemenet
- A/ Plavajoči pokrov - B/ Dovod zraka
- A/ Ujukkork - B/ Õhu sisselaskeava
- A/ Pludiņa vāciņš - B/ Gaisa ieplūde
- A/ Plūdinis dangtelis - B/ Oro ūleidimo anga
- A/ Poklopac plovka - B/ Ulaz zraka

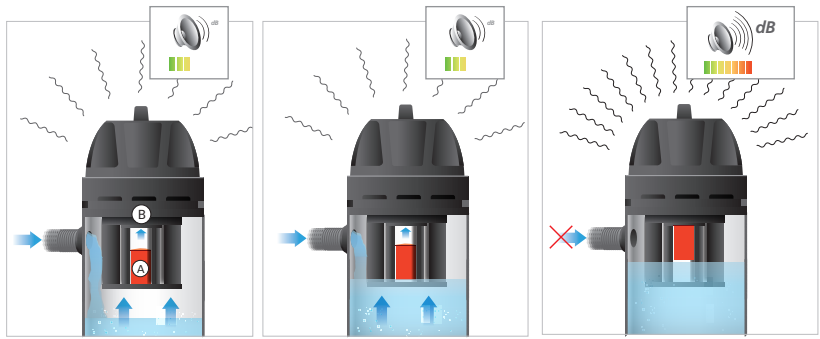

- Attention ! lorsque le flotteur atteint le haut, le bruit du moteur augmente fortement mais celui-ci ne s'arrête pas ! Il est recommandé de stopper l'aspirateur immédiatement et de procéder à la vidange de la cuve !
- Watch Out! when the float reaches the top, engine noise increases sharply but this does not stop! It is recommended to stop vacuuming immediately and proceed to drain the tank!
- Kijk Uit! wanneer de vlotter voor de top bereikt, motorgeluid sterk toeneemt, maar dit houdt niet op! Het wordt aanbevolen om onmiddellijk te stoppen stofzuigen en ga verder met de tank af te tappen!
- Cuidado! cuando el flotador llega a la cima, el ruido del motor aumenta bruscamente, pero esto no se detiene! Se recomienda dejar pasar la aspiradora inmediatamente y proceder a drenar el tanque!
- Cuidado! quando o flutuador atinge o topo, o ruído do motor aumenta acentuadamente, mas isso não para! Recomenda-se a interromper a aspiração imediatamente e prosseguir para drenar o tanque!
- Attenzione! quando il galleggiante raggiunge la parte superiore, il rumore del motore aumenta bruscamente, ma questo non si ferma! Si raccomanda di interrompere l'aspirazione immediatamente e procedere svuotare il serbatoio!
- Προσοχή! Όταν το φλοτέρ φτάσει στην κορυφή, ο θόρυβος της μηχανής αυξάνεται απότομα αλλά δεν σταματά! Συνιστάται να σταματήσετε αμέσως τη λειτουργία της ηλεκτρικής σκούπας και να αδειάσετε τη δεξαμενή!
- Uwaga ! Gdy pływak osiągnie szczyt, hałas silnika gwałtownie wzrasta, ale nie ustaje! Zaleca się natychmiastowe zatrzymanie odkurzacza i opróżnienie zbiornika!
- Huomio! Kun kelluke saavuttaa huipun, moottorin ääni voimistuu jyrkästi, mutta se ei lopu! On suositeltavaa pysäyttää imuri välittömästi ja tyhjentää säiliö!
- Uppmärksamhet! När flottören når toppen ökar motorns ljud kraftigt men det slutar inte! Det rekommenderas att stoppa dammsugaren omedelbart och tömma tanken!
- Внимание! Когато поплавькът достигне върха, шумът от двигателя се увеличава рязко, но не спира! Препоръчително е незабавно да спрете прахосмукачката и да изпразните резервоара!
- Opmærksomhed! Når flyderen når toppen, stiger motorens støj kraftigt, men den stopper ikke! Det anbefales at stoppe støvsugeren med det samme og tømme tanken!
- Atenție! Când plutitorul ajunge sus, zgomotul motorului crește brusc, dar nu se oprește! Se recomandă oprirea imediată a aspiratorului și golirea rezervorului!
- Внимание! Когда поплавок достигает вершины, шум двигателя резко усиливается, но не прекращается! Рекомендуется немедленно остановить пылесос и опорожнить бак!
- Dikkat ! Şamandıra tepeye ulaştığında motorun sesi keskin bir şekilde artıyor ama durmuyor! Süpürgeyi derhal durdurup, haznesini boşaltmanız önerilir!
- Pozor! Když plovák dosáhne vrcholu, hluk motoru se prudce zvýší, ale nepřestane! Doporučuje se okamžitě zastavit vysavač a vyprázdnit nádržku!
- Pozor! Keď plavák dosiahne vrchol, hluk motora sa prudko zvýší, ale neprestane! Odporúča sa okamžite zastaviť vysávač a vyprázdniť nádržku!
- קבאה באוש תא רוצעל פלוממ! קיספמ אל אוה תא תודחב הלוע עונמה שער, הנספל עיגמ רוצמה רשאכ !בל ומיש ! לכימה תא וקרולו דימ
- فاقی! نس ح س ج م ل ن م ! ف ق و ی ا ل ذ ل ح د ا ح ل ش ب ل ر ح م ل ت و ص د ا د ز ی ی ل ا و ف ط ل ل ح ر ی ا ج ن ع ! ه ا ب ی ت ن ا ن ا ز ل ل ی ی و ف ح و ا و و ف ی ا ب ر ط ل ل س ن ل م ل
- Figyelem! Amikor az úszó eléri a tetejét, a motor zaja hirtelen felerősödik, de nem áll meg! Javasoljuk, hogy azonnal állítsa le a porszívót és ürítse ki a tartályt!
- Pozor! Ko plovec doseže vrh, se hrup motorja močno poveča, vendar se ne ustavi! Priporočljivo je, da sesalnik takoj ustavite in izpraznite rezervoar!
- Tähelepanu! Kui ujuk jõuab tippu, suureneb mootori müra järsult, kuid see ei peatu! Soovitatav on tolmuiimeja kohe seisata ja paak tühjendada!
- Uzmanību! Kad pludinš sasniedz augšpusi, motora troksnis strauji palielinās, bet tas neapstājas! Ieteicams nekavējoties apturēt putekļsūcēja darbību un iztukšot tvertni!
- Démesio! Kai plūde pasiekia viršų, variklio triukšmas smarkiai padidėja, bet nesustoja! Rekomenduojama nedelsiant sustabdyti dulkių siurblių ir ištuštinti baką!
- Pažnja! Kada plovak dosegne vrh, buka motora se naglo povećava, ali ne prestaje! Preporučuje se odmah zaustaviti usisavač i isprazniti spremnik!



Fonctionnalité de la machine
Functions of the machine

E

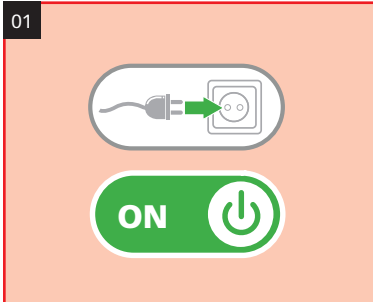



02

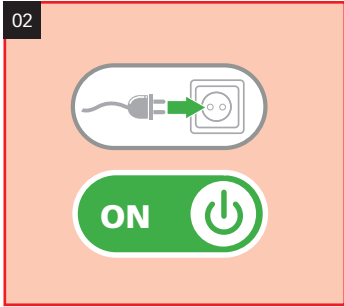

03

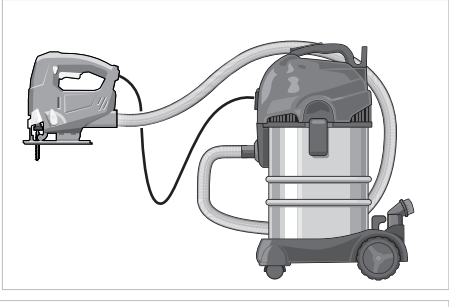
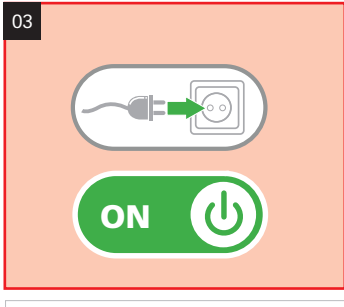

- Démarrage différé de 3 secondes
- Arrêt différé en 8 secondes
- Delayed start 3 seconds
- Stop in 8 seconds
- 3 Sekunden verzögerter Start
- Verzögerte Abschaltung in 8 Sekunden
- Inicio diferido 3 segundos
- Parada diferido 8 segundos
- Inicio diferido 3 segundos
- 3 Sekunden verzögerter Start
- Stop in 8 seconds
- Ligação retardada de 3 segundos
- Pare em 8 segundos
- Ulligestelde start 3 seconden
- Timer in 8 seconden
- Καθυστέρηση έναρξης 3 δευτερόλεπτων
- Καθυστέρημένο κλείσιμο σε 8 δευτερόλεπτα
- 3-секундовое опóзнение startu
- Опóзнение выключения за 8 секунд
- 3 sekunnin viivekáynnistys
- Viivästetty sammutus 8 sekunnissa
- 3 sekunders fördröjd start
- Fördröjd avstängning på 8 sekunder
- 3-секундно отложено стартиране
- Забавено изключване след 8 секунди
- 3 sekunders försinket start
- Forsinket nedlukning på 8 sekunder
- Pornire intáriziáti cu 3 secunde
- Oprire intáriziáti în 8 secunde
- 3-секундная задержка старта
- Опложненное выключение через 8 секунд
- 3 saniye gecikmeli baslatma
- 8 saniyede gecikmeli kapanma
- 3sekundové odložení startu
- Zpožděné vypnutí za 8 sekund
- 3-секундоўны oneskoreny start
- Oneskoreny vypnutie o 8 sekund
- תיגש 3 לש המלחה התימה
- תיגש 8 דקות השומע יתיב
- تاوت 3 قبل لى غشجلا
- تاوت 8 قبل لى غشجلا
- 3 másodpercés késleltetett indítás
- Késleltetett kikapcsolás 8 másodperc alatt
- 3-секундни замик зagona
- Zakasnjnen izklop v 8 sekundah
- 3-секундiline viivitusega käivutus
- Viivitusega väljalülitus 8 sekundiga
- 3 sekunžu aizkavēta iedarbināšana
- Aizkavēta izslēgšana 8 sekundēs
- 3 sekundžū aizdētas paleidimas
- Uzdelstas išsijungimas per 8 sekundes
- Odgoda početka od 3 sekunde
- Odgođeno gašenje za 8 sekundi

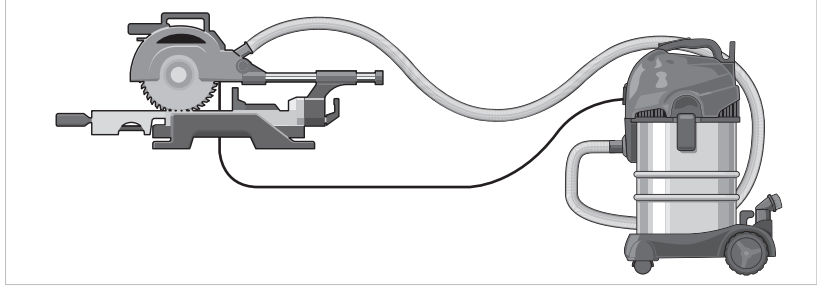

MAX 2000 W

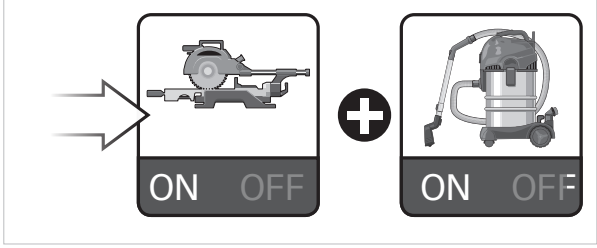

E

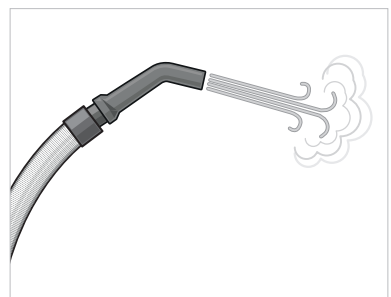
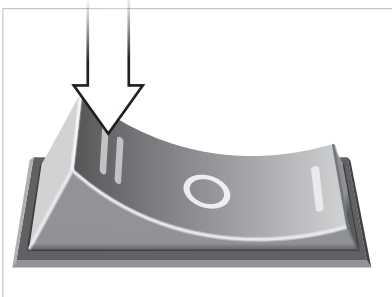
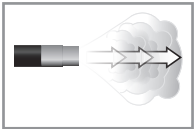
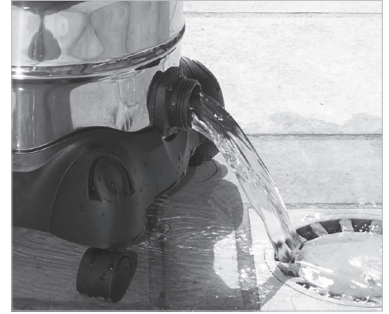

06

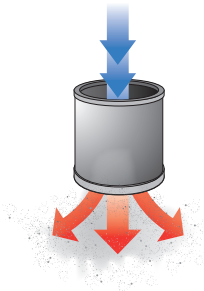
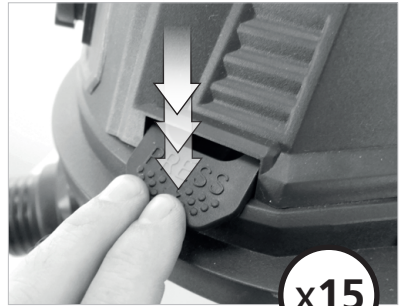
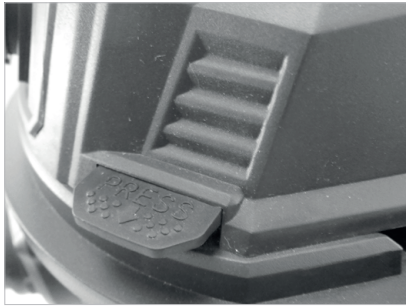
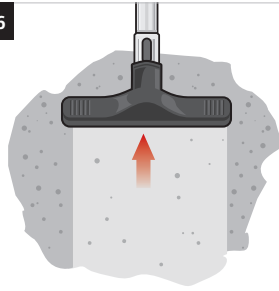



07



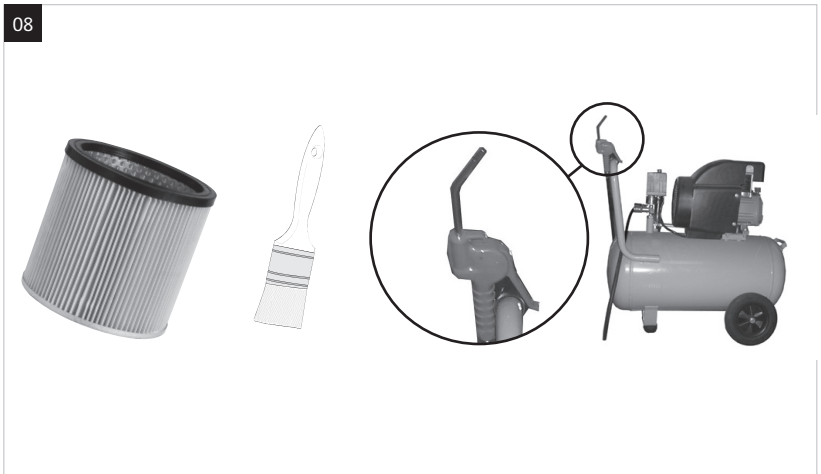

08







- Ne pas aspirer de farine avec cet appareil
- Do not vacuum flour with this machine
- Kein Mehl mit diesem Gerät absaugen
- No se puede aspirar harina con este aparato
- Non aspirare della farina con questo apparecchio
- Não aspirar farinha com este aparelho
- Gebruik dit toestel niet om meel op te zuigen
- Μην αναρροφάτε άλευρα με την συσκευή αυτή.
- Nie wdychać pyłów
- Älä ime jauhoja tällä laitteella
- Sug inte upp mjöl med den här apparaten
- Не събирайте брашно с тази машина
- Sug ikke mel op med dette apparat
- Nu aspirați făină cu acest aparat
- Запрещается использовать устройство для всасывания металлических опилок
- Bu cihazı kullanırken toz yutmayın
- S přístrojem neodsávejte mouku
- Týmto prístrojom nenasávajte múku
- אין לבצע שאיבת קמח באמצעות מכשיר זה
- لا تشفط الطحين بهذا الجهاز
- Ne szívjon fel lisztet a készülékkel
- S to napravo ne vsesavajte moka
- Tolmu mitte sisse hingata
- Su šiuo aparatu neįkvėpti dulkių
- Neieelpot ar šo ierīci puteklus
- Nemojte usisati brašno s ovim uređajem

	<p>Tension et fréquence assignée : Nominal frequency and power: Spannung und Frequenz: Tensión y frecuencia fijada: Tensione e frequenza assegnata: Tensão e frequência fixa: Aangewezen spanning en frequentie: Ονομαστική τάση και συχνότητα: Napięcie i częstotliwość przydzielona: Jännite ja määrittäty taajuus: Angiven spänning och frekvens: Anført spænding og frekvens: Tensiune și frecvență de lucru:</p>	<p>Заданное напряжение и частота: Tahsis gerilimi ve frekansı: Stanovené napětí a frekvence: Stanovené napätie a frekvencia: מתח ודודר מוקצב الغالبية والذبذبة المبرمجة. Névleges feszültség és frekvencia: Napetost in določena frekvenca: Консумирано напрежение и честота : Määratud pinge ja sagedus Nustatyta įtampa ir dažnis Noteiktais spriegums un frekvence. Napon i nazivna frekvencija:</p>	<p>230 V ~ 50 HZ</p>
---	--	---	----------------------

	<p>Puissance assignée : Nominal power: Leerlaufdrehzahl: Potencia fijada: Potenza assegnata: Potência assinada: Onbelast toerental: Ονομαστική ισχύς: Prędkość na biegu jałowym: Teho: Angiven effekt: Anført styrke: Putere de lucru:</p>	<p>Заданная мощность: Tahsis edilen güç: Stanovený příkon: Predpísaný výkon: כוח מוקצב. القدرة المبرمجة. Névleges teljesítmény : Določena jakost: Консумирана мощност: Määratud võimsus. Nustatyta galia Noteiktā jauda Nazivna snaga:</p>	<p>1300 W</p>
---	---	--	---------------

	<p>Diamètre tuyau : Tube diameter : Schlauchdurchmesser Diámetro tubo : Diametro tubo : Diámetro do tubo : Diameter van de buis : Диámetro σωλήνα : Srednica przewodu : Putken halkaisija : Rördiameter :</p>	<p>rördiameter : diametru furtun : диаметр трубы Boru çapı : průměr trubky : priemer hadice : קוטר צינור قطر الأنبوب. a cső átmérője : premer cevi : Диаметър на тръбата : Promjer cijevi:</p>	<p>Ø 42 mm</p>
---	---	--	----------------

	<p>Capacité cuve : Tank capacity: Volumen der Wanne : Capacidad depósito : Capacità vasca : Capacidade da tina : Capaciteit van de kuip : χωρητικότητα δεξαμενής : Pojemność zbiornika : Säiliön vetävyys : Cisternkapacitet :</p>	<p>beholderkapacitet : capacitate cuvă: объем бака : Kap kapasitesi : kapacita nádoby : obsah nádrže : מידות סמרות. سعة الخزان a kád kapacitása : kapaciteta kadi : Капацитет на корпуса : Spremnik kapaciteta:</p>	<p>30 L</p>
---	--	---	-------------

		<p>18 kPa - 1,853 m³/min</p>
---	--	------------------------------



	<p>Lire les instructions avant usage : Read the instructions before use : Vor Einsatz des Geräts Anweisung lesen : Léase las instrucciones antes de usar : Leggere le istruzioni prima dell'uso : Ler as instruções antes da utilização : Lees voor het gebruik de instructies : Διαβάστε τις οδηγίες πριν από τη χρήση: Zapoznać się z instrukcją przed użyciem : Lue ohjeet ennen käyttöö : Läs anvisningarna före användning : læs instruktionerne før brug Înainte de utilizare, cititi instructiunile :</p>	<p>Внимательно прочитайте следующие инструкции : Kullanmadan talimatları okuyunuz : Pozorně si přečtěte následující pokyny : Pred použitím si prečítajte pokyny : זהם חילופי اقرأ التعليمات قبل الاستخدام. használat előtt olvassuk el az utasítást : Pred uporabo preberite ustrezna navodila : Прочетете указанията за употреба : Enne kasutamist lugege instruksiooni Prieš naudojimą perskaityti instrukciją izlasīt instrukcijas pirms lietošanas Pročitati upute prije uporabe:</p>	X
---	---	---	---

	<p>Conformité européenne : Conforms to EC standards : CE-Konformität : Cumple con las directivas CE : Conforme alle norme CE : Conforme às normas CE : Voldoet aan de EG-normen : Ευρωπαϊκή Συμμόρφωση: Zgodność z normami CE : EU-standardien mukainen : EU-standardien mukainen : Overholder EU standarderne : Conform cu normele europene:</p>	<p>соответствие европейским стандартам: Avrupa uygunluk : Evropská shoda : Európska dohoda : התאמה לתקנים האירופיים مطابق للمواصفات الأوروبية. Evropska ustreznost : Európai megfeleléség : Съответствие с европейските норми : Euroopa Liidu vastavusmärk Europinių normų atitikima Atbilstība Eiropas standartiem Evropska sukladnost</p>	X
---	--	--	---

IP X4		X
--------------	--	---

	<p>Poids : Weight : Gewicht : Peso : Peso : Peso : Gewicht : Βάρος : Masa : Paino : Vikt : Vægt : Greutate :</p>	<p>Вес : Аğırlık : Hmotnost : Hmotnosť : משקל العوزن. Súly : Teža : Терло : Raskus Svoris Svars Težina:</p>	6,0 kg
---	---	---	--------

	<p>Recyclable, soumis au tri sélectif Recyclable, subject to recycling Recyclingfähige, unterliegen Recycling Reciclables, sujetos a reciclaje Riciclabili, soggetti a riciclaggio Recicláveis, sujeito à reciclagem Recycleerbare, onderworpen aan recycling Ανακυκλώσιμο, υπόκειται σε επιλεκτική διαλογή Opakowanie nadaje się do recyklingu podlegają recyklingu Kierrätettävien pakkausten kohteena kierrätys Återvinningsbara förpackningar omfattas återvinning Рециклиращи се опаковки подлежат на рециклиране Genanvendelig underlagt genbrug</p>	<p>Reciclabile sub rezerva reciclare Повторно упаковка подлежит вторичной переработке Gerí dönüştür Geri dönüştürülebilir ambalaj konusu Recyklovateľné podliehajúce recyklácii Recyklovateľné podliehajúce recyklácii Resirkulerbar, med förbehold om selektiv sortering ريديتلا فدا يال يغيرت ريديتلا فدا يال تبايلا فبول فجل و فوب يول Újrahasznosítható csomagolás alá újrahasznosítás Reciklirati predmet recikliranja Pakendite suhtes ringlussevõtu Pärsträdjams iepakojums otrreizējai pārstrādei Perdirbamų taikomos perdirbimo Može se reciklirati, podložno selektivnom sortiranju</p>	X
---	--	---	---

  	<p>Porter des lunettes de sécurité : Porter un masque anti-poussière: Porter une protection auditive: Wear protective eyewear : Wear a dust mask : Wear hearing protective equipment: Schutzbrille tragen : Staubschutzmaske tragen : Gehörschutz tragen: Llevar puestas gafas protectoras : Llevar puesta una careta de protección contra el polvo : Llevar puesta una protección auditiva: Portare de gli occhiali di sicurezza : Indossare una mascherina anti-polvere : Portare una protezione uditiva: Utilizar óculos de segurança : Utilizar uma máscara anti-poeira : Utilizar uma protecção auditiva: Draag een veiligheidsbril : Draag een stofmasker : Draag gehoorbeschermers: Φοράτε προστατευτικά γυαλιά: Φορέστε μάσκα για τη σκόνη: Φοράτε προστασία ακοής: Zakładać okulary ochronne : Zakładać maskę przeciwpyłową Zakładać słuchawki ochronne Käytä suojalaseja : Käytä pölysuojust : Käytä kuulusoajimia: Använd skyddsglasögon : Bär mask mot damm : Bär hörselskydd: Der skal benyttes sikkerhedsbriller : Der skal benyttes beskyttelsesmaske mod støv: Der skal benyttes hørevern: Purtaji ochelari de protecție : Purtaji mască anti-praf : Purtaji căști de protecție auz:</p>	<p>Наденьте защитные очки : Наденьте респиратор : наденьте средства звуковой защиты: Güvenlik gözlükleri takın : Toza karşı maske takın : İşitsel koruma aleti takın: Používejte bezpečnostní brýle : Používejte masku proti prachu : Používejte ochranu sluchu: Noste ochranné okuliare : Noste ochrannú masku proti prachu : Noste ochranné slúchadlá: תחייטב יפקשמ ביכרהל אנ קבא דגב הכסמ שובחל אנ יש ל הרביט הגנת שמיעה حلم نظارات وقاية. لبس قناع ع حضاخ للغبابار. لبس خوذة حرض الضجيج. Viseljen védőszemüveget : Viseljen porvédő maszkot Viseljen fülvédőt Nositi zaščitna očala : Nositi zaščitno masko proti prahu: Nositi zašito ušes: Да се използват защитни очила : Да се използва защитна маска : Да се използват слухови защитни средства: Kandke kaitseprille Kandke tolmumaski. Kandke kõrvakaitset Nešioti apsauginius akinius Dėvėti respiratorių Nešioti apsaugą nuo triukšmo Valkāt aizsargbrilles Valkāt aizsarg masku pret putekļiem valkāt dzirdes aizsarglīdzekli Nositi zaštitne naočale: Nositi masku za zaštitu od prašine: Nositi štítnike protiv buke:</p>	X
---	---	--	---

	<p>Soumis à recyclage Subjected to recycling Sujeto a reciclaje Sottoposti a riciclaggio Sujeitos à reciclagem Não deite no lixo Niet wegwerpen Υπόκειται σε ανακύκλωση Nie wyrzucac Älä heittää pois luontoon Batteriet får inte kastas Bortkast det ikke Nu le auncati</p>	<p>Подлежит переработке Atmayiniz Nevyahazujte je do bežného odpadu Neodhadzovät Gjenvinningspliktigt فلا ترمها لهذا في القمامة. ne mečíte1 Ne odvržite ga/jih vstran Taaskasutusse kuuluv Ärge visake seda minema Neménykíte Nemest Podvrgnuto recikliranju</p>	X
---	--	--	---

Recyclage des déchets :

Les outils, accessoires et leur emballages doivent suivre une voie de recyclage adaptée. Conformément aux directives Européenne 2012/19/UE et 2006/66/CE, les composants d'un produit doivent être séparés, collectés, recyclés ou éliminés en conformité avec les réglementations environnementales en vigueur. Les appareils, batteries, piles, huiles, emballages devront être déposés dans les systèmes d'élimination des déchets spéciaux tels que déchetteries. Renseignez-vous auprès de votre commune pour connaître l'organisme le plus proche à même de retraiter ou de collecter ces déchets.

NET UP 25ID

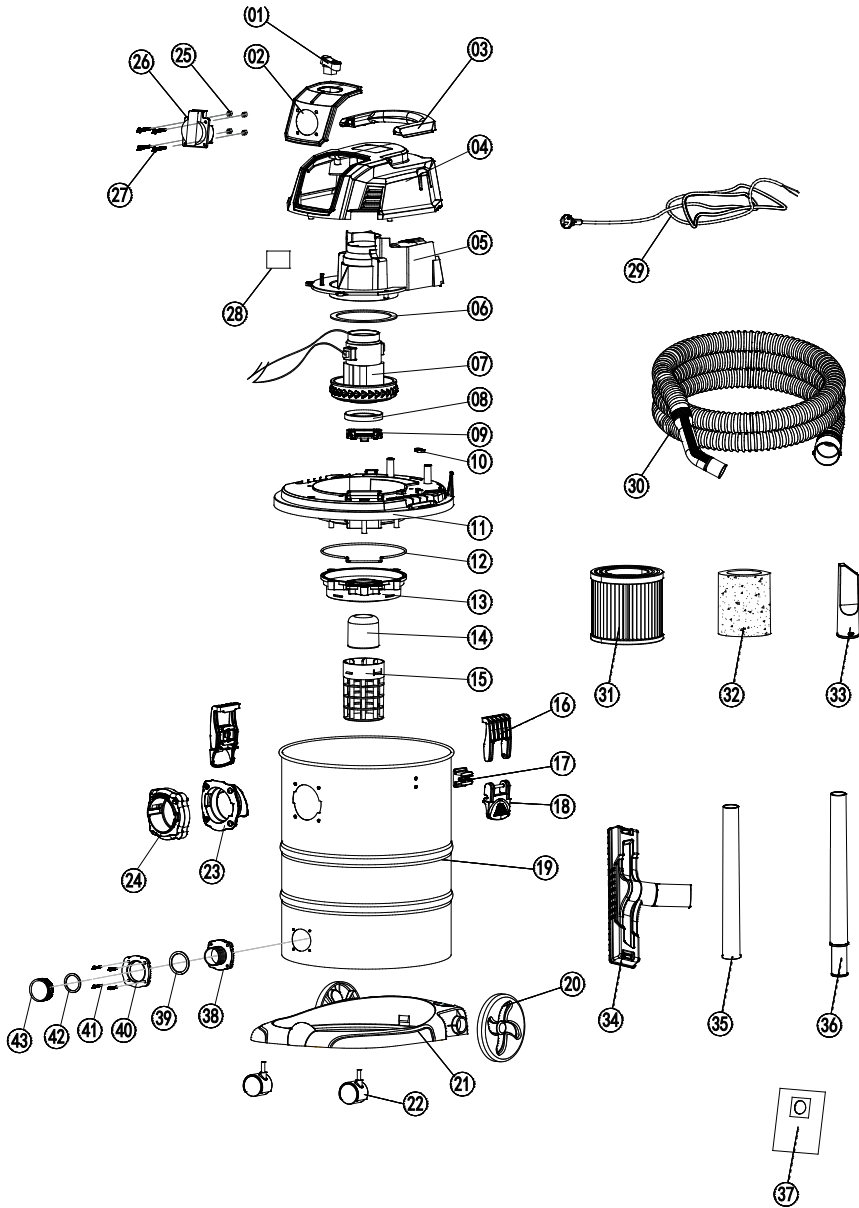

DECLARATION DE CONFORMITE
 VERKLARING VAN OVEREENSTEMMING
 DECLARACION DE CONFORMIDAD
 DICHIARAZIONE DI CONFORMITA
 KONFORMITÄSERKLÄRUNG
 DECLARATION CONFORMITY
 DECLARAÇÃO DE CONFORMIDADE
 DEKLARACJA ZGODNOSCI Z NORMAMI
 OM ÖVERENSSTÄMMELSE
 VAATIMUSTENMUKAISUUSVAKUUTUS
 OVERENSSTEMMELSESERKLÆRING
 Δήλωση συμμόρφωσης

DECLARAȚIE DE CONFORMITATE
 VYHLÁSENIE ZHODY
 Декларация соответствия
 SAMSVARERKLÆRING
 Uygunluk beyanı
 التصريح بالامتثال
 PROHLÁŠENÍ SHODY
 EGYZŐSÉGI NYILATKOZAT
 Декларация за съответствие с нормите
 IZJAVA O SKLADNOSTI
 DEKLARACIJA
 ATITIKTIES DEKLARACIJA
 KINNITUS
 IZJAVA O SUKLADNOSTI

Le soussigné,
 Ondergetekende,
 Der Unterzeichner,
 O abaixo assinado,
 Undertecknad,
 Долуподписаният
 Undertegnede
 Subsemnatul,
 Я, нижеподписавшийся,
 Imzalayan,
 Niže podepsany,
 Toliau pasirašęs

Personne autorisée à constituer
 le dossier technique :
 Christophe HUREL



FAR GROUP EUROPE
 192, Avenue Yves Farge
 37700 St. Pierre-des-Corps
 FRANCE

El suscrito,
 Il sottoscritto,
 The undersigned,
 Níneí podpisany
 Allekirjoittanut,
 Ο κáτωθι υπογεγραμμένος,
 Nízsíe podpisany
 Undertegnede,
 اللقوع اع ان اءاه
 Alulírott,
 Podpisani,
 Apakša parakstijies
 allakirjutanu
 Dolje potpisani,

Declaro por la presente, que,
 Dichliare che,
 Declares that,
 Oowiadza niniejszym, że
 Ilmoittetaan täten että,
 Dñíneí me thñ Paroýsa
 týmto vyhlasuje, že

يصرء استنادا على ذلك
 kijelentem, hogy a készülék Izjavlja da,
 Pareiskia, kad,
 Ar so aplicina, ka,
 Kinnitab, et
 Izjavljuje u ovom dokumentu da je

Déclare par la présente que,
 Verklaart hiermede dat,
 Erklärt hiermit daß,
 Declara pela presente que,
 Förklarar härmed att
 Заявява с настоящото
 erklærer hermed, at
 Declar prin prezenta că,
 настоящим подтверждаю, что
 Mecut belgeyle beyan ediliyor ki,
 tímto prohlašuje, že,
 Pareiskia, kad,

Aspirateur Industriel / Industrial vacuum cleaner / Industriestaubsauger / Aspirador industrial / Aspiratore industriale /
 Aspirador Industrial / Industriële stofzuiger / Epaggelmatik9h sko9yра nero9y kai sk9onh / Odkurzacz przemysowy /
 Teollisuuskäyttöön tarkoitettu polynimuri / Industriell sugapparat / Комбинирана промишлена прахосмукачка за прах и вода /
 Industristövsuger til vand og støv / Aspirator industrial apă și praf / Промышленный уловитель воды и пыли /
 Su ve toz sinai aspiratörü / Průmyslový odsavač vody a prachu / Priemyselny odsavač vody a vzduchu / הנניט נזר / لميحتل نيزر /
 Ipari viz- és porszívó / Industrijski sesalnik za suho in mokro sesanje / Тööstuslik vee- ja tolmuimeja /
 Pramoninis plaunamas dulkių siurblys / Rūpnieciskais un putekļu puteklisūcjs

code

FARTOOLS / 101032 / NET UP 25ID / ZN2401C-1-30L-1300W

Est conforme et satisfait aux directives et normes CE,
 In overeenstemming is met en Voldoet aan EG richtlijnen,
 Den folgenden EU-Bestimmungen entspricht,
 Respeita e está em conformidade com as normas CE,
 Överensstämmer med och uppfyller EG-standarder,
 Съответства и отговаря европейските норми
 Er i overensstemmelse med og overholder EU standarderne
 Este conform și satisfacă normele CE
 полностью соответствует и удовлетворяет
 требованиям стандартов ЕС
 CE şartlara uygundur,
 odpovídá normám ES.
 Atitinka ir atitinka EB direktyvas ir standartus,

Cumple con la directivas de la CE,
 E conforme alle direttive CEE,
 Complies with the EEC directives and standards,
 Odpowiada normom UE,
 Täyttää EU-vaatimukset,
 Συμμορφώνεται και ικανοποιεί τις οδηγίες και τα πρότυπα CE,
 zdpovedá normám ES.
 Samsvarer med og tilfredsstiller CE-direktiver og standarder,
 بیان الحوازی مطابقی و یلی معای می چو عة الدول الاوروبيه
 kielgíti a CE szabványok előírásait.
 Je v skladu z in izpolnjuje norme Evropske skupnosti.
 Atbilst un atbilst EK direktīvas un standartus,
 Vastab ja vastab EU direktīvidele ja standartitele,
 Sukladan i ispunjava direktive i standarde CE,

2014/35/EU 2014/30/EU 2011/65/EU 2015/863/EU

EN IEC 55014-1:2021
 EN IEC 55014-2:2021
 ENIEC61000-3-2:2019+A1:2021
 EN61000-3-3:2013+A1:2019+A2:2021

ENIEC60335-2-2:2023+A11:2023
 EN60335-1:2012+A11:2014+A13:2017+A1:2019+A2:2019+A14:2019+A15:2021
 +A16:2023
 EN62233:2008

Christophe HUREL,
 Président Directeur Général
 19/04/2025
 Fait à St. Pierre-des-Corps

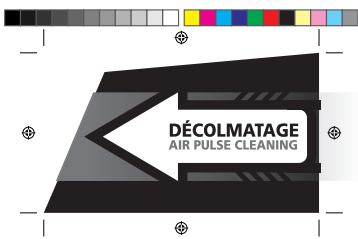
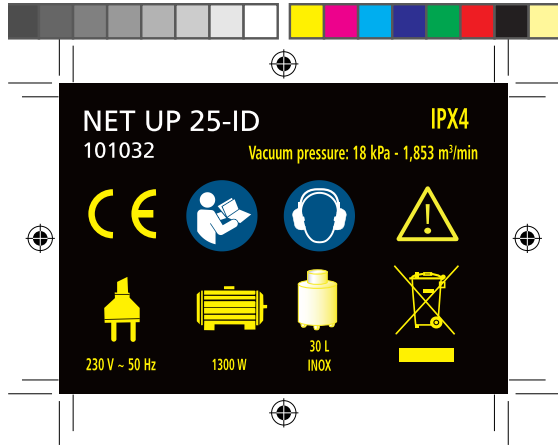



RO. GARANTIE

Acest aparat este garantat din punct de vedere contractual impotriva tuturor viciorilor de constructie si de material, incepand de la data vanzarii lui catre utilizator si la simpla prezentare a bonului de casa. Garantia consta in inlocuirea componentelor defecte. Aceasta garantie nu se aplica in cazul exploatarii in alt mod decat cel recomandat de normele aparatului si nici in caz de stricaciuni provocate de interventii neautorizate sau prin negliinta cumparatorului. Garantia nu se aplica asupra pagbelor cauzate de o defectare a aparatului.

RU. ГАРАНТИЯ

Данное изделие обладает имеющей силу контракта гарантией покрывающей все возможные дефекты изготовления и материала. Гарантия вступает в силу с даты продажи изделия пользователю для этого достаточно сохранить и предъявить полученный в кассе чека. Гарантия обязывает изготовителя заменить дефектные части изделия. В случае не соответствующего нормам использования изделия, несанкционированного демонтажа или ремонта или небрежного обращения действие гарантии прекращается. Гарантия не покрывает ущерба, возникшего в результате сбоя в работе изделия.

TU. GARANTIA

Bu arac, satis tarihinden itibaren, kullanicinin sadece vezne alindisini sunmasiyla tum uretim ve malzeme hatasina karsi garantilidir. Garanti eksik olan kisimlari degistirmek icindir. Bu garanti aracin sartlarina uygun olmayan isleme durumunda, izin verilmeden kullanimlardan kaynaklanan hasarlarda veya alcinin istegi durumunda uygulanmaz. Garanti malzemenin bir eksikliginden meydana gelen bir zararda uygulanmaz.

CS. ZARUKA

Pro tento nástroj platí smluvní záruka na všechny výrobni a materiálové vady od data prodeje uživateli, a na základě předložení pokladního bloku. Záruka spočívá ve výměně vadných částí. Tato záruka neplatí v případě použití přístroje, které neodpovídá normám, ani v případě škod způsobených nepovolenými zásahy nebo nedbalostí ze strany kupujícího. Záruka se nevztahuje na škody způsobené závadou nástroje.

SK. ZARUKA

Pre tento nástroj platí zmlu-

vná záruka na všetky výrobné a materiálové chyby od dátumu predaja užívateľovi a na základe predloženia pokladničného bloku. Záruka spočíva vo výmene chybných častí. Táto záruka neplatí v prípade použitia prístroja, ktoré nezodpovedá normám, ani v prípade škod spôsobených nepovolenými zásahmi alebo neobalstou zo strany kupujúceho. Záruka sa nevzťahuje na škody spôsobené poruchou nástroja.

HE. GARANTIA

הצגת חשבונית קופה. האחריות-משמעה בחומר,החל מיום המכירה למשתמש עם אחריות לפי חוזה מפני כל ליקוי ביצור או על ידי התערבות תללא הי עלכלי זה חלה שינוי מתאים לתקנים ובמקרה של נזק שנגרם זו אינה חלה במקרה של שימוש במכשיר זקקה בכלל החלף בתוקים הלקיים אחריות החלף אינה חלה על נזק שנגרם על ידי סוכנות או על ידי רשלנות מאת הקונה.

AR. الضمان

على مجرد تقديم بطاقة الشراء يتعلم عن تاريخ البيع المسمت عمل وبيضاء غيب فتي التصدي عوفى الجواند. اعتبارا ان هذه الة دة مصنوعة شعاقديا من ابي جهاز, ول في حالة تعرضه لتللفات حالة البس بدماء غير المطابق لمعايير الة يكون هذا الخدمان قابلا للتطبيع فتي خلل الضمان فباي سبتبدال الة اعطالها لا ينطبق الضمان على الضرور الناتج عن دة عرضة او في حالة الة عمل عن قبل التصدي ذاتية عن عمليات تدخل غير

HU. GARANCIA

Erre a szerszámra szerződéses garanciát vállalunk bármilyen érvártasi és anyaghiba felmetülése eseter, a fogvaszto reszere tortent eladas napjato szamitva, a penzitari blokk egysezeru felmutatasa ellenben. A garancia a hibas alkatreszek cserejeere terjed ki. Ez a garancia nem érvényes, ha a keszuleket nem rendeltetesszeruen hasznaltak, sem illeteketlen beavatkozások, vagy a vasarolo hanyagsaga okozta karok eseten. A garancia nem fedezi azokat a karokat, melyeket a szerszam hibas mukodese okozott.

SL. GARANCIA

To, prodje je z garancijsko pogodbo zasčetero proti vsem napakam v izdelavi in v sestavnem materialu od datuma prodaje naprej in ta velja ob predložitvi blagajniškega računa. Garancija velja za zamenjavo delov z napako. Ta garancija ne velja za uporabo orodja, ki ni v skladu z normami, predpisanimi za omejeno orodje in za primere okvar, ki nastanejo zaradi nedovoljenih posegov na orodju ali zaradi malomarnega rokovanja kupca. Garancija ne velja za škodo, ki jo lahko povzroci okvara orodja.

ET. GARANTII

See tööriist kuulub lepingu järgi garantiiremonti arvestades alates müümise päevast ja kasutajale alusel kasutatavale koigi konstruktsiooni- ja materjalivigade puhul. Garantii

seisneb defektsete osade väli vahetamisest. See garantii ei kehti aparaadi normide ebatavalise eiramise puhul ega ostja poolt keelatud viisil kasutamisesest või hooletus- ja hooldusmeetmetest tulenevate kahjude korral. Garantii ei kehti seadme defektidest põhjustatud kahjude puhul.

LV. GARANTĪJA

Sis prietaisais yra uztikrinamas kaip itin geros kokybes, nuo jo pardavimo datos iki jo panaudojimo, ir jam yra suteikiamas garantinis talonas. Garantijos metu galima pakeisti atsiradusius trumplataikius gedimus. Si garantija netaikoma esant netinkamam naudojimui ar nesilaikant reikiamu sio aparato vartojimo instrukciju, tai pat paciam pirkeiui ji sugadinus. Garantija taip pat netaikoma, prietaisa naudojant ne pagal paskirti ir jn apgadinius.

LT. GARANTIJA

Sim darbarikam ir liguma noteikta garantija visiem defektiem, kas saistās ar konstrukciju un materiālu, sakot ar pardosanas datumu, kad masinu, pardod lietotajam un vienkarsi uzradot kases ceku. Garantija iekļauj bojato dalu nomainu. Si garantija nav derīga, ja aparats nav lietots saskaņā ar drošības noteikumiem, ne gadijums, ja bojājumi radusies nesankcionētas iekļaušanas gadijuma vai arī pierceja nolaidības del. Garantija nav derīga, ja bojājumi radusies darbarikā defekta del.

HR. JAMSTVO

Ovaj alat ima ugovorno jamstvo u slucaju bilo kakvih nedostataka u konstrukciji i materijalu, od datuma prodaje korisniku uz jednostavno predocenje racuna. Jamstvo se sastoji u zamjeni neispravnih dijelova. Ovo se jamstvo ne primjenjuje u slucaju uporabe i eksploatacije koja nije sukladna standardima uredaja, niti u slucaju stete uzrokovane neovlastenim intervencijama ili nemarom kupca. Jamstvo se ne primjenjuje na stetu uzrokovanu nekim nedostatkom alata.

SERVICE APRÈS VENTE - AFTER SALE SERVICE

FARGROUP EUROPE - 192, Avenue Yves Farge - 37700 St. PIERRE-des-CORPS - FRANCE
fargroup@fargroup.net

3 ANS GARANTIE

FR. GARANTIE

Cet outil est garanti contractuellement contre tout vice de construction et de matière, à compter de la date de vente à l'utilisateur et sur simple présentation du ticket de caisse. La garantie consiste à remplacer les parties défectueuses. Cette garantie n'est pas applicable en cas d'exploitation non conforme aux normes de l'appareil ni en cas de dommages causés par des interventions non autorisées ou par négligence de la part de l'acheteur. La garantie ne s'applique pas sur les dommages causés par une défaillance de l'outil.

DE. GARANTIE

Die Garantiezeit für dieses Gerät in bezug auf Konstruktions- und Materialfehler beträgt lt. Vertrag bei Vorlage des Kassensbons. Die Garantieleistung besteht im Ersatz schadhafter Teile. Die Garantie erlischt bei einem Einsatz des Geräts, der nicht normentsprechend ist, bei Schäden, die auf unsachgemäße Eingriffe zurückzuführen sind bzw. bei Nachlässigkeit seitens des Käufers. Die Garantie erstreckt sich nicht auf Schäden, die auf Fehlfunktionen des Geräts zurückzuführen sind.

IT. GARANTIA

Questo attrezzo è garantito per contratto contro qualsiasi difetto di costruzione e di materia, a partire dalla data di vendita all'utente e su semplice presentazione dello scontrino. La garanzia consiste nel sostituire le parti difettose. Questa garanzia non è applicabile in caso di sfruttamento non conforme alle norme dell'apparecchio né in caso di danni causati da interventi non autorizzati o da negligenza da parte dell'acquirente. La garanzia non si applica ai danni causati da un'avarìa dell'attrezzo.

EN. GARANTIE

This tool is guaranteed, in writing, against any defect in manufacture or parts from the date of sale, upon simple presentation of the sales slip. The guarantee is limited to the replacement of faulty parts. This guarantee is not applicable in the event of usage which is not conform with the intended usage of the apparatus, nor in the event of damage caused by unauthorised servicing or negligence on behalf of the purchaser. This guarantee does not apply to any damage caused by the failure of this tool.

ES. GARANTIA

Esta herramienta se garantiza contractualmente contra todo defecto de construcción y materia, a partir

de la fecha de venta a l' usuario y sobre simple presentación del recibo de caja. La garantía consiste en sustituir a las partes defectuosas. Esta garantía no es aplicable en caso de explotación no conforme a las normas del aparato, ni en caso de daños causados por intervenciones no autorizadas o por negligencia por parte del comprador. La garantía no se aplica sobre los daños causados por un fallo del herramienta.

NL. GARANTIE

Dit gereedschap heeft een garantie tegen constructiefouten en materiaaldefecten, die geldig is vanaf de aankoopdatum door de gebruiker, op vertoning van de kassabon. De garantie betreft de vervanging van de defecte onderdelen. Deze garantie is niet van toepassing indien het apparaat niet volgens de normen gebruikt is, noch in geval van schade veroorzaakt door onjuist gebruik of nalatigheid van de koper. De garantie is niet van toepassing op schade voortvloeiend uit een defect van het gereedschap.

PT. GARANTIA

Esta ferramenta tem uma garantia contratual contra qualquer defeito de construção e de material, a partir da data de venda ao utilizador e sobre simples apresentação do talão da caixa. A garantia consiste em substituir as partes defeituosas. Esta garantia não é aplicável no caso de exploração não conforme as normas do aparelho, nem em caso de danos causados pelas intervenções não autorizadas ou por negligência da parte do comprador. A garantia não se aplica para os danos causados por uma falha da ferramenta.

EL. Γεωργιανή

Αυτό το εργαλείο είναι αμύβωτο εγγυημένο για τυχόν ελαττώματα στην κατασκευή και στα υλικά, από την ημερομηνία πώλησης στον χρήστη και με απλή επίδειξη της αποδείξης. Η εγγύηση συνίσταται στην αντικατάσταση των ελαττωματικών εξαρτημάτων. Αυτή η εγγύηση δεν ισχύει σε περίπτωση λειτουργίας που δεν συμμορφώνεται με τα πρότυπα της ασφάλειας, ούτε σε περίπτωση ζημίας που προκαλείται από μη εξουσιοδοτημένες επεμβάσεις ή αμελεία εκ μέρους του αγοράστη. Η εγγύηση δεν ισχύει για ζημιές που προκαλούνται από ατύχημα εργαλείου. ενόθυ Diasthmo2Par9εμβλυσμα

PL. GWARANCJA

Narz dzie jest obte gwarancja na wszelkie wady konstrukcyjne i materiałowe, licząc od daty sprzeda y u ytkownikowi i po okazaniu paragonu kasowego. Gwarancja obejmuje wymianę cz. a ci wybrakowanych. Gwarancja nie znajduje zastosowania w przypadku u ytkowania niezgodnego z normami urzadzenia, ani w przypadku

szkod spowodowanych działaniami niedozwolonymi lub zamiebraniami ze strony nabywcy. Gwarancja nie obejmuje szkod powstałych z powodu upadku urzadzenia.

SV. GARANTI

Detta verktyg har en avtalsenlig garanti mot konstruktions och materialfel från och med tidpunkten för användarens inköp och genom uppvisning av kassavittor. Garantin består i att ersätta de bristfälliga delarna. Denna garanti gäller inte om användningen inte följer apparatens standarder, inte heller vid skador som orsakas av ej tillåtna ingrepp eller på grund av koparens vårdslöshet. Garantin gäller inte förskador som orsakats av att verktyget fungerat bristfälligt.

FI. TAKU

Taman laitteen takuu on voimassa sopimuksenmukaisesti kaikkien kaikkien rakenne- ja materiaali- ja lukien ostopäivästä kassakuittia vastaan. Takuu sisältää viallisten osien korvaamisen. Takuu ei korvaa ohjeiden vastaista käyttöä eikä vaihtuuttamattomien henkilöiden kassiteilystä tai ostajan huolimattomuudesta aiheutuneita vaninkoja. Takuu ei vastaa myöskään toimintanhäiriöistä aiheutuneita vaninkoja.

BU. Гаранция

Този инструмент е под договорна гаранция срещу всякакъв дефект в изработката и използваните материали, считано от датата на продажба на потребителя и само срещу представяне на касовата бележка. Гаранцията не е обхващана се състои в замяна на дефектните части. Настоящата гаранция не е валидна когато апаратът се използва по начин, несъответстващ на стандарта за работа с него, както и в случаи на щети, нанесени от неотризиращи лица, или вследствие на проявена небрежност от страна на потребителя. Гаранцията не покрива щети, произтекли вследствие на техническа неизправност на апарата.

DA. GARANTI

Dette værktøj er dækket af en garantikontrakt for konstruktions- og materialefejl, som gælder fra købsdatoen ved visning af kassebonen. Garantien består i at udskifte de defekte dele. Garantien dækker ikke fejl opstået som følge af anvendelse, som ikke overholder standarderne for apparatet, eller skader opstået ved ikke autoriserede indgreb eller sløshed fra brugerens side. Garantien dækker ikke skader opstået, fordi værktøjet har svigtet.

SERVICE APRÈS VENTE - AFTER SALE SERVICE

FARGROUP EUROPE - 192, Avenue Yves Farge - 37700 St. PIERRE-des-CORPS - FRANCE
fargroup@fargroup.net



FAR GROUP EUROPE

Une société du groupe **SIGMA**

192, Avenue Yves Farge
37700 St. Pierre-des-Corps
FRANCE

fartools.com
fargroup@fargroup.net

