

Charnière à boîtier pour montage rapide avec amortissement intégré

► Sensys 8639i W90

► Pour ferrures d'angle 90°, angle d'ouverture 95°



- Charnière automatique avec technique de clipsage et amortissement intégré
- Classement qualité selon EN 15570, niveau 3
- Pour des angles de meuble de 90°
- Pour épaisseur de porte de 15 à 28 mm
- Diamètre du boîtier 35 mm
- Profondeur du boîtier 12,8 mm
- Réglage intégré pour retrait de porte + 1 mm / - 2 mm
- Réglage intégré du jeu 3 mm / - 2 mm
- Réglage de la hauteur par plaque de montage
- Matériau du bras de charnière : zamak nickelé
- Matériau boîtier de charnière : acier nickelé

Sensys 8639i W90, angle d'ouverture 95°

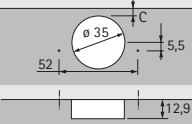
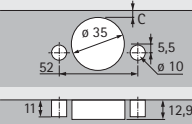
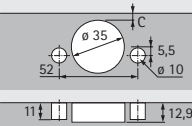
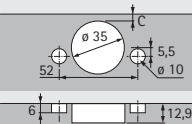
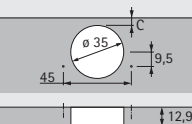
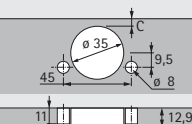
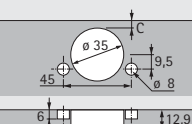
		Rentrant	
			
Montage du boîtier	Schéma de perçage	Base B 4 mm (coudure 4 mm)	UE
À visser TH 52		9 085 170	1/200 pce
À enfoncer TH 53		9 085 175	1/200 pce
Montage rapide Flash TH 54		9 085 180	1/200 pce
Montage rapide Fix TH 55		9 085 340	1/200 pce
À visser TB 52		9 085 195	1/200 pce
À enfoncer TB 53		9 085 200	1/200 pce
Montage rapide Fix TB 55		9 085 345	1/200 pce

- Sensys 8639i W90
- Pour ferrures d'angle 90°, angle d'ouverture 95°

Jeu minimum par porte

Épaisseur de porte mm	Distance du boîtier C mm						
	3,0	4,0	4,5	5,0	6,0	7,0	
15	0,2	0,2	0,2	0,2	0,2	0,2	
16	0,3	0,3	0,3	0,3	0,3	0,3	
17	0,4	0,4	0,4	0,4	0,4	0,4	
18	0,6	0,6	0,6	0,6	0,6	0,5	
19	0,8	0,8	0,8	0,8	0,7	0,7	
20	1,1	1,0	1,0	1,0	1,0	0,9	
21	1,4	1,3	1,3	1,3	1,2	1,2	
22	2,2	1,8	1,7	1,6	1,6	1,5	
23	3,0	2,6	2,4	2,2	2,0	1,9	
24	3,9	3,4	3,2	3,0	2,6	2,4	
25	4,8	4,2	4,0	3,8	3,4	3,0	
26	5,7	5,1	4,8	4,6	4,2	3,8	
27	6,6	6,0	5,7	5,5	5,0	4,5	
28	7,5	6,9	6,6	6,3	5,8	5,3	

Attention :

Les valeurs du tableau se réfèrent aux portes avec un rayon de chant de 1 mm.

Pour les portes avec d'autres rayons, le jeu minimum change comme suit :

Rayon 0 mm :
valeurs du tableau + 0,4 mm

Rayon 3 mm :
valeurs du tableau - 0,6 mm

Remarque

Détermination de la distance nécessaire de la plaque de montage D et de la distance de rangée de perçages X à respecter :

En fonction du retrait de la porte souhaité, de la distance du boîtier C (3 à 7 mm) et du jeu F, se reporter au dessin respectivement tableau ci-dessous pour les dimensions.

Les valeurs indiquées pour la distance X de rangée de perçages se réfèrent à l'utilisation d'une plaque de montage cruciforme.

Le retrait de porte recommandé est de 1 mm.

Les corrections ultérieures de retrait de porte sont possibles au moyen de la vis de réglage.

Écartement de la rangée de perçages X
= 38,5 mm - distance du boîtier C - jeu F

Rentrant - Échelle 1:1

Distance D = 4 mm - retrait de porte
(Le retrait de porte conseillé est de 1 mm)

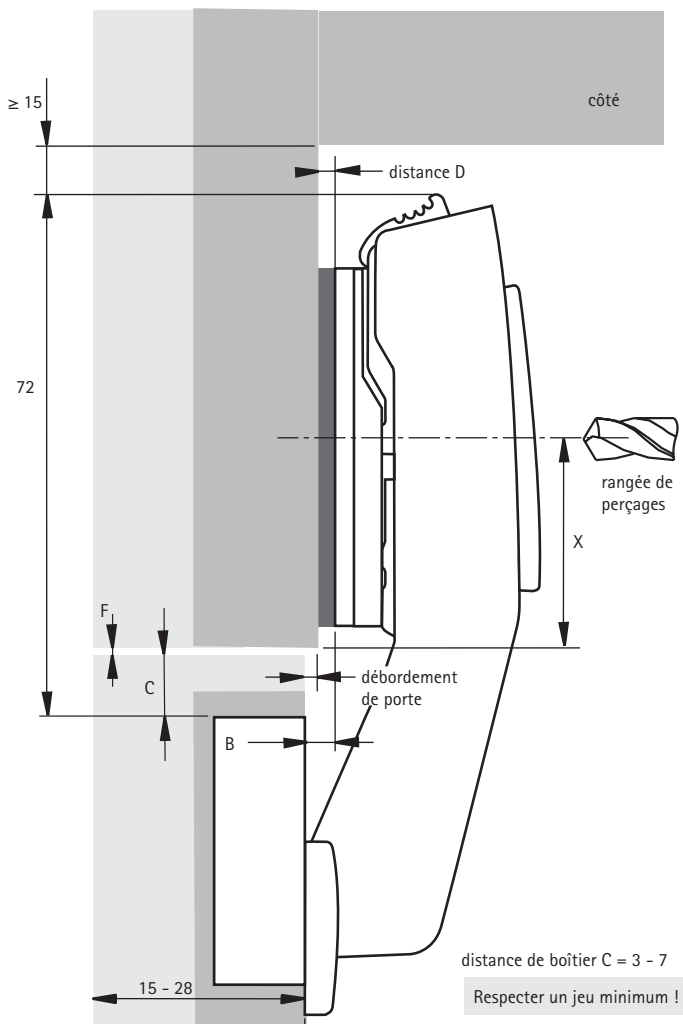

Détermination de l'écartement de la rangée de perçages X mm

Jeu mm	Distance du boîtier C mm							
	3,0	3,5	4,0	4,5	5,0	5,5	6,0	7,0
0,5	35,0	34,5	34,0	33,5	33,0	32,5	32,0	31,0
1,0	34,5	34,0	33,5	33,0	32,5	32,0	31,5	30,5
1,5	34,0	33,5	33,0	32,5	32,0	31,5	31,0	30,0
2,0	33,5	33,0	32,5	32,0	31,5	31,0	30,5	29,5
2,5	33,0	32,5	32,0	31,5	31,0	30,5	30,0	29,0
3,0	32,5	32,0	31,5	31,0	30,5	30,0	29,5	28,5
3,5	32,0	31,5	31,0	30,5	30,0	29,5	29,0	28,0
4,0	31,5	31,0	30,5	30,0	29,5	29,0	28,5	27,5
4,5	31,0	30,5	30,0	29,5	29,0	28,5	28,0	27,0
5,0	30,5	30,0	29,5	29,0	28,5	28,0	27,5	26,5
5,5	30,0	29,5	29,0	28,5	28,0	27,5	27,0	26,0
6,0	29,5	29,0	28,5	28,0	27,5	27,0	26,5	25,5
6,5	29,0	28,5	28,0	27,5	27,0	26,5	26,0	25,0
7,0	28,5	28,0	27,5	27,0	26,5	26,0	25,5	24,5

Remarques

Plaques de montage et accessoires, voir pages 48 - 54
Solutions de ferrures, consignes de mise en oeuvre, consignes de montage et critères de qualité, voir pages 160 - 168, 191