

FAR TOOLS®



BDWS 400 Professional Machine

FR	Ponceuse plâtre orbitale et excentrique Brushless (Notice originale)
EN	Brushless orbital and eccentric plaster sander(Original manual translation)
DE	Bürstenlose orbital- und exzentrische Gipsenschleifmaschine (Übersetzung aus dem Original-Anleitung)
ES	Lijadora de yeso orbital y excéntrica sin escobillas (Traducción del manual de instrucciones originale)
IT	Levigatrice per gesso orbitale ed eccentrica senza spazzole (Traduzione dell'avvertenza originale)
PT	Lixadeira para gesso orbital e excêntrica sem escovas(Tradução do livro de instruções original)
NL	Borstelvrije orbitale en excentrische gips schuurmachine (Vertaling van de originele instructies)
EL	Τριβείο γύψου χωρίς βούρτσες, οριακό και εξαιρητικό (Μετάφραση από τις πρωτότυπες οδηγίες)
PL	Szlifierka do gipsu orbitalna i ekscentryczna bez szczotek (Tłumaczenie z oryginalnej instrukcji)
FI	Harjaton orbitaalinen ja eksentristi kipsihiomakone (Käännös alkuperäisestä ohjeet)
SV	Borstfri orbital och excentrisk gipsslipmaskin (Översättning från originalinstruktioner)
BG	Безщетков шлайфмашина за гипс, орбитална и ексцентрична (Превод на оригиналната инструкция)
DA	Børsteløs orbital og ekscentrisk gips slibemaskine (Oversættelse fra oprindelige brugsanvisning)
RO	Slefuitor de gips orbital și excentric fără perii (Traducere din instrucțiunile originale)
RU	Бесщеточная шлифовальная машина для гипса, орбитальная и эксцентрическая
TR	Fırçasız orbital ve eksantrik alçı zımparalama makinesi (Orijinal talimatlar çeviri)
CZ	Bruska na sádrokarton orbitální a excentrická bezkartáčová (Překlad z originálního návodu)
SK	Brúska na sadrokartón orbitálna a excentrická bezkartáčová (Preklad z originálneho návodu)
HE	תירוקמ תוארהמ םוגרת) תושרבמ אלל תירטנצקאו תילטרבווא סבג קריש תנוכמ
AR	تيريلصاأل تاچيلعلا نم قمجرتال) شرف نوب قيردنسرلاالو قيقفألا سبجلا قرفنص قلا
HU	Kefe nélküli orbitális és excentrikus gipszcsiszoló (Fordítás az eredeti utasítások)
SL	Brusilnik za omet brez krtačk, orbitalni in ekscentrični (Prevod iz izvirnih navodil)
EE	Harjatud orbitaalne ja eksentriiline kipsihöüvel (Tõlge originaal juhiseid)
LV	Bez suka orbitāla un ekscentriskā apmetuma slīpmašīna (Tulkojumā no instrukcijas oriģinālvalodā)
LT	Bešepetinis orbitinis ir ekscentrinis gipso šlifavimo įrankis (Vertimas iš originalių instrukcijas)
HR	Brušenje žbuke bez četkica, orbitalno i ekscentrično (Prijevod prema originalne upute)



115175-Manual-20250321 © FAR GROUP EUROPE



fartools.com



2 min





Assemblage de la machine
Assembling the machine

D

01

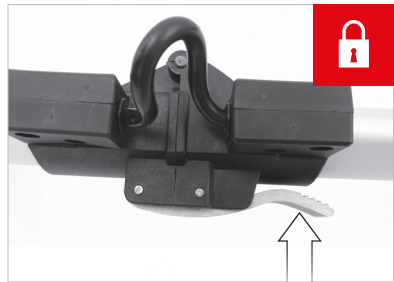
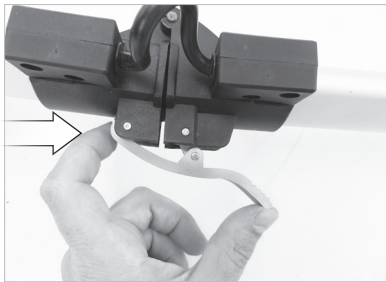
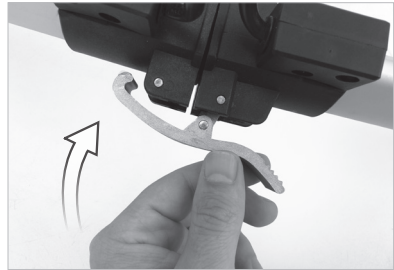
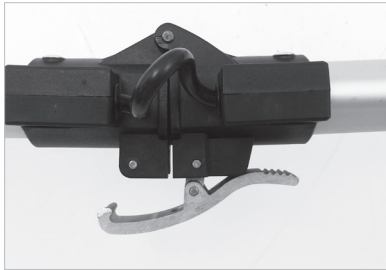
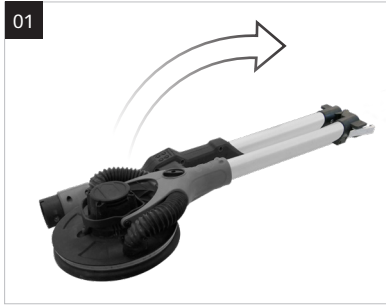

01

PRESS

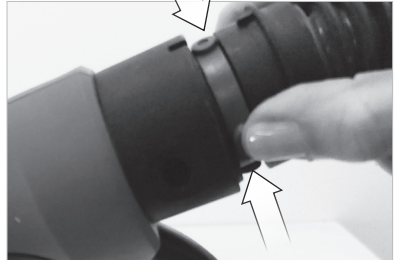



Assemblage de la machine
Assembling the machine

D

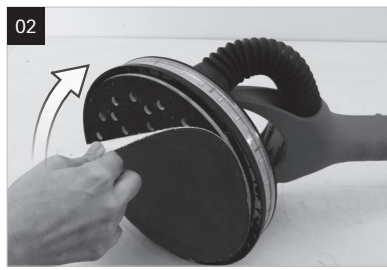

05



ø 225 mm

Fonctionnalité de la machine
Functions of the machine

E

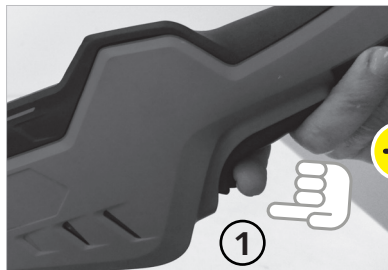
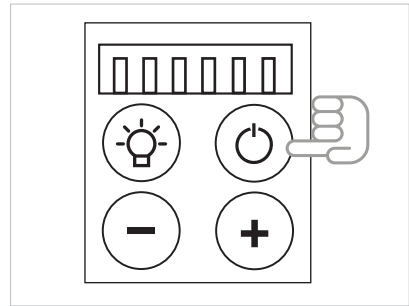
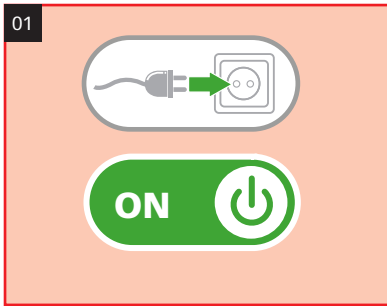

+





Fonctionnalité de la machine
Functions of the machine

E

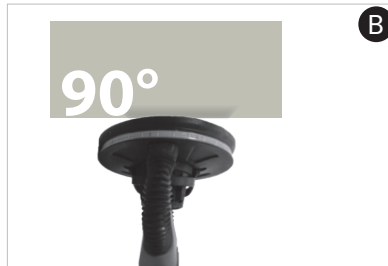
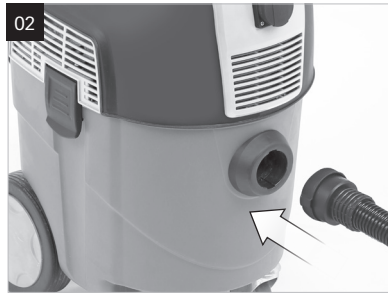



Fonctionnalité de la machine
Functions of the machine

E

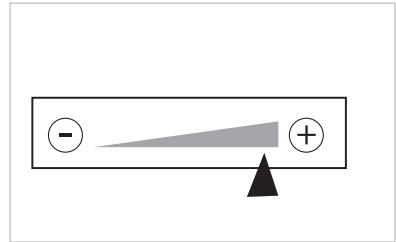
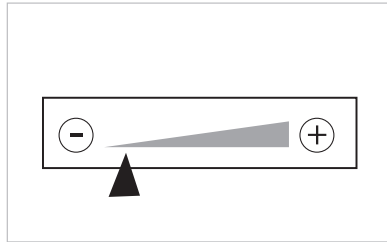
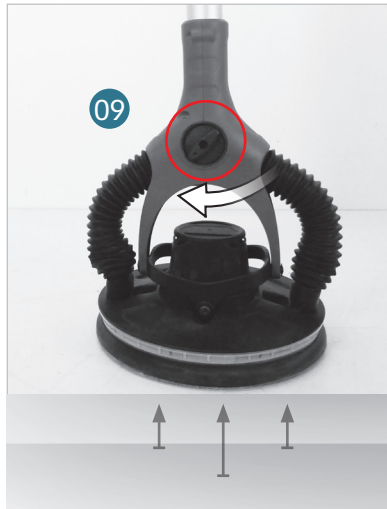

Option - Option - Option - Opcional - Opzione - Opção - Opție - Επιλογή - Opcja - Valinnainen - Tillval - Дополнительно - Ekstra udstyr - Opzione - Опция - seçenek / seçim - Volba - Voľba - היצפוא - راي ت خا - Opció - Možnost - Valik - Opcija - Izvēle

REF : NETUP 30AUTO
101231



FONCTION DECOLMATAGE



REF : NETUP 30PB
101211





Fonctionnalité de la machine
Functions of the machine

E

04

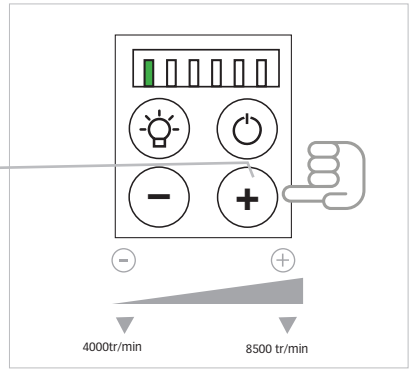
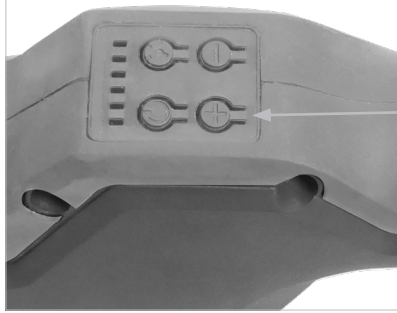

	① 4000 / min⁻¹
	①+② 5000 / min⁻¹
	①+②+③ 6000 / min⁻¹
	①+②+③+④ 7000 / min⁻¹
	①+②+③+④+⑤ 8000 / min⁻¹
	①+②+③+④+⑤+⑥ 8500 / min⁻¹



Fonctionnalité de la machine
Functions of the machine

E

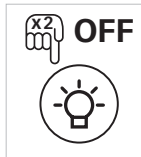
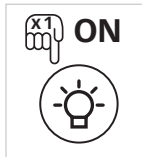
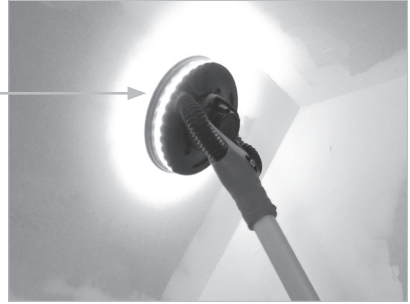
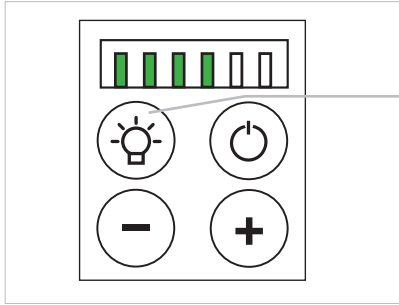

Remplacement des consommables
Consumables replacing

G

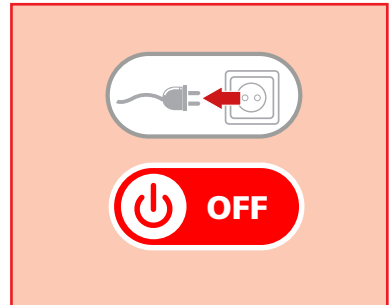
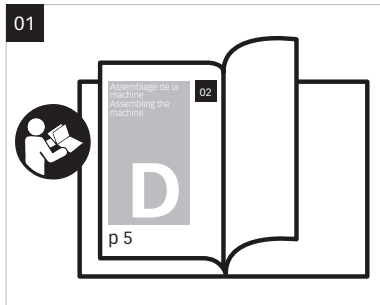

Option - Option - Option - Opcional - Opzione - Opção - Opție - Επιλογή - Opcja - Valinnainen - Tillval -
Допълнително - Ekstra udstyr - Opțiune - Опция - seçenek / seçim - Volba - Vofba - ראיית -
Opció - Možnost - Valik - Opција - Izvēle

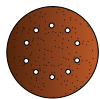

115975:
x 6 : A 80 -100 -120 -150 -180 - 240



113487:
Plateau de ponçage + 3 abrasifs mailles



115910:
x 6 : 2X A80- 2X A120 -2X A180



Description et repérage des organes de la machine

FIG. A & B

- 01 Interrupteur
- 02 Plateau de ponçage
- 03 Variateur de vitesse
- 04 Levier de serrage
- 05 Papier abrasif
- 06 -
- 07 Collecteur de poussières
- 08 -
- 09 variateur d'extraction des poussières
- 10 -
- 11 -
- 12 Ouïes de ventilation

Contenu du carton

FIG. C

Assemblage de la machine

FIG. D

- 01 Montage du récupérateur de poussières
- 02 Montage du papier abrasif
(voir remplacement des consommables)
- 03 -

Fonctionnalité de la machine

FIG. E

- 01 Mise en marche et arrêt
- 02 Mouvement à adopter
- 03 Raccordement à un aspirateur
- 04 Utilisation du variateur

Réglages de la machine

FIG. F

- 01 -
- 02 -

Remplacement des consommables

FIG. G

- 01 -
- 02 -

Entretien, recommandations et conseils

- 01 Maintenir la machine et ses ouïes d'aération propres sans poussières
- 02 -

Description and location of machine parts

FIG. A & B

- 01 On /off switch
- 02 Sanding board
- 03 Speed variator switch
- 04 Tightening lever
- 05 Sandpaper
- 06 -
- 07 Dust collector
- 08 -
- 09 dust extraction variator
- 10 -
- 11 -
- 12 Ventilator intake

Contents of box

FIG. C

Assembling the machine

FIG. D

- 01 Assembly of dust recoverer
- 02 Sandpaper fitting
(see replacement of consumables)
- 03 -

Functions of the machine

FIG. E

- 01 Start-up of the machine
- 02 Movement to use
- 03 Connection to a vacuum cleaner
- 04 Use of speed variator

Settings of the machine

FIG. F

- 01 -
- 02 -

Replacing consumables

FIG. G

- 01 -
- 02 -

Cleaning and maintenance and advice

- 01 Keep the machine and ventilation intakes dust-free
- 02 -

Beschreibung und Kennzeichnung der Maschinenteile

FIG. A & B

- 01 Ein/Ausschalter
- 02 Schleifplatte
- 03 Schalter/Drehzahlregler
- 04 Spannhebel
- 05 Schleifpapier
- 06 -
- 07 Staubsammler
- 08 -|
- 09 Staubabsaugungs-Variator
- 10 -
- 11 -
- 12 Lüftungsschlitze

Inhalt der Verpackung

FIG. C

Zusammenbau der Maschine

FIG. D

- 01 Staubsammler anbauen
- 02 Schleifpapier einsetzen
(siehe Verschleißmaterial auswechseln)
- 03 -

Funktionen der Maschine

FIG. E

- 01 Einschalten
- 02 Durchzuführende Bewegung
- 03 An Staubsauger anschließen
- 04 Drehzahlregler einstellen

Einstellungen der Maschine

FIG. F

- 01 -
- 02 -

Auswechseln der Verschleißteile

FIG. G

- 01 -
- 02 -

Reinigung und Wartung

- 01 Maschine und deren Lüftungsschlitze staubfrei halten
- 02 -

Descripción y localización de los elementos de la máquina

FIG. A & B

- 01 Interruptor marcha/parada
- 02 Disco lijador
- 03 variador de velocidad
- 04 Palanca de sujeción
- 05 Papel lijador
- 06 -
- 07 Colector de polvo
- 08 -
- 09 Variador de extracción de polvo
- 10 -
- 11 -
- 12 Orificios de ventilación

Contenido del cartón

FIG. C

Ensamblaje de la máquina

FIG. D

- 01 Montaje del recuperador de polvo
- 02 Montaje del papel lijador
(véase cambio de consumibles)
- 03 -

Funcionalidad de la máquina

FIG. E

- 01 Puesta en marcha
- 02 Movimiento que se tiene que realizar
- 03 Empalme con un aspirador
- 04 Utilización del variador

Ajustes de la máquina

FIG. F

- 01 -
- 02 -

Cambio de los consumibles

FIG. G

- 01 -
- 02 -

Limpieza y mantenimiento

- 01 Mantener la máquina y sus orificios de ventilación limpios sin polvo
- 02 -

Descrizione e localizzazione degli organi della macchina**FIG. A & B**

- 01 Interruttore
- 02 Piano di levigatura
- 03 Variatore di velocità
- 04 Leva di serraggio
- 05 Carta abrasiva
- 06 -
- 07 Collettore di polvere
- 08 -
- 09 Variatore di estrazione della polvere
- 10 -
- 11 -
- 12 Fori di ventilazione

Contenuto della scatola**FIG. C****Assemblaggio della macchina****FIG. D**

- 01 Montaggio del collettore di polvere
- 02 Montaggio carta abrasiva
(Vedere la sostituzione dei materiali di consumo)
- 03 -

Funzionalità della macchina**FIG. E**

- 01 Avvio
- 02 Movimento da effettuare
- 03 Raccordo ad un aspiratore
- 04 Utilizzazione del variatore

Regolazioni della macchina**FIG. F**

- 01 -
- 02 -

Sostituzione dei pezzi di ricambio**FIG. G**

- 01 -
- 02 -

Manutenzione, raccomandazioni e consigli

- 01 Mantenere la macchina e i suoi fori d'aerazione puliti, senza polvere
- 02 -

Descrição e identificação dos órgãos**FIG. A & B**

- 01 Interruptor
- 02 Prato de lixagem
- 03 Variador de velocidade
- 04 Alavanca de aperto
- 05 Papel abrasivo
- 06 -
- 07 Colector de poeira
- 08 -
- 09 Variador de extração de poeira
- 10 -
- 11 -
- 12 Orifícios de ventilação

Conteúdo da caixa**FIG. C****Montagem da máquina****FIG. D**

- 01 Montagem do colector de poeira
- 02 Montagem do papel abrasivo
(ver substituição de consumíveis)
- 03 -

Funcionalidade da máquina**FIG. E**

- 01 Accionamento
- 02 Movimento a adoptar
- 03 Ligaçãõ a um aspirador
- 04 Utilização do variador

Ajustes da máquina**FIG. F**

- 01 -
- 02 -

Substituição de consumíveis**FIG. G**

- 01 -
- 02 -

Limpeza e manutenção preventiva

- 01 Manter a máquina e os seus orifícios de aeração limpos e livres de poeira
- 02 -

Beschrijving en plaatsbepaling van de onderdelen van de machine

FIG. A & B

- 01 schakelaar
- 02 Schuurblad
- 03 Nter toerenregelaar
- 04 Spanhendel
- 05 Schuurpapier
- 06 -
- 07 Stofcollector
- 08 -
- 09 Stofafzuig-variator
- 10 -
- 11 -
- 12 Ventilatieopeningen

Inhoud van het karton

FIG. C

Assemblage van de machine

FIG. D

- 01 Montage van de stofvanger
- 02 Montage van het schuurpapier (zie «verbruiksartikelen vervangen»)
- 03 -

Functionaliteit van de machine

FIG. E

- 01 Aanzetten
- 02 Schuurbeweging
- 03 Aansluiting op een stofzuiger
- 04 Gebruik van de variator

Afstellingen van de machine

FIG. F

- 01 -
- 02 -

Vervanging van de accessoires

FIG. G

- 01 -
- 02 -

Onderhoud, aanbevelingen en raadgevingen

- 01 De machine en haar verluchttingsopeningen schoon en stofvrij houden
- 02 -

Περιγραφή και εντοπισμός των οργάνων της μηχανής

FIG. A & B

- 01 Διακόπτης εκκίνησης/διακοπής (on/off)
- 02 Δίσκος τριβής
- 03 Διακόπτης ρύθμισης της ταχύτητας
- 04 Μοχλός σύσφιξης
- 05 Λειαντικό χαρτί
- 06 -
- 07 Συλλέκτης σκόνης
- 08 -
- 09 Ρυθμιστής εξαγωγής σκόνης
- 10 -
- 11 -
- 12 Ανοίγματα εξαερισμού

Περιεχόμενου του χάρτινου κουτιού

FIG. C

Συναρμολόγηση της μηχανής

FIG. D

- 01 Συναρμολόγηση εναλλάκτη σκόνης
- 02 Συναρμολόγηση λειαντικού χαρτιού (βλέπε αντικατάσταση αναλωσίμων)
- 03 -

Λειτουργικότητα της μηχανής

FIG. E

- 01 Θέση σε λειτουργία
- 02 Κίνηση που πρέπει να ακολουθήσετε
- 03 Σύνδεση με αναρροφητήρα
- 04 Χρησιμοποίηση ρεοστάτη

Ρυθμίσεις της μηχανής

FIG. F

- 01 -
- 02 -

Αντικατάσταση των αναλωσίμων

FIG. G

- 01 -
- 02 -

Καθαρισμός και συντήρηση

- 01 Διατηρείστε την μηχανή και τα ανοίγματα εξαερισμού της καθαρά και χωρίς σκόνη
- 02 -

Opis i oznaczenie elementów urządzenia

FIG. A & B

- 01 Włącznik praca / stop
- 02 Tarcza szlifująca
- 03 Wyłącznik - regulator prędkości
- 04 Dźwignia zaciskowa
- 05 Papier ścierny
- 06 -
- 07 Kolektor pyłu
- 08 -
- 09 Zmiennik odsysania pyłu
- 10 -
- 11 -
- 12 Otwory wentylacyjne

Zawartość opakowania

FIG. C

Montaż maszyny

FIG. D

- 01 Montaż odprowadzenia pyłu
- 02 Montaż papieru ściernego (patrz wymiana elementów zużywających się)
- 03 -

Funkcje maszyny

FIG. E

- 01 Uruchomienie, regulacja prędkości
- 02 Wykonywany ruch
- 03 Podłączenie do odkurzacza
- 04 Używanie regulatora

Regulacja maszyny

FIG. F

- 01 -
- 02 -

Wymiana elementów zużywających się

FIG. G

- 01 -
- 02 -

Konserwacja, zalecenia i rady

- 01 Dbać o czystość urządzenia i otworów wentylacyjnych
- 02 -

Laitteen osien kuvaus ja sijainti

FIG. A & B

- 01 Käynnistys-/sammutuskatkaisija
- 02 Hiontataso
- 03 Nopeuden säätö
- 04 Kiristysvipu
- 05 Hiomapaperi
- 06 Hiomapaperin kiinnitysjärjestelmä
- 07 Pölynkerääjä
- 08 Pölypussi
- 09 Pölynpoiston säätölaite
- 10 -
- 11 -
- 12 Ilmastointiaukot

Laatikon sisältö

FIG. C

Laitteen kokoaminen

FIG. D

- 01 Pölynkerääjän asennus
- 02 Hiomapaperin asennus
(katso kulutustavaroiden vaihto)
- 03 -

Pumpun toiminta

FIG. E

- 01 Käynnistys
- 02 Liikkeen suunta
- 03 Imuriliitos
- 04 Kierrosnopeuden säätö

Laitteen säädöt

FIG. F

- 01 -
- 02 -

Kuluvien osien vaihto

FIG. G

- 01 -
- 02 -

Puhdistus ja kunnossapito

- 01 Pidä laite ja sen ilmanvaihtoaukot vapaana pölystä
- 02 -

Beskrivning och märkning av maskinens delar

FIG. A & B

- 01 Start-/stoppbrytare
- 02 Slipskiva
- 03 Steglös varvtalsreglering
- 04 Spännarm
- 05 Sandpappe
- 06 -
- 07 Dammsamlare
- 08 -
- 09 Stoftavskiljare variator
- 10 -
- 11 -
- 12 Ventilationsspringor

Innehåll i kartongen

FIG. C

Montering av maskinen

FIG. D

- 01 Montering av dammsamlaren
- 02 Montering av sandpapperet
(se byte av förbrukningsvaror)
- 03 -

Maskinens funktion

FIG. E

- 01 Start och stopp
- 02 Rekommenderad rörelse
- 03 Inkoppling till dammupsug
- 04 Användning av varvtalsregleringen

Byte av förbrukningsmedel

FIG. F

- 01 -
- 02 -

Byte av förbrukningsmedel

FIG. G

- 01 -
- 02 -

Rengöring och underhåll

- 01 Hålla maskinen och ventilationsspringorna rena och dammfria
- 02 -

описание и местоположение на частите на машината

FIG. A & B

- 01 Прекъсвач за стартиране / спиране
- 02 Табла, подно излъскване,
шлифоване с пемза
- 03 Картер за защита, който може да се наглася
затягане
- 04 шкурка
- 06 -
- 07 Колектор на праха
- 08 -
- 09 Регулатор за изсмукване на прах
- 10 -
- 11 -
- 12 Отворите за вентилация

съдържание на кутията

FIG. C

сглобяване на машината

FIG. D

- 01 Монтаж на уреда за отнемане на прах
- 02 Монтаж на абразивната хартия
(вижте подмяна на консумативите)
- 03 -

Функциониране на машината

FIG. E

- 01 Пускане и спиране
- 02 Движение, което трябва да се възприеме
- 03 Свързване към аспиратор
- 04 Използване на вариатор

реглаж на машината

FIG. F

- 01 -
- 02 -

Подмяна на консумативите

FIG. G

- 01 -
- 02 -

Подмяна на консумативите

- 01 Поддръжка на машината и на
отворите за вентилация чисти от прах
- 02 -

Beskrivelse og nummerering af maskinens organer

FIG. A & B

- 01 Start / stop kontakt
- 02 Slibeplade
- 03 Hastighedsvælger
- 04 Fastspændingshåndtag
- 05 Slibepapir
- 06 -
- 07 Støvsamler
- 08 -
- 09 Støvftræk variator
- 10 -
- 11 -
- 12 Ventilationsåbninger

Papkassens indhold

FIG. C

Samling af maskinen

FIG. D

- 01 Montering af støvsamler
- 02 Montering af slibepapir
(se udskiftning af forbrugsartikler)
- 03 -

Maskinens virkemåde

FIG. E

- 01 Opstart
- 02 Bevægelse der skal følges
- 03 Tilslutning til en støvsuger
- 04 Brug af variator

Maskinens indstillinger

FIG. F

- 01 -
- 02 -

Udskiftning af forbrugsartikler

FIG. G

- 01 -
- 02 -

Rengøring og vedligeholdelse

- 01 Hold maskinen og ventilationsåbningerne rene uden støv
- 02 -

Descrierea si identificarea organelor de masina

FIG. A & B

- 01 Întrerupător pornire/oprire
- 02 Platou de șlefuit
- 03 Variator de viteză
- 04 Levier de strângere
- 05 Hârtie abrazivă
- 06 -
- 07 Colector de praf
- 08 -
- 09 Variator de extracție a prafului
- 10 -
- 11 -
- 12 Guri de ventilație

Continutul cartonului

FIG. C

Asamblarea masinii

FIG. D

- 01 Montarea recuperatorului de praf
- 02 Montarea hârtiei abrazive
(vezi înlocuirea consumabilelor)
- 03 -

Functionarea masinii

FIG. E

- 01 Pornire și oprire
- 02 Mișcarea de urmat
- 03 Racordarea la un aspirator
- 04 Utilizarea variatorului

Reglajele masinii

FIG. F

- 01 -
- 02 -

Inlocuirea consumabilelor

FIG. G

- 01 -
- 02 -

Curatare si intretinere

- 01 Mențineți mașina și aeratoarele sale curate, fără praf
- 02 -

описание и маркировка элементов машины

FIG. A & B

- 01 Переключатель вкл.-выкл
- 02 Шлифовальная гластина
- 03 Переключатель скоростей
- 04 Зажимный рычаг
- 05 Наждачная бумага
- 06 -
- 07 Пылесборник
- 08 -
- 09 Вариатор вытяжки пыли
- 10 -
- 11 -
- 12 Вентиляционные отверстия

Содержимое коробки

FIG. C

Сборка машины

FIG. D

- 01 Установка пылесборника
- 02 Крепление наждачной бумаги
(см. описание замены расходных материалов)
- 03 -

Функциональность машины

FIG. E

- 01 Запуск и останов
- 02 Правильное движение
- 03 Соединение с аспиратором
- 04 Использование переключателя

регулировка машины

FIG. F

- 01 -
- 02 -

Замена расходных материалов

FIG. G

- 01 -
- 02 -

Чистка и техническое обслуживание

- 01 Очищайте станок и его вентиляционные отверстия от загрязнений и пыли
- 02 -

Makinenin organlarının tasviri ve bulunması

FIG. A & B

- 01 Çalıştırma anahtarı / Durdurma
- 02 Zımpara çarkı
- 03 Hız değiştiricisi
- 04 Sıkma kolu
- 05 Zımpara kâğıdı
- 06 -
- 07 Oz toplayıcı
- 08 -
- 09 Toz toplama değıştirici
- 10 -
- 11 -
- 12 Havalandırma delikleri

Kartonun içeriđi

FIG. C

Makinenin montajı

FIG. D

- 01 Toz toplayıcının takılması
- 02 Zımpara kâğıdının takılması
(bkz. sarf malzemelerinin değıştirilmesi)
- 03 -

Makinenin kullanılıđı

FIG. E

- 01 Çalıştırma ve durdurma
- 02 Benimsenecek hareket
- 03 Bir elektrikli süpürgeye bağlama
- 04 Varyatör kullanma

Makinenin ayarları

FIG. F

- 01 -
- 02 -

Tüketim malzemelerinin değistirilmesi

FIG. G

- 01 -
- 02 -

Temizlik ve bakım

- 01 Makineyi ve havalandırma deliklerini temiz ve tozlardan arındırılmış olarak tutun
- 02 -

Popis a označení součástí stroje

FIG. A & B

- 01 Spínač
- 02 Deska na broušení
- 03 Hříz deštiřicisi
- 04 Stahovací páka
- 05 Brusný papír
- 06 -
- 07 Sběrač prachů
- 08 -
- 09 Variátor odsávání prachu
- 10 -
- 11 -
- 12 Ventilační otvory

Obsah krabice

FIG. C

Montáž stroje

FIG. D

- 01 Připevnění lapače prachu
- 02 Připevnění brusného papíru (viz výměna opotřebovaných součástí)
- 03 -

Chod stroje

FIG. E

- 01 Spuštění a zastavení
- 02 Návrh na přijetí
- 03 Připojení k vysavači
- 04 Použití regulátoru

Serizení stroje

FIG. F

- 01 -
- 02 -

Výměna komponentu

FIG. G

- 01 -
- 02 -

Čištění a údržba

- 01 Udržovat stroj a větrací otvory čisté bez prachu
- 02 -

Popis a označenie súčastí stroja

FIG. A & B

- 01 Spínač štart/stop
- 02 Doska na brúsenie
- 03 Plynulý prevod
- 04 Stahovacia páka
- 05 Brusný papier
- 06 - papiera
- 07 Zberač prachu
- 08 -
- 09 Variátor odsávania prachu
- 10 -
- 11 -
- 12 Ventilačné otvory

Obsah krabice

FIG. C

Montáž stroja

FIG. D

- 01 Pripevnenie lapača prachu
- 02 Pripevnenie brusného papiera (pozri výmenu opotrebovaných súčiastok)
- 03 -

Chod stroja

FIG. E

- 01 Spustenie a vypnutie
- 02 Pohyb na osvojenie
- 03 Pripojenie k vysávaču
- 04 Použitie regulátora

Nastavenie stroja

FIG. F

- 01 -
- 02 -

Výměna komponentov

FIG. G

- 01 -
- 02 -

Cistenie a údržba

- 01 Udržovať stroj a vetracie otvory čisté bez prachu
- 02 -

מכללי המכונה איתור של מכללי המכונה
תיאור ו תיאור ואיתור של

FIG. A & B

- 01 מתג הפעלה/עצירה
- 02 לוח ליטוש
- 03 שנאי המהירויות
- 04 מנוף הידוק
- 05 נייר זכוכית
- 06 -
- 07 אמצעי איסוף אבק
- 08 -
- 09 קבא תאצוה הנתשמ
- 10 -
- 11 -
- 12 פתחי איורור

תכולה של תיבת הקרטון

FIG. C

הרכבת המכונה

FIG. D

- 01 התקנת האמצעי איסוף אבק
- 02 (ראה החלפת פריטים מתכלים)
התקנת נייר הזכוכית
- 03 -

כושר תפקוד המכונה

FIG. E

- 01 התנעה ועצירה
- 02 התנועה שיש לאמץ
- 03 חיבור לשואב אבק
- 04 שימוש בווסת

החלפה של פריטים מתכלים

FIG. F

- 01 -
- 02 -

נקיון חזקה

FIG. G

- 01 -
- 02 -

אחזקה, המלצות ועצות

- 01 ופתחי האיורור שלה נקיים וללא אבק
- 02 יש להחזיק את המכונה

תوصיף و تحيد أجزاء الآلة

FIG. A & B

- 01 مفتاح تشغيل إيقاف.
- 02 لوحة الصنفرة
- 03 مغير السرعة.
- 04 رافعة القبض
- 05 ورق كاشط
- 06 -
- 07 مجّع الجذاذ
- 08 -
- 09 رابغلا جارختسا ريغم
- 10 -
- 11 -
- 12 مخارج التهوية

محتوى الكرتون.

FIG. C

تجميع أجزاء الآلة

FIG. D

- 01 تركيب ملتقط الجذاذ
- 02 انظر استبدال المستهلكات
تركيب الورق الكاشط
- 03 -

جاهزية الآلة.

FIG. E

- 01 تشغيل وإيقاف.
- 02 طريقة القيام بالحركة
- 03 الربط بمكنسة كهربائية
- 04 استعمال المنظم

ضبط وظائف الآلة.

FIG. F

- 01 -
- 02 -

استبدال المستهلكات.

FIG. G

- 01 -
- 02 -

صيانة، إرشادات ونصائح

- 01 التهوية التابعة لها نظيفة من غير غبار
- 02 تبقى المكنة و مخارج
- 03 -

A gép alkotóelemeinek leírása és beazonosítása

FIG. A & B

- 01 Indító/leállító kapcsoló
- 02 Csiszolótányér
- 03 Sebességszabályozó
- 04 Szorítókar
- 05 Csiszolópapír
- 06 --
- 07 Porgyűjtő
- 08 -
- 09 Porelszívó variátor
- 10 -
- 11 -
- 12 Szellőzőrések

A doboz tartalma

FIG. C

A gép összeszerelése

FIG. D

- 01 Porgyűjtő felszerelése
- 02 Csiszolópapír felszerelése
(ld. fogyóanyagok cseréje)
- 03 -

A gép működése

FIG. E

- 01 Beindítás és leállítás
- 02 A készülék mozgatása
- 03 Csatlakozás porszívóhoz
- 04 Szabályozó használata

A gép beállítása

FIG. F

- 01 -
- 02 -

Fogyóanyagok cseréje

FIG. G

- 01 -
- 02 -

Karbantartás, javaslatok és tanácsok

- 01 A készüléket és szellőzőréseit tartsa tisztán, pormentesen
- 02 -

Opis in oznaka sklopov stroja

FIG. A & B

- 01 Stikalo delovanje / stop
- 02 Polirna plošča
- 03 Frekvenčni pretvornik
- 04 Vzvod za vpenjanje
- 05 Brusilni papir
- 06 -
- 07 Zbiralnik za prah
- 08 -
- 09 Variator za odstranjevanje prahu
- 10 -
- 11 -
- 12 Ventilacijske reže

Vsebina kartona

FIG. C

Sestava stroja

FIG. D

- 01 Montaža zbiralnika prahu
- 02 Montaža brusilnega papirja
(glej menjavo potrošnih elementov)
- 03 -

Funkcionalnost stroja

FIG. E

- 01 Vklop delovanja in ustavitav
- 02 Potrebni premik
- 03 Priključek na sesalnik
- 04 Uporaba frekvenčnega pretvornika

Nastavitve stroja

FIG. F

- 01 -
- 02 -

Menjava potrošnih delov

FIG. G

- 01 -
- 02 -

Ciščenje in vzdrževanje

- 01 Pazite, da ostanejo stroj in reže za zračenje na stroju čisti, brez prahu
- 02 -

Masina osade kirjeldus ja eristamine

FIG. A & B

- 01 Kāivitus/kinnipanekulūliti
- 02 Lihvimisplaate
- 03 Kīruste muutja
- 04 Survehoob
- 05 Liivapabe
- 06 -
- 07 Tolmukoguja
- 08 -
- 09 Tolmu eemaldamise variatsioon
- 10 -
- 11 -
- 12 Ventilatsiooniavad

Karbi sisu

FIG. C

Masina kokkupanek

FIG. D

- 01 Tolmu rekuperatori paigaldamine
- 02 Liivapaberi paigaldamine
(vaata kasutatud osade väljavahetamist)
- 03 -

Masina funktsionāls

FIG. E

- 01 Kāivitamine ja peatamine
- 02 Ūmberlūlitamine
- 03 Tolmuimeja sisselūlitamine
- 04 Ūmberlūliti kasutamine

Masina seaded

FIG. F

- 01 -
- 02 -

Kuluvate osade asendamine

FIG. G

- 01 -
- 02 -

Hooldus, soovitusēd ja nōuanded

- 01 Lihvimismasin ja selle ventilatsiooniavad tuleb hoida tolmuwabadena
- 02 -

Mašinas dalu apraksts un uzstadišana

FIG. A & B

- 01 Slēdzis ieslēgšanai/izslēgšanai
- 02 Šlifavimo stalas
- 03 Ātruma pārslēdzējs
- 04 Prispaidimo svirtis
- 05 Šlifavimo popierius
- 06 -
- 07 Dulkiu surinktuvas
- 08 -
- 09 Putekļu izsūkšanas mainītājs
- 10 -
- 11 -
- 12 Ventilācijas angos

Kastes saturs

FIG. C

Mašinas montaža

FIG. D

- 01 Dulkiu rekuperatoriaus montavimas
- 02 Šlifavimo popieriaus uždėjimas
(žr. susidėvinčių dalių keitimas)
- 03 -

Mašinas funkcionalitate

FIG. E

- 01 Ieslēgšana un izslēgšana
- 02 Judesiai
- 03 Siurblio prijungimas
- 04 Regulatoriaus naudojimas

Mašinas noregulešana

FIG. F

- 01 -
- 02 -

Aizvietot pateretas dalas

FIG. G

- 01 -
- 02 -

Apkope, rekomendācijas un padomi

- 01 Prietaisas ir jo ventilācijas angos turi būtī švarūs, be dulkiu
- 02 -

Mašinos elementu aprašymas ir krypties nustatymas**FIG. A & B**

- 01 Jungiklis įjungtas/išjungtas
- 02 Slūpėšanas plate
- 03 Greičio svyravimai
- 04 Piespiešanas svira
- 05 Abrazīvais papīrs
- 06 -
- 07 Putekļu savācējs
- 08 -
- 09 Dulķiņ ištvaukimo keitklis-
- 10 -
- 11 -
- 12 Ventilācijas atveres

Kartono sudetis**FIG. C****Mašinos surinkimas****FIG. D**

- 01 Putekļu rekuperatora uzstādīšana
- 02 Abrazīvā papīra uzstādīšana (skatīt nolietoto daļu nomaiņu)
- 03 -

Mašinos funkcionavimas**FIG. E**

- 01 Įjungimas ir sustabdymas
- 02 Pārslēgšana
- 03 Pieslēgšana putekļusūcējam
- 04 Pārslēga lietošana

Mašinos reguliavimas**FIG. F**

- 01 -
- 02 -

Naudojamos produkcijos pakeitimas**FIG. G**

- 01 -
- 02 -

Priežiura, rekomendacijos ir patarimai

- 01 Turēt mašīnu un tās ventilācijas atveres tīras no putekļiem
- 02 -

Opis i identifikacija organa stroja**FIG. A & B**

- 01 Prebaciti
- 02 Brusni pladanj
- 03 Regulator brzine
- 04 Poluga za pritezanje
- 05 Brusnim papirom
- 06 -
- 07 Prašina kolekcionar
- 08 -
- 09 Varijator za usisavanje prašine
- 10 -
- 11 -
- 12 Ventilacija sluha

Sadržaj kartona**FIG. C****Montaža stroja****FIG. D**

- 01 Montaža prašine kolekcionar
- 02 Instaliranje abrazivnog papira (vidi zamjena konzumirnih materijala)
- 03 -

Funkcionalnost stroja**FIG. E**

- 01 Start i stop
- 02 Pokret za usvajanje
- 03 Priključak na usisavač
- 04 Korištenje Dimmer

Postavke stroja**FIG. F**

- 01 -
- 02 -

Zamjena konzumables**FIG. G**

- 01 -
- 02 -

Održavanje, preporuke i savjeti

- 01 Uređaj i ventilacijske otvore držite čistim bez prašine
- 02 -



	<p>Tension et fréquence assignée: Nominal frequency and power: Nennspannung und Nennfrequenz : Tensión y frecuencia fijada: Tensione e frequenza assegnata: Tensão e frequência fixa: Aangewezen spanning en frequentie: Ονομαστική τάση και συχνότητα: Napięcie i częstotliwość przydzielona: Jännite ja määrittäty taajuus: Angiven spänning och frekvens: Anført spænding og frekvens: Tensiune și frecvență de lucru:</p>	<p>Заданное напряжение и частота: Tahsis gerilimi ve frekans: Stanovené napětí a frekvence: Stanovené napätie a frekvencia: Merkespenning og merkefrekvens: الغسلطية والذبذب المبرمج. Névleges feszültség és frekvencia: Napetost in določena frekvenca: Консумирано напрежение и честота : Määratud pinge ja sagedus Nustatyta įtampa ir dažnis Noteiktais spriegums un frekvence. Napon i nazivna frekvencija:</p>	<p>230 V ~ 50 Hz</p>
---	---	--	----------------------

	<p>Puissance assignée: Nominal power: Nennleistung: Potencia fijada: Potenza assegnata: Potência assinada: Onbelast toerental: Ονομαστική ισχύς: Prędkość na biegu jałowym: Teho: Angiven effekt: Anført styrke: Putere de lucru:</p>	<p>Заданная мощность: Tahsis edilen güç: Stanovený výkon: Predpísaný výkon: Merkeeffekt: القدرة المبرمجة. Névleges teljesítmény : Določena jakost: Консумирана мощность: Määratud võimsus. Nustatyta galia Noteiktā jauda Nazivna snaga:</p>	<p>400 W</p>
---	---	--	--------------

		<p>ø 225 mm</p>
---	--	-----------------

	<p>Vitesse à vide: No-load speed: Leerlaufdrehzahl: Velocidad vacía: Velocità a vuoto: Velocidade no vácuo: Leerlaufdrehzahl: Ταχύτητα αδράνειας: Prędkość bez obciążenia: Tyhjäkäyntinopeus Tomgångshastighet: Hastighed i ubelastet tilstand: Viteza în gol:</p>	<p>Скорость вращения на холостом ходу: Boşalma hızı: Rychlost naprázdno: Rýchlosť pri chode naprázdno: Tomgångshastighet: السرعة على الفارغ. Üres sebesség: Prosti tek: Скорост на празни обороти: Kiirus tühikäigul Tuščio prietaiso greitis Tukšgaitas ātrums Brzina praznog hoda:</p>	<p>4000 - 8500 min⁻¹</p>
---	--	--	-------------------------------------



	Porter des lunettes de sécurité : Wear protective eyewear : Schutzbrille tragen : Llevar puestas gafas protectoras : Portare de gli occhiali di sicurezza : Utilizar óculos de segurança : Draag een veiligheidsbril : Φοράτε προστατευτικά γυαλιά: Zakładać okulary ochronne : Käytä suojalaseja : Använd skyddsglasögon : Der skal benyttes sikkerhedsbriller : Purtati ochelari de protecție :	Наденьте защитные очки : Güvenlik gözlükleri takın : Používejte bezpečnostní brýle : Noste ochranné okuliare : Bruk vernebriller: حامل نظارات وقائية. Viseljen védőszemüveget : Nositi zaščitna očala : Да се използват защитни очила : Kandke kaitseprille Nešioti apsauginius akinius Valkät aizsargbrilles Nositi zaštitne naočale:	×

	Porter un masque anti-poussière : Wear a dust mask : Staubschutzmaske tragen : Llevar puesta una careta de protección contra el polvo : Indossare una mascherina anti-polvere : Utilizar uma máscara anti-poeira : Draag een stofmasker : Φορέστε μάσκα για τη σκόνη: Zakładać maskę przeciwpyłową Käytä pölysuojust : Bär mask mot damm : Der skal benyttes beskyttelsesmaske mod støv: Purtati mască anti-praf :	Наденьте респиратор : Toza karşı maske takın : Používejte masku proti prachu : Noste ochrannú masku proti prachu : Bruk en støvmaske: لبس قناع مضاد للغبار. Viseljen porvédő maszkot Nositi zaščitno masko proti prahu: Да се използва защитна маска : Kandke tolmumaski. Dėvėti respiratorių Valkät aizsarg masku pret putekļiem Nositi masku za zaštitu od prašine:	×

	Porter une protection auditive : Wear hearing protective equipment: Gehörschutz tragen: Llevar puesta una protección auditiva: Portare una protezione uditiva: Utilizar uma protecção auditiva: Draag gehoorbeschermers: Φοράτε προστασία ακοής: Zakładać słuchawki ochronne Käytä kuulosuojaimia: Bär hörselskydd: Der skal benyttes hørevern: Purtati căști de protecție auz:	наденьте средства звуковой защиты: İşitsel koruma aleti takın: Používejte ochranu sluchu: Noste ochranné slúchadlá: Bruk hørselsvern: لبس غوذة خرخر الضخمي Viseljen fülvédőt Nositi zašito ušes: Да се използва слухови защитни средства: Kandke kõrvakaitset Nešioti apsaugą nuo triukšmo Valkät dzirdes aizsarglīdzekli Nositi štitnike protiv buke:	×

	Porter des gants : Use rubber gloves : Schutzhandschuhe tragen : Llevar guantes de protección : Indossare i guanti di protezione : Utilizar luvas de protecção : Draag veiligheidshandschoenen : Φορώντας γάντια: Używać rękawic ochronnych : Käytä suojakäsineitä : Använd skyddshandskar : Der skal benyttes handsker : Purtati mănuși :	Наденьте перчатки : Eldiven takın : Noste rukavice : Noste rukavice : Bruk hansker: لبس قفازات. Viseljen kesztyű t Nositi rokavice: а се използват предпазни ръкавици : Kandke kindaid Müvēti pirštines Valkät cimdus Nositi zaštitne rukavice:	×



	<p>Lire les instructions avant usage : Read the instructions before use : Vor Einsatz des Geräts Anweisung lesen : Léase las instrucciones antes de usar : Leggere le istruzioni prima dell'uso : Ler as instruções antes da utilização : Lees voor het gebruik de instructies : Διαβάστε τις οδηγίες πριν από τη χρήση: Zapoznać sięz instrukcją przed użyciem : Lue ohjeet ennen käyttöä : Läs anvisningarna före användning : læs instruktionerne før brug Înainte de utilizare, cititi instructiunile :</p>	<p>Внимательно прочитайте следующие инструкции : Kullanmadan talimatları okuyunuz : Pozorně si přečtete následující pokyny : Pred použitím si prečítajte pokyny : Les bruksanvisningen før bruk : اقرأ التعليمات قبل الاستخدام. használat előtt olvassuk el az utasítást : Pred uporabo preberite ustrezna navodila Прочетете указанията за употреба : Enne kasutamist lugege instruksiooni Prieš naudojimą perskaityti instrukciją izlasīt instrukcijas pirms lietošanas Pročitati upute prije uporabe:</p>	X
--	---	--	---

	<p>Conformité européenne Conforms to EC standards : CE-Konformität : Cumple con las directivas CE : Conforme alle norme CE : Conforme às normas CE : Voldoet aan de EG-normen : Ευρωπαϊκή Συμμόρφωση Zgodność z normami CE : EU-standardien mukainen : EU-standardien mukainen : Overholder EU standarderne : Conform cu normele europene:</p>	<p>соответствие европейским стандартам: Avrupa uygunluk : evropská shoda : európska dohoda : Europeisk konformitet مطابق للجواصفات الأوروبية. evropska ustreznost : európai megfeleléség : Съответствие с европейските норми : Euroopa Liidu vastavusmärk Europinių normų atitikima Atbilstība Eiropas standartiem Evropska skladnost</p>	X
--	--	---	---

	<p>Danger : Danger : Gefahr : Peligro : Pericolo : Perigo : Gevaar : Κίνδυνος: Niebezpieczeństwo : Vaara : Fara : Fare : Pericol :</p>	<p>Опасно : Tehlike : Nebezpečí : Nebezpečenstvo : Fare: خطر. Veszély : Nevarnost: Опасност : Oht Pavojus Bīstamība Opasnost:</p>	X
--	--	---	---

	<p>Poids : Weight : Gewicht : Peso : Peso : Peso : Gewicht : Βάρος : Masa : Paino : Vikt : Vægt : Greutate :</p>	<p>Бec : Ağirlik : Hmotnost : Hmotnost : Vekt: الوزن. Súly : Teža : Terlo : Raskus Svoris Svars Težina</p>	4,60 kg
--	--	--	---------



 L_{pA}	Niveau de pression acoustique :	Уровень акустического давления. :	80 dB (A)
	Acoustic pressure level :	Akustik basınç seviyesi :	
	Schalldruckpegel :	Hladina akustického tlaku :	
	Nível de presión acústica :	Hladina akustického tlaku :	
	Livello di pressione acustica :	Lydtryknivå:	
	Nível de pressão acústica :	مستوى الضغط السمعي.	
	Niveau akoestische druk :	A hangnyomás szintje :	
	Στάθμη ηχητικής πίεσης:	Nivo akustičnega pritiska:	
	Poziom mocy akustycznej :	Равнище на акустично налягане :	
	Käytä kuulosuojaimia:	Helirõhu nivoo	
	Ljudtryknivå :	Akustinio spaudimo lygis	
	Lydtryk :	Akustiskā spiediena līmenis	
Nível presiune acustică :	Razina zvučnog tlaka:		

 L_{wA}	Niveau de puissance acoustique :	уровень мощности звука :	88 dB (A)
	Acoustic power level :	Akustik basınç seviyesi :	
	Schalleistungspegel :	Hladina zvukového výkonu:	
	Nível de potencia acústica :	Hladina zvukového výkonu:	
	Livello di potenza acustica:	Lydeffektivitā:	
	Nível de potência acústica:	مستوى الضغط السمعي.	
	Niveau akoestisch vermogen :	a hangnyomás szintje :	
	Επίπεδο ισχύος ήχου:	Nivo akustične jakosti :	
	Poziom mocy akustycznej :	Равнище на вибрации :	
	Käytä suojalaseja :	Helivõimsuse nivoo	
	Ljudstyrkenivå :	Triukšmo lygis	
	Lydstyrke :	Akustiskās jaudas līmenis	
Nível putere acustică :	Razina zvučne snage:		

NIVEAU SONORE D'ÉMISSION :

A VIDE

Pression acoustique LpA poste opérateur
Incertitude

80 dB
3

Puissance acoustique LWA
Incertitude

88 dB
3

Valeurs déterminées suivant le code d'essai de l'annexe B de la norme EN 62841-1 avec emploi des normes de base ISO 11201 et ISO 3744.

Les niveaux de pression acoustique obtenus in situ dépendent:

- Des niveaux réels de la machine considérées, en prenant en compte les incertitudes déclarées;
- Du local et de l'installation de la machine. Préférez une pièce dont l'acoustique est plus feutrée. Evitez les pièces vides à grande résonance. Placez vous auprès d'une fenêtre le cas échéant.
- Des outils montés, des pièces travaillées, des réglages choisis,...

 L_v	Niveau de vibration :	Уровень вибрации :	3,22m / s ²
	Hand/arm vibration level :	Titreşim seviyesi :	
	Vibrationspegel Hand/Arm :	Úroveň vibrací :	
	Nível de vibración mano/brazo :	Hladina vibráci :	
	Livello di vibrazione mano/braccio :	Vibrasjonsnivå:	
	Nível de vibração mão/braço :	مستوى الارتجاج.	
	Trillingsniveau hand/arm :	Vibrációsint :	
	Επίπεδο κραδασμών:	Nivo vibracij :	
	Poziom wibracji rzka/ramiż :	Равнище :	
	Tārinātaso:	Vibrācijas līmenis.	
	Vibrationsnivå hand/arm :	Vibrācijas lygis	
	Vibrationsniveau :	Vibratsiooni nivo	
Nível vibratii :	Razina vibracije:		

VIBRATIONS:

Total des valeurs de vibration (somme vectorielle des trois directions) déterminée selon EN 60745 :

a 3,22 m/s²
Incertitude K 1,5 m/s²

L'amplitude d'oscillation peut être utilisée comme valeur de comparaison d'outils électroportatifs.

Attention : si l'outil électroportatif est utilisé pour d'autres applications, avec d'autres outils de travail, l'amplitude d'oscillation peut être différente.





	<p>Soumis à recyclage Subjected to recycling Sujeto a reciclaje Sottoposti a riciclaggio Sujeitos à reciclagem Não deite no lixo : Niet wegwerpen : Υπόκειται σε ανακύκλωση Nie wyrzucac : Älä heittä pois luontoon : Batteriet får inte kastas : Bortkast det ikke: Nu le auncati :</p>	<p>Подлежит переработке Atmayiniz : Nevyhadzujte je do bežného odpadu : Neodhadzovat : Gjenvinningspliktig فلا ترمدها بلذا فسي القمامة. ne mečite1 Ne odvržite ga/jih vstran : Taaskasutusse kuuluu Ärge visake seda minema : Nemetykitez : Nemest : Podvrgnuto recikliranju</p>	×
---	--	--	---

Recyclage des déchets :

Les outils, accessoires et leur emballages doivent suivre une voie de recyclage adaptée. Conformément aux directives Européenne 2012/19/UE et 2006/66/CE, les composants d'un produit doivent être séparés, collectés, recyclés ou éliminés en conformité avec les réglementations environnementales en vigueur. Les appareils, batteries, piles, huiles, emballages devront être déposés dans les systèmes d'élimination des déchets spéciaux tels que déchetteries. Renseignez-vous auprès de votre commune pour connaître l'organisme le plus proche à même de retraiter ou de collecter ces déchets.

	<p>Recyclable, soumis au tri sélectif Recyclable, subject to recycling Recyclingfähige, unterliegen Recycling Reciclables, sujetos a reciclaje Riciclabili, soggetti a riciclaggio Recicláveis, sujeito à reciclagem Recycleerbare, onderworpen aan recycling Ανακυκλώσιμο, υπόκειται σε επιλεκτική διαλογή Opakowanie nadaje się do recyklingu podlegają recyklingu Kierrätettävien pakkausten kohteena kierrätys Återvinningsbara förpackningar omfattas återvinning Рециклиращи се опаковки подлежат на рециклиране Genanvendelig underlagt genbrug</p>	<p>Reciclabile sub rezerva reciclare Повторно упаковка подлежит вторичной переработке Geri dönüştürülebilir ambalaj konusu Recyklovateľné podléhajúci recyklácii Recyklovateľné podliehajúce recyklácii Resirkulerbar, med förbehold om selektiv sortering ريوددلا خا ازال ينسخت ريوددلا خا ازال تابازلا فسيل نخل او قوب نخل Újrahasznosítható csomagolás alá újrahasznosítás Reciklirati predmet recikliranja Pakendite suhtes ringlussevõtu Pärstrådajams iepakojums otrreizējai pārstrādei Perdirbamų taikomos perdirbimo Može se reciklirati, podložno selektivnom sortiranju</p>	×
---	--	---	---



BDWS 400

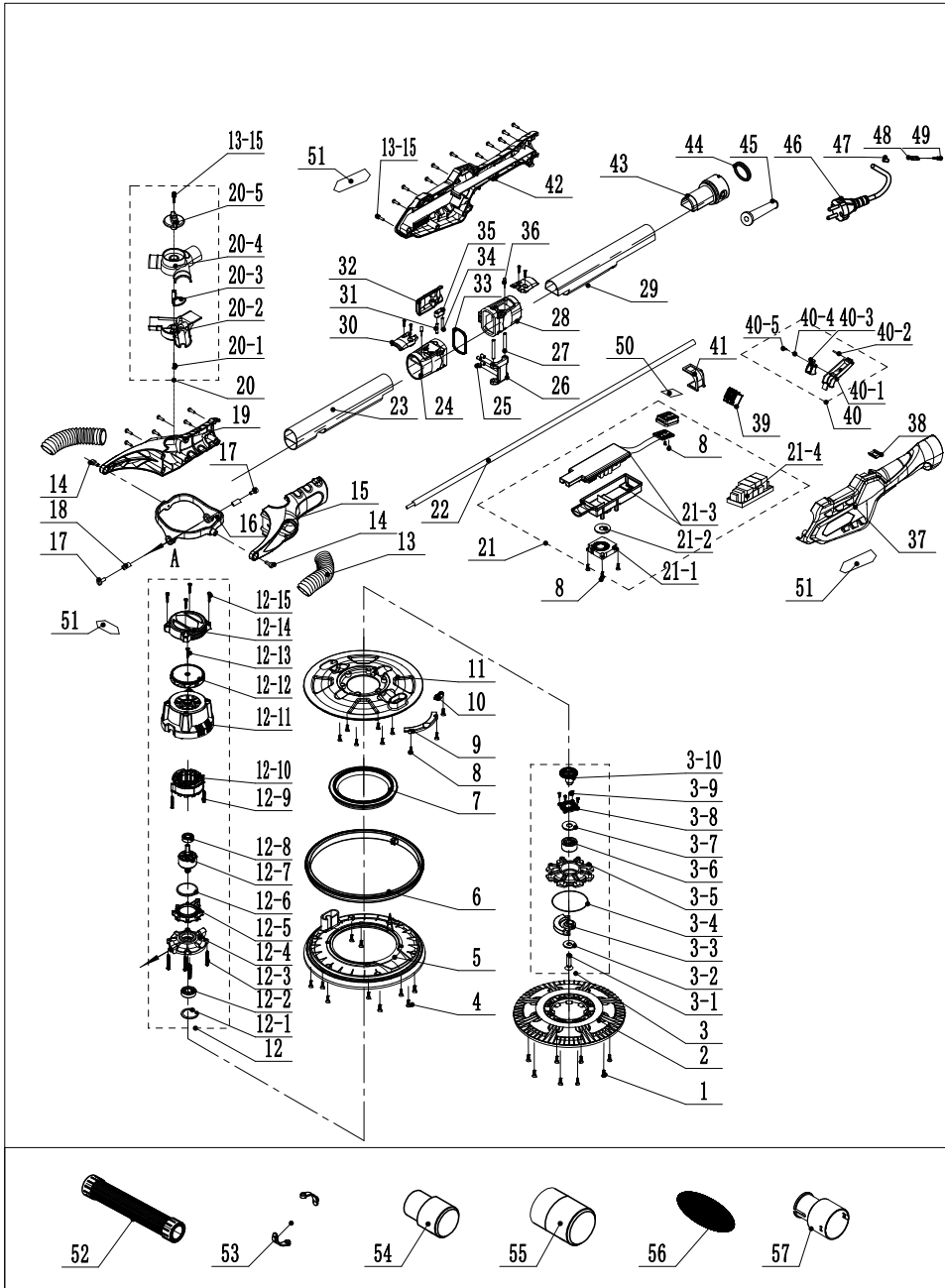



DECLARATION DE CONFORMITE
 VERKLARING VAN OVEREENSTEMMING
 DECLARACION DE CONFORMIDAD
 DICHIARAZIONE DI CONFORMITA
 KONFORMITÄSERKLÄRUNG
 DECLARATION CONFORMITY
 DECLARAÇÃO DE CONFORMIDADE
 DEKLARACJA ZGODNOSCI Z NORMAMI
 OM ÖVERENSSTÄMMELSE
 VAATIMUSTENMUKAISUUSVAKUUTUS
 ÖVERENSSTEMMELSESERKLÄRING
 ΔΗΛΩΣΗ ΣΥΜΜΟΡΦΩΣΗΣ

DECLARAȚIE DE CONFORMITATE
 VYHLÁSENIE ZHODY
 Декларация соответствия
SAMSVARERKLÆRING
 Uygunluk beyanı
 التصريح بالخطابفة
 PROHLÁSENÍ SHODY
 EGYZESÉGI NYILATKOZAT
 Декларация за съответствие с нормите
 IZJAVA O SKLADNOSTI
 DEKLARACIJA
 ATITIKTIES DEKLARACIJA
 KINNITUS
 IZJAVA O SUKLADNOSTI

Le soussigné,
 Ondergetekende,
 Der Unterzeichner,
 O abaixo assinado,
 Undertecknad,
 Долуподписаният
 Undertegnede
 Subsemnatul,
 Я, нижеподписавшийся,
 Imzalayan,
 Niže podepsany,
 Toliau pasirašęs

Personne autorisée à constituer
 le dossier technique :
 Christophe HUREL



FAR GROUP EUROPE
 192, Avenue Yves Farge
 37700 St. Pierre-des-Corps
 FRANCE

El suscrito,
 Il sottoscritto,
 The undersigned,
 Níneí podpísany,
 Alékirjoittanut,
 Ο κάτωθι υπογεγραμμένος,
 Nizšie podpísany
 Undertegnede,
 الحقوقي اذناه
 Alulírott,
 Podpisani,
 Apakšá párkstíjies
 allakirjutanu
 Dolje potpisani,

Declaro por la presente que,
 Dichiare che,
 Declares that,
 Oowiadzca niniejszym, że
 Ilmoitetaan täten että,
 Δια του παρόντος δηλώνει ότι, týmto
 vyhlasuje, že
 Erklærer herved at,
 Kijelentem, hogy a készülék Izjavlja da,
 Pareškia, kad,
 Ar šo apliecinā, ka,
 Kinnitab, et
 Izjavljuje u ovom dokumentu da je

Declare par la présente que,
 Verklaart hiermede dat,
 Erklárt hiermit daß,
 Declara pela presente que,
 Förklarar härmed att
 Заявлява с настоящото
 erklærer hermed, at
 Declar prin prezenta că,
 настоящим подтверждаю, что
 Mevcut belgeye beyan ediliyor ki,
 tímto prohlašuje, že,
 Pareškia, kad,

Ponceuse orbitale / Orbital sander / Schingschleifer / Amoladora Orbital / Levigatrice Orbitale / Polidor orbital / Vlakschuur machine /
 Στεφάνη αμφοβλή / Szlifierka prostokatna oscylacyjna / Tasohiomakone / Planslipmaskin / Ротационна шифовъчна машина / Ванерпудсер /
 Masinā de șlefuit orbitală / Орбитальная шифовальная машина / Orbital parlattma makinesi / Orbitální bruska / Obežná bruska /
 מברשת מסלולית / Orbitalis csiszológép / Bruslinik za stene / Orbitaalihvijva / Orbitinė šlifavimo mašina / Orbitalá slípmasina

code

FARTOOLS / 115175 / BDWS 400/ R7212

Est conforme et satisfait aux directives et normes CE,
 In overeenstemming is met en Voldoet aan EG richtlijnen,
 Den følgende EU-Bestimmungen entspricht,
 Respeita e está em conformidade com as normas CE,
 Överensstämmer med och uppfyller EG-standarder,
 Съответства и отговаря европейските норми
 Er i overensstemmelse med og overholder EU standarderne
 Este conform și satisfacă normele CE
 полностью соответствует и удовлетворяет
 требованиям стандартов ЕС
 CE şartlara uygundur,
 odpovídá normám ES.
 Atitinka ir atitinka EB direktyvas ir standartus,

Cumple con la directivas de la CE,
 E conforme alle direttive CEE,
 Complies with the EEC directives and standards,
 Odpowiada normom UE,
 Täyttää EU-vaatimukset,
 Συμμορφώνεται και ικανοποιεί τις οδηγίες και τα πρότυπα CE,
 zodpovedá normám ES.
 Samsvarer med og tilfredsstiller CE-direktiver og standarder,
 بان الرجهاز يطابق و يلبى معايير معجوعة الدول الأوروبية
 kielégíti a CE szabványok előírásait.
 Je v skladu z in izpolnjuje norme Evropske skupnosti.
 Atbilst un atbilst EK direktīvas un standartus.
 Vastab ja vastab EU direktiividele ja standarditele,
 Sukladan i ispunjava direktive i standarde CE,

2006/42/EC 2011/65/EU&2015/863/EU 2014/30/EU

EN IEC 55014-1:2021
 EN IEC 55014-2:2021
 EN IEC 61000-3-2:2019+A1:2021
 EN 61000-3-3:2013+A1:2019+A2:2021
 EN 62841-1:2015+AC:2015+A11:2022
 EN IEC62841-2-3:2021+A11:2021
 EN ISO12100:2010

Christophe HUREL,
 Président Directeur Général
 26/03/2025
 Fait à St. Pierre-des-Corps

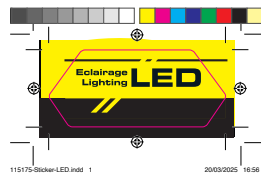
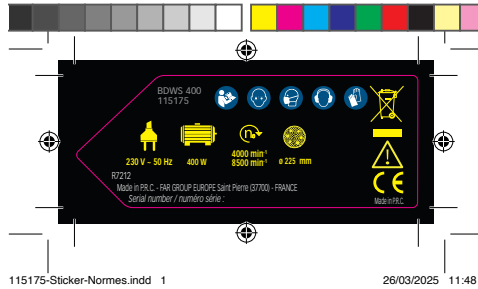

GARANTIE - WARRANTY

3 ANS

GARANTIE

FR. GARANTIE

Cet outil est garanti contractuellement contre tout vice de construction et de matière, à compter de la date de vente à l'utilisateur et sur simple présentation du ticket de caisse. La garantie consiste à remplacer les parties défectueuses. Cette garantie n'est pas applicable en cas d'exploitation non conforme aux normes de l'appareil, ni en cas de dommages causés par des interventions non autorisées ou par négligence de la part de l'acheteur. La garantie ne s'applique pas sur les dommages causés par une défaillance de l'outil.

DE. GARANTIE

Die Garantiezeit für dieses Gerät in bezug auf Konstruktions- und Materialfehler beträgt lt. Vertrag bei Vorlage des Kassabons. Die Garantieleistung besteht im Ersatz schadhafter Teile. Die Garantie erlischt bei einem Einsatz des Geräts, der nicht normentsprechend ist, bei Schäden, die auf unsachgemäße Eingriffe zurückzuführen sind bzw. bei Nachlässigkeit seitens des Käufers. Die Garantie erstreckt sich nicht auf Schäden, die auf Fehlfunktionen des Geräts zurückzuführen sind.

IT. GARANZIA

Quest' attrezzo è garantito per contratto contro qualsiasi difetto di costruzione e di materia, a partire dalla data di vendita all' utente e su semplice presentazione dello scontrino. La garanzia consiste nel sostituire le parti difettose. Questa garanzia non è applicabile in caso di struttamento non conforme alle norme dell' apparecchio, né in caso di danni causati da interventi non autorizzati o da negligenza da parte dell' acquirente. La garanzia non si applica ai danni causati da un' avaria dell' attrezzo.

EN. GARANTIE

This tool is guaranteed, in writing, against any defect in manufacture or parts from the date of sale, upon simple presentation of the sales slip. The guarantee is limited to the replacement of faulty parts. This guarantee is not applicable in the event of usage which is not conform with the intended usage of the apparatus, nor in the event of damage caused by unauthorised servicing or negligence on behalf of the purchaser. This guarantee does not apply to any damage caused by

the failure of this tool.

ES. GARANTIA

Esta herramienta se garantiza contractualmente contra todo defecto de construcción y materia, a partir de la fecha de venta a l' usuario y sobre simple presentación del recibo de caja. La garantía consiste en sustituir a las partes defectuosas. Esta garantía no es aplicable en caso de explotación no conforme a las normas del aparato, ni en caso de daños causados por intervenciones no autorizadas o por negligencia por parte del comprador. La garantía no se aplica sobre los daños causados por un fallo del herramienta.

NL. GARANTIE

Dit gereedschap heeft een garantie tegen constructeurfouten en materiaaldefecten, die geldig is vanaf de aankoopdatum door de gebruiker, op vertoning van de kassabon. De garantie betreft de vervanging van de defecte onderdelen. Deze garantie is niet van toepassing indien het apparaat niet volgens de normen gebruikt is, noch in geval van schade veroorzaakt door oneigenlijk gebruik of nalatigheid van de koper. De garantie is niet van toepassing op schade voortvloeiend uit een defect van het gereedschap.

PT. GARANTIA

Esta ferramenta tem uma garantia contratual contra qualquer defeito de construção e de material, a partir da data de venda ao utilizador e sobre simples apresentação do talão da caixa. A garantia consiste em substituir as partes defeituosas. Esta garantia não é aplicável no caso de exploração não conforme as normas do aparelho, nem em caso de danos causados pelas intervenções não autorizadas ou por negligência da parte do comprador. A garantia não se aplica para os danos causados por uma falha da ferramenta.

EL. ΕΓΓΥΗΣΗ

Αυτό το εργαλείο είναι συμβατικά εγγυημένο για οποιοδήποτε κατασκευαστικό και υλικό ελάττωμα, από την ημερομηνία πώλησης στον χρήστη και με την επίδειξη της αποδείξης πώλησης. Η εγγύηση συνίσταται στην αντικατάσταση των ελαττωματικών εξαρτημάτων. Αυτή η εγγύηση δεν ισχύει σε περίπτωση λειτουργίας που δεν συμμορφώνεται με τα πρότυπα της συσκευής, ούτε σε περίπτωση ζημιάς που προκαλείται από μη εξουσιοδοτημένες επεμβάσεις ή αμέλεια εκ μέρους του αγοραστή. Η εγγύηση δεν ισχύει για ζημιές που προκαλούνται από αστοχία εργαλείου.

PL. GWARANCJA

Narz dzie jest objte gwarancja na wszelkie wady konstrukcyjne i materiałowe, licząc od daty sprzeda y u ytkownikowi i

po okazaniu paragonu kasowego. Gwarancja obejmuje wymianę cz. Aci wybrakowanych. Gwarancja nie znajduje zastosowania w przypadku u ytkowania niezgodnego z normami urzadzenia, ani w przypadku szkód spowodowanych działaniami niedozwolonymi lub zaniedbaniami ze strony nabywcy. Gwarancja nie obejmuje szkód powstałych z powodu upadku urzadzenia.

SV. GARANTI

Detta verktyg har en avtalsenlig garanti mot konstruktions och materialfel, från och med tidpunkten för användarens inköp och genom uppvisning av kassakvittot. Garantin består i att ersätta de bristfälliga delarna. Denna garanti gäller inte om användningen inte motsvarar apparatens standarder, inte heller vid skador som orsakas av ej tillätna ingrepp eller på grund av Koparens vårdslöshet. Garantin gäller inte forskning som orsakats av att verktyget fungerat bristfälligt.

FI. TAKUU

Tämän laitteen takuu on voimassa sopimuksen mukaisesti kattaen kaikki rakennetta ja materiaaliavut lukien ostopöytästä kassakuitia vastaan. Takuu sisältää viallisten osien korjaamisen. Takuu ei korvaa ohjeiden vastaista käyttöä eikä valtuuttamattomien henkilöiden käsittelyä tai ostajan huolimattomuudesta aiheutuneita vahinkoja. Takuu ei vastaa myöskään toimintahäiriöistä aiheutuneita vahinkoja.

BG. Гаранция

Този инструмент е под договорна гаранция срещу всякакъв дефект в изработката и използваните материали, считано от датата на продажба на потребителя и само срещу представяне на касовата бележка. Гаранционното обслужване се състои в замяна на дефектните части. Настоящата гаранция не е валидна когато апаратът се използва по начин, несъответстващ на стандарта за работа с него, както и в случай на щети, нанесени от неотризирани лица, или вследствие на проявена небрежност от страна потребителя. Гаранцията не покрива щети, произтекли вследствие на техническа неизправност на апарата.

DA. GARANTI

Dette værktøj er dækket af en garantikontrakt for konstruktions- og materialefejl, som gælder fra købsdatoen ved visning af kassebonen. Garantien består i at udskifte de defekte dele. Garantien dækker ikke fejl opstået som følge af anvendelse, som ikke overholder standarderne for apparatet, eller skader opstået ved ikke autoriserede indgreb eller sløshed fra brugerens side. Garantien dækker

SERVICE APRÈS VENTE - AFTER SALE SERVICE

FARGROUP EUROPE - 192, Avenue Yves Farge - 37700 St. Pierre-des-Corps - FRANCE

fargroup@fargroup.net

GARANTIE - WARRANTY

3

ANS

GARANTIE

ikke skader opstået, fordi værktøjet har svigtet.

RO. GARANTIE

Acest aparat este garantat din punct de vedere contractual impotriva tuturor viciilor de constructie si de material, incepand de la data vanzarii lui catre utilizator si la simpla prezentare a bonului de casa. Garantia consta in inlocuirea componentelor defecte. Aceasta garantie nu se aplica in cazul exploatarii in alt mod decat cel recomandat de normele aparatului si nici in caz de stricaciuni provocate de interventii neautorizate sau prin neglijenta cumparatorului. Garantia nu se aplica asupra pagbelor cauzate de o defectare a aparatului.

RU. ГАРАНТИЯ

Данное изделие обладает имеющей силой контракта гарантией, покрывающей все возможные дефекты изготовления и материала. Гарантия вступает в силу с даты продажи изделия пользователю, для этого достаточно сохранить и предъявить полученный в кассе чек. Гарантия обязывает изготовителя заменить дефектные части изделия. В случае не соответствующего нормам использования изделия, несанкционированного демонтажа или ремонта или небрежного обращения действие гарантии прекращается. Гарантия не покрывает ущерба, возникшего в результате сбоев в работе изделия.

TR. GARANTİ

Bu araç, satış tarihinden itibaren, kullanıcının sadece vezne alınındisini sunmasıyla tüm üretim ve malzeme hatasına karşı garantilidir. Garanti eksik olan kısımları degistirme icindir. Bu garanti aracın sartlarina uygun olmayan isleme durumunda, izin verilmeyen kullanımlardan kaynaklanan hasarlarda veya alicinin istegi durumunda uygulanmaz. Garanti malzemenin bir eksikliginden meydana gelen bir zararda uygulanmaz.

CZ. ZARUKA

Pro tento nástroj platí smluvní záruka na všechny výrobny a materiálové vady od data prodeje uživateli a na základe predloženi pokladniho bloku. Záruka spočívá ve výmene vadných castí. Tato záruka neplatí v prípade použitia prístroja, ktoré neodpovedá normám, ani v prípade škod spôsobených nepovolenými zásahy alebo nedbalosti ze strany kupujúciho. Záruka se nevztahuje na

škody způsobené závadou nástroje.

SK. ZARUKA

Pre tento nástroj platí zmluvná záruka na všetky výrobne a materiálové chyby od dátumu predaja uživateľovi a na základe predloženia pokladničného bloku. Záruka spočívá vo výmene chýbných castí. Táto záruka neplatí v prípade použitia prístroja, ktore nezodpovedá normám, ani v prípade škod spôsobených nepovolenými zásahmi alebo nedbalosťou zo strany kupujúceho. Záruka sa nevzťahuje na škody spôsobene poruchou nástroja

AR. الضمانات

على مجرد تقديم بطاقة الشراء يتعلم من تاريخ البيع الى المستعمل وبيناء غيب فني التصدي عوفى المواد، اعتباراً ان هذه الة مضمونة تعاقدياً من أى الة، ولا فسيح الة تعرضه لتلفلات حالة الاستدراء غير المطابق لمعايير لا يكون هذا الضمان قابلاً للتطبيق فني الضمان فني استبدال الة اذ اعطاة لا ينطبق الضمان على الضور الناتج عن مخرضة او فسيح الة الة اذ عمل من غير راتبة عن عمليات تدخل غير

HU. GARANCIA

Erre a szerszámra szerződéses garanciát vállalunk bármilyen gyártási és anyaghiba felmerülése esetére, a fogászto részere történt eladás napjától számítva, a pénztári blokk egyzeru felmutatása ellenében. A garancia a hibás alkatrészek cseréjére terjed ki. Ez a garancia nem érvényes, ha a készüléket nem rendeltetésszerűen használták, sem illetékelen beavatkozások, vagy a vásárló hanyagsága okozta károk esetén. A garancia nem fedezi azokat a károkat, melyeket a szerszám hibás működése okozott.

SL. GARANCIJA

To orodje je z garancijsko pogodbo zaščiteno proti vsem napakam v izdelavi in v sestavnem materialu od datuma prodaje naprej in ta velja ob predložitvi blagajniškega računa. Garancija velja za zamenjavo delov z napako. Ta garancija ne velja za uporabo orodja, ki ni v skladu z normami, predpisanimi za omenjeno orodje in za primere okvar, ki nastanejo zaradi nedovoljenih posegov na orodju ali zaradi malomarnega rokovanja kupca. Garancija ne velja za škodo, ki jo lahko povzroči okvara orodja.

EE. GARANTII

See tooriist kuulub lepingu järgi garantiiremonti arvestades alates müumise päevast ja kassatseki alusel kasutatajale koigi konstruktsiooni- ja materjalivigade puhul. Garantii seisneb defektsete osade vahetamisega. See garantii ei kehti aparaadi normide ebatavalise eiramise puhul ega ostja poolt keelatud viisil kasutamistest või hooldus-

jätmistest tulenevate kahjude korral. Garantii ei kehti seadme defektidest põhjustatud kahjude puhul

LV. GARANTĪJA

Šis prietaiss yra uztikrinamas kaip itin geros kokybes, nuo jo parduotimo datos iki jo panaudojimo, ir jam yra suteikiamas garantinis talonas. Garantijos metu galima pakeisti atsiradusius trumplaikius gedimus. Ši garantija detaikoma esant netinkamam naudojimui ar nesilaikant reikiam šio aparato vartojimo instrukcijai, tai pat paciam pirkeiui ji sugadinus. Garantija taip pat netaikoma, prietaisa naudojant ne pagal paskirti ir ji apgadinus

LT. GARANTĪJA

Šim darbarikam ir liguma noteikta garantija visiem defektiem, kas saistās ar konstrukciju un materiālu, sakot ar pārdosanas datumu, kad mašīnu, pardod lietotājam un vienkarsi uzradot kases čeku. Garantija iekļauj bojāto daļu nomaiņu. Ši garantija nav derīga, ja aparāts nav lietots saskaņā ar drošības noteikumiem, ne gādijums ja bojājumi radusies nēsākcionētas, lejauksanas gādijuma vai arī pircēja nolaidības dēļ. Garantija nav derīga, ja bojājumi radusies darbarīka defekta dēļ.

HR. JAMSTVO

Ovaj alat ima ugovorno jamstvo u slucaju bilo kakvih nedostataka u konstrukciji i materijalu, od datuma prodaje korisniku (uz jednostavno predocenje racuna. Jamstvo se sastoji u zamjeni neispravnih dijelova. Ovo se jamstvo ne primjenjuje u slucaju uporabe i eksploatacije koja nije sukladna standardima uredaja, niti u slucaju štete uzrokovane neovlastenim intervencijama ili nemarom kupca. Jamstvo se ne primjenjuje na štetu uzrokovanu nekim nedostatkom alata.

SERVICE APRÈS VENTE - AFTER SALE SERVICE

FARGROUP EUROPE - 192, Avenue Yves Farge - 37700 St. Pierre-des-Corps - FRANCE

fargroup@fargroup.net



FAR GROUP EUROPE

Une société du groupe **SIGMA**

192, Avenue Yves Farge
37700 St. Pierre-des-Corps
FRANCE

fartools.com
fargroup@fargroup.net

