

S-HANDLE

DE GEÏNTEGREERDE DEURGREEP
POIGNÉE ENCASTRÉE DANS LA PORTE
THE INTEGRATED DOORHANDLE
DER INTEGRIERTE TÜRGRIFF

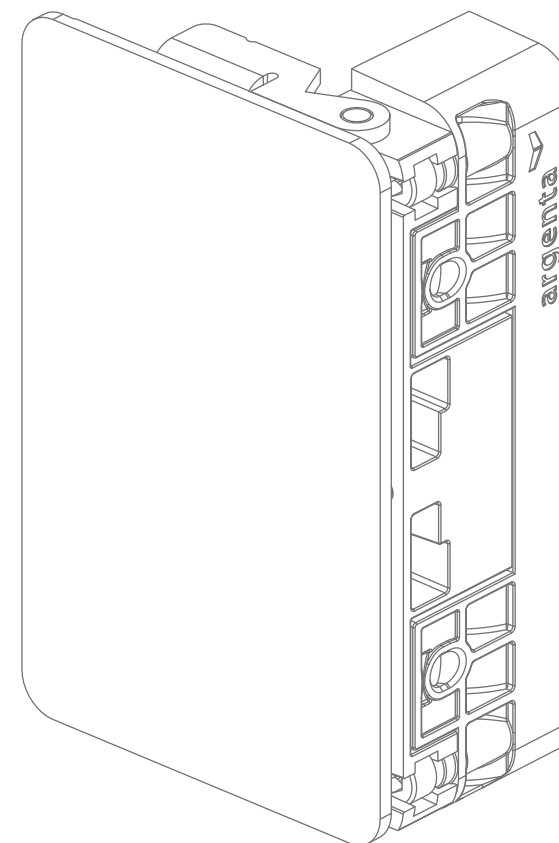

TECHNISCHE TEKENING / DESSIN TECHNIQUE /
TECHNICAL DRAWING / TECHNISCHE ZEICHNUNG

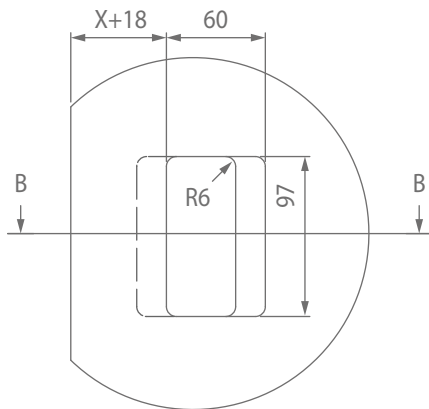
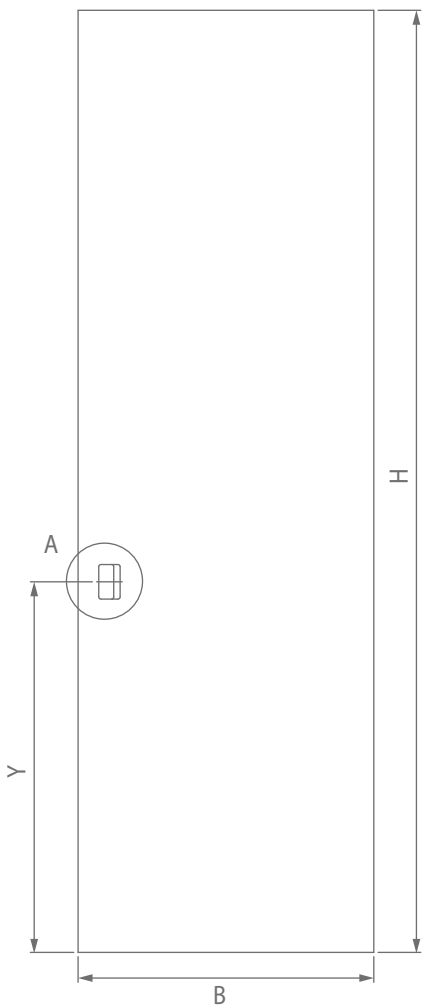

Standaard toepassing dubbele greep
Application standard poignée double
Standard application double handle
Standardanwendung mit Doppeltürgriff

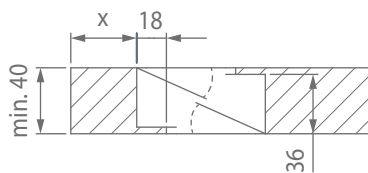

Standaard toepassing enkele greep
Application standard poignée simple
Standard application single handle
Standardanwendung mit Einzeltürgriff

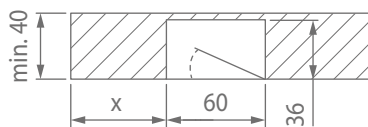
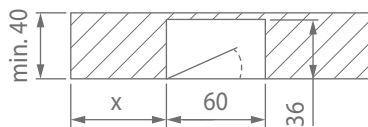

OF OU
OR ODER

DEURKRUK INSTALLATIE / INSTALLATION POIGNÉE DE PORTE
/ DOOR HANDLE INSTALLATION / TÜRGRIFFMONTAGE

1.

Voorzie de nodige uitsparingen volgens de technische tekening.

Faites les découpes nécessaires selon le dessin technique.

Provide the necessary mortises according to the technical drawing.

Machen Sie die notwendigen Aussparungen gemäß der technischen Zeichnung.

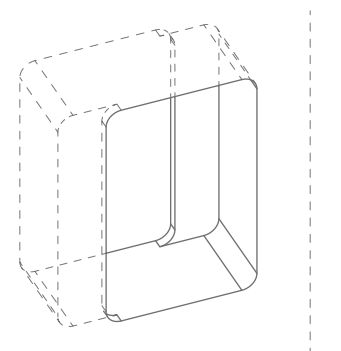

2.

Trek de verende basisplaat weg van de afdekplaat om deze laatste te verwijderen.

Retirez la plaque de base à ressort de la plaque de recouvrement pour enlever cette dernière.

Pull the spring-loaded base plate away from the cover plate to remove the latter.

Ziehen Sie die Federgrundplatte von der Abdeckplatte weg und entfernen Sie die letzte.

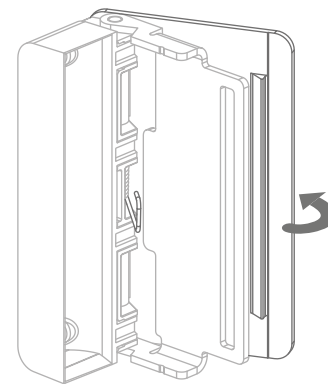
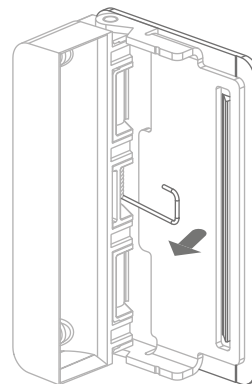

3.

Schroef de deurgreep los van de bevestigingsbasis (SW3).

Dévissez la poignée de porte de la base de fixation (SW3).

Unscrew the door handle from the mounting base (SW3).

Schrauben Sie den Türgriff vom Basismontagestück ab (SW3).

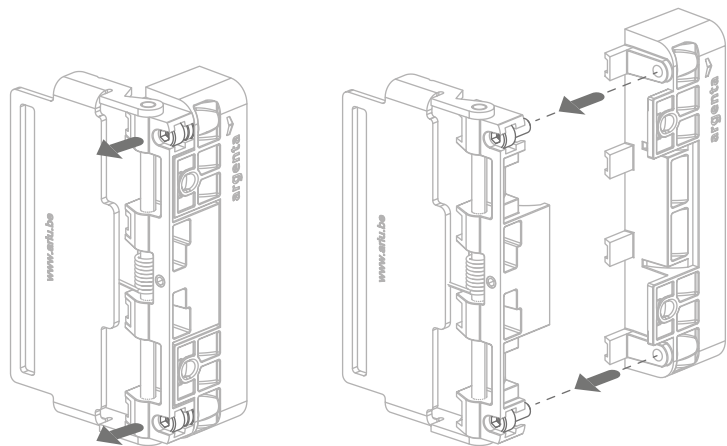

4.

Zet de bevestigingsbasis vast in de deur met behulp van schroeven \varnothing 3,5/4 mm (schroeven niet meegeleverd).

Fixez la base de fixation dans la porte à l'aide de vis \varnothing 3,5/4 mm (vis non fournies).

Secure the mounting base in the door using screws \varnothing 3.5/4 mm (screws not supplied).

Befestigen Sie das Montagestück in der Tür mit Schrauben \varnothing 3,5/4 mm (Schrauben nicht im Lieferumfang enthalten).

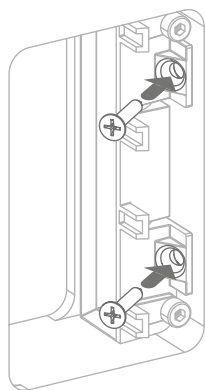

5.

Schroef de deurgreep terug vast aan de bevestigingsbasis (SW3) zodat de basisplaat 2mm in de deur ligt.

Revissez la poignée sur la base de fixation (SW3) de sorte que la plaque de base se trouve à 2 mm à l'intérieur de la porte.

Screw the door handle back onto the mounting base (SW3) so the base plate sits 2 mm inside the door.

Schrauben Sie den Türgriff wieder auf das Basismontagestück (SW3), so dass der Federgrundplatte 2mm innerhalb der Tür liegt.

Regel indien nodig de diepte van de greep uit.

Si nécessaire, ajustez la profondeur de la poignée.

If necessary, adjust the depth of the handle.

Passen Sie ggf. die Tiefe des Griffs an.

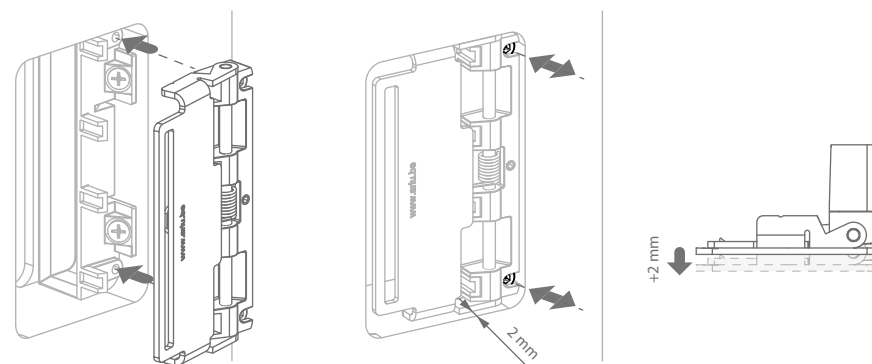

6.

Schuif de afdekplaat op de deurgreep.

Faites glisser la plaque de recouvrement sur la poignée de la porte.

Slide the cover plate onto the door handle.

Schieben Sie die Abdeckplatte auf den Türgriff.

Opgelet! De deurgreep dient afgeregeld te worden om vlak te liggen met de deur.

Attention! La poignée de porte doit être ajustée pour qu'elle se trouve affleurante à la porte.

Attention! The door handle must be adjusted to be flush with the door.

Achtung! Der Türgriff muss so eingestellt werden, dass er bündig mit der Tür abschließt.

