

FAR TOOLS®



REX 120 - BENCH
Professional Machine

- FR - Rénovateur stationnaire à brosses interchangeables (Notice originale)
- EN - Stationary renovator with interchangeable brushes (Original instructions)
- DE - Stationärer Renovierer mit austauschbaren Bürsten (Originalanleitung)
- ES - Renovador estacionario con cepillos intercambiables (Manual original)
- IT - Rinnovatore stazionario con spazzole intercambiabili (Istruzioni originali)
- PT - Renovador estacionário com escovas intercambiáveis (Manual original)
- NL - Stationaire renovator met verwisselbare borstels (Originele handleiding)
- EL - Σταθερός ανακαινιστής με εναλλάξιμες βούρτσες (Πρωτότυπο εγχειρίδιο)
- PL - Stacjonarny renowator z wymiennymi szczotkami (Instrukcja oryginalna)
- FI - Kiinteä kunnostuslaite vaihdettavilla harjoilla (Alkuperäinen käyttöohje)
- SV - Stationär renoverare med utbytbara borstar (Originalmanual)
- BG - Стационарен реноватор със сменяеми четки (Оригинално ръководство)
- DA - Stationær renoveringsmaskine med udskiftelige børster (Original brugsanvisning)
- RO - Renovator staționar cu perii interschimbabile (Instrucțiuni originale)
- RU - Стационарный обновитель со сменными щетками (Оригинальное руководство)
- TR - Değiştirilebilir fırçalara sahip sabit yenileyici (Orijinal kullanım kılavuzu)
- CZ - Stacionární renovátor s vyměnitelnými kartáči (Originální návod)
- SK - Stacionárny renovátor s vymeniteľnými kefami (Originálny návod)
- HE - תוירוקם תוארה) תופחתם תושרבם סע חיינ שדחמ
- AR - (ي لصاأا لي لدا) لي دب تلل قلاب شرفب تبات ددج م
- HU - Álló felújító cserélhető kefékkel (Eredeti útmutató)
- SL - Stacionarni obnovitelj z zamenljivimi ščetkami (Originalna navodila)
- EE - Statsionaarne renoveerija vahetatavate harjadega (Algne juhend)
- LV - Stacionārs atjaunotājs ar nomaināmām birstēm (Oriģinālā instrukcija)
- LT - Stacionarus atnaujintuvas su keičiamais šepetiais (Originali instrukcija)
- HR - Stacionarni obnovitelj s izmjenjivim četkama (Originalne upute)

© FAR GROUP EUROPE

115053-Manual-D-20251118



fartools.com

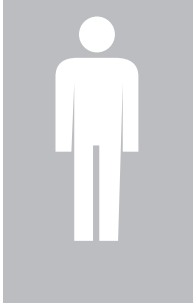

10 min

Description et repérage des organes de la machine
 Description and location of machine parts

A

FR
 Éléments d'emballage

FR
 Cet appareil se recycle

À DÉPOSER EN MAGASIN À DÉPOSER EN DÉCHÈTERIE

Points de collecte sur www.qualiteindesdechets.fr
 Privilégiez la réparation ou le don de votre appareil !

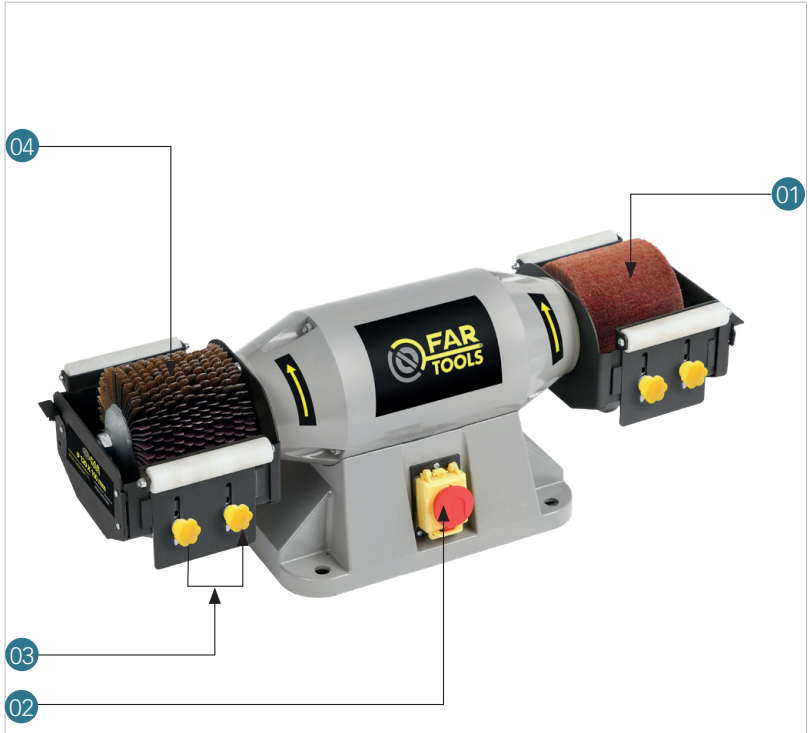

Contenu du carton
Contents of box

C



Points de collecte des vieux qualifications professionnelles
Privilégier la réparation ou le don de votre appareil !

D



05

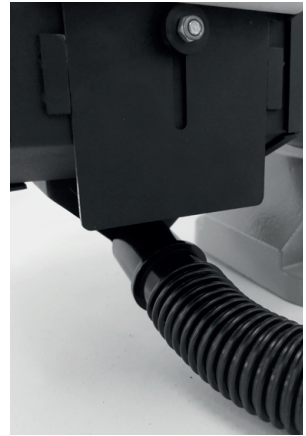
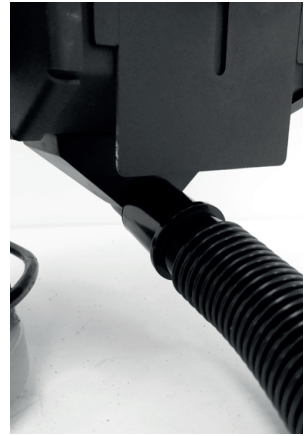
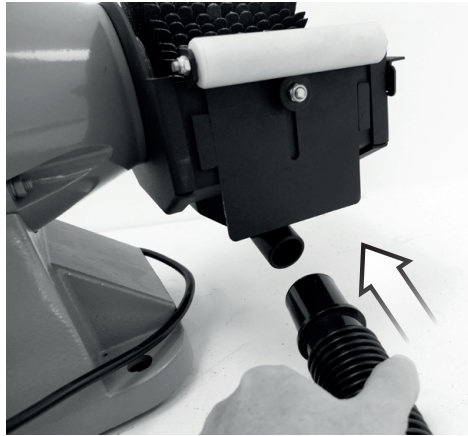

Assemblage de la machine
Assembling the machine

D

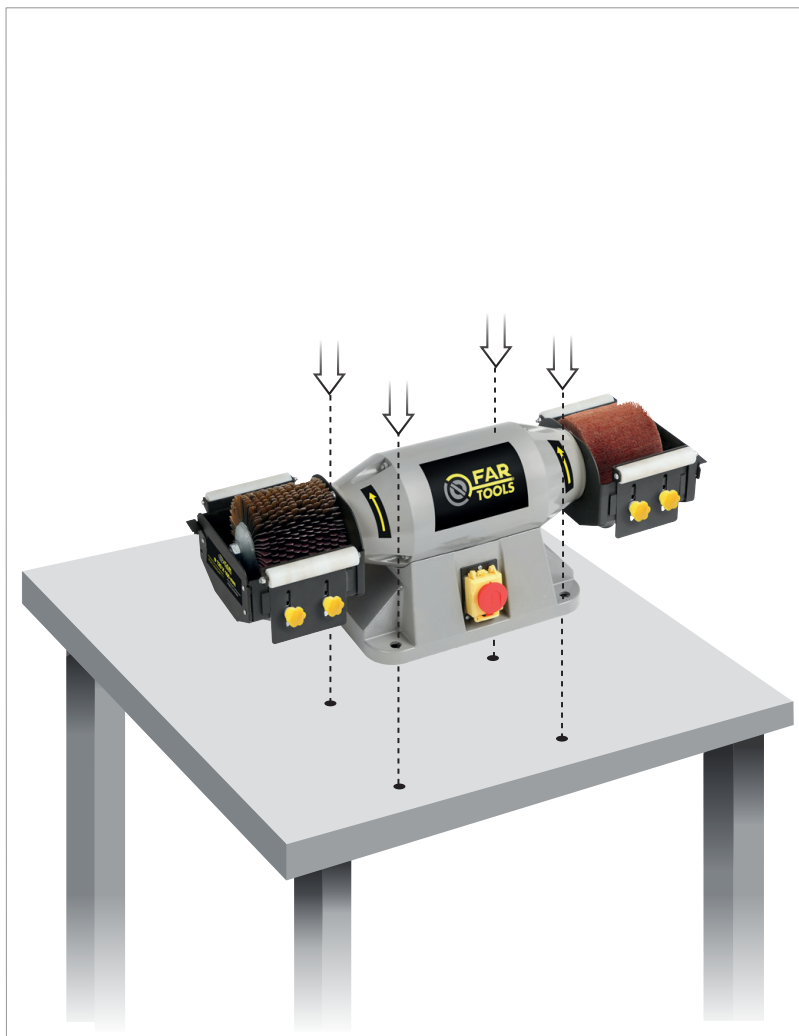

Fonctionnalité de la machine
Functions of the machine

E

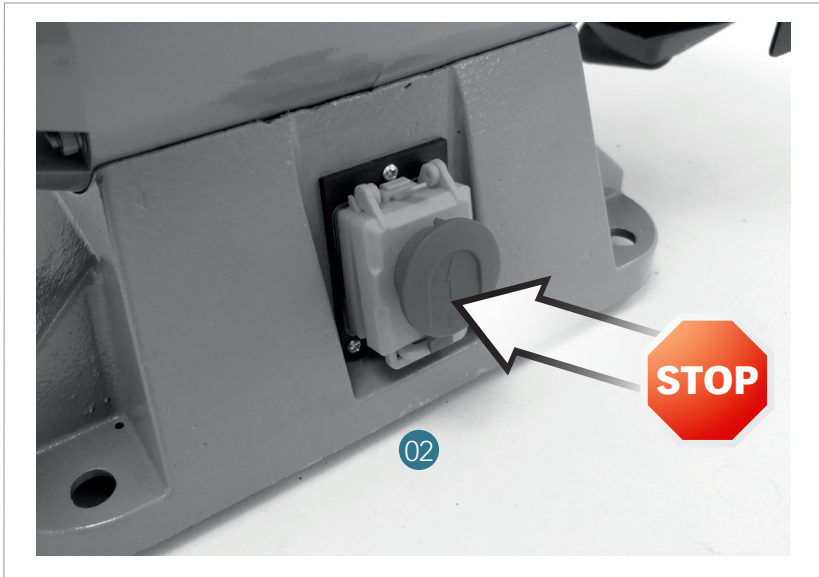
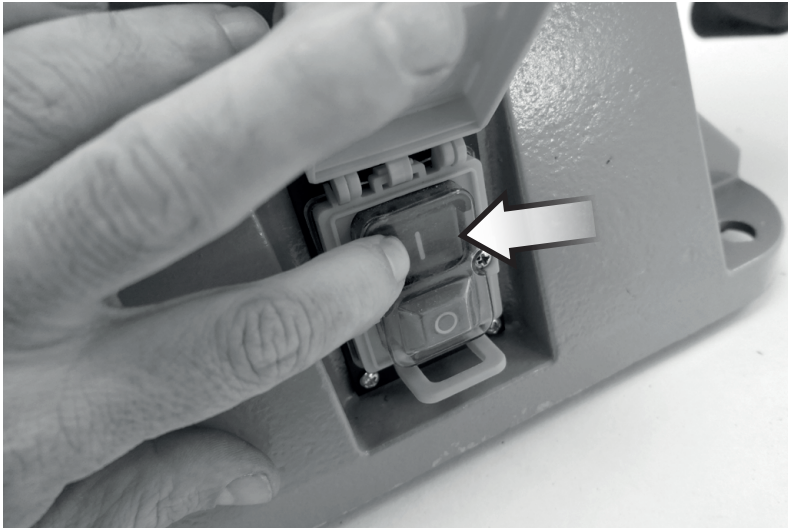
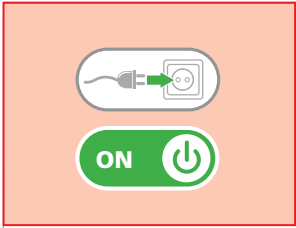

E



03

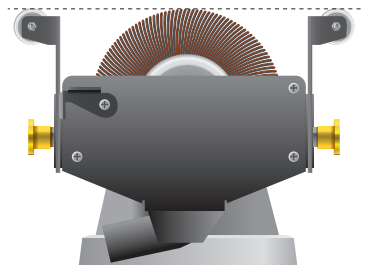
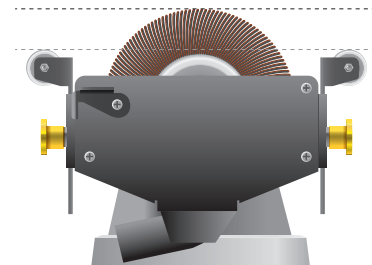
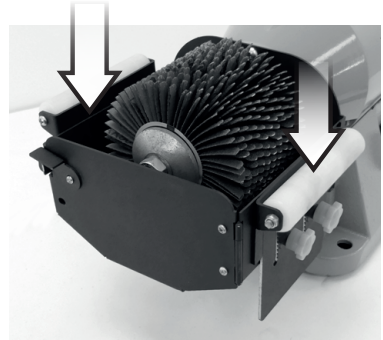
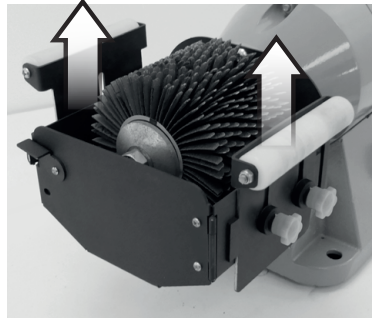
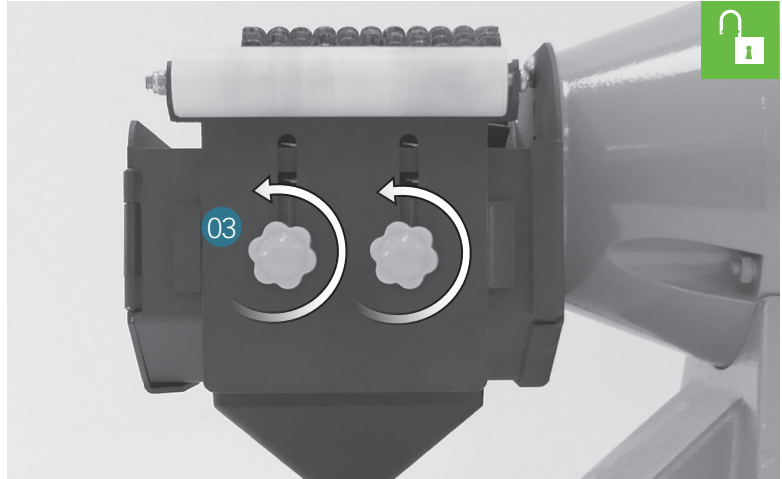
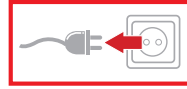

E

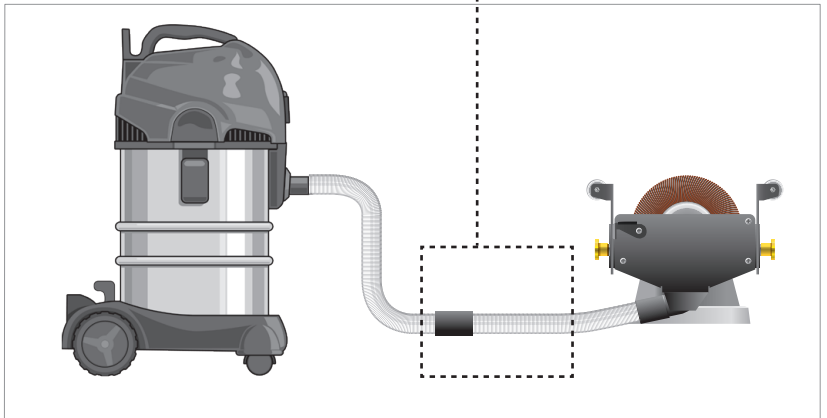

07



Fonctionnalité de la machine
Functions of the machine

E

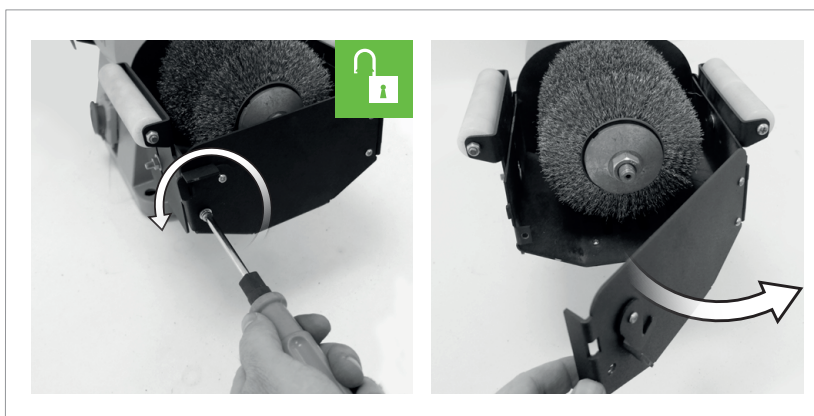
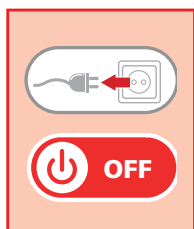
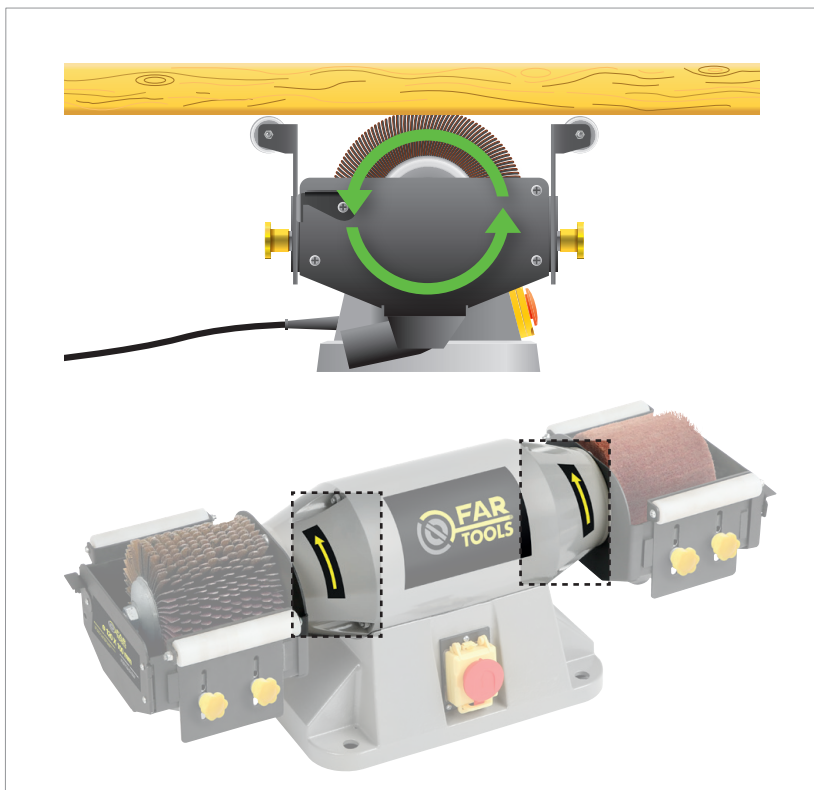

Fonctionnalité de la machine
Functions of the machine

E

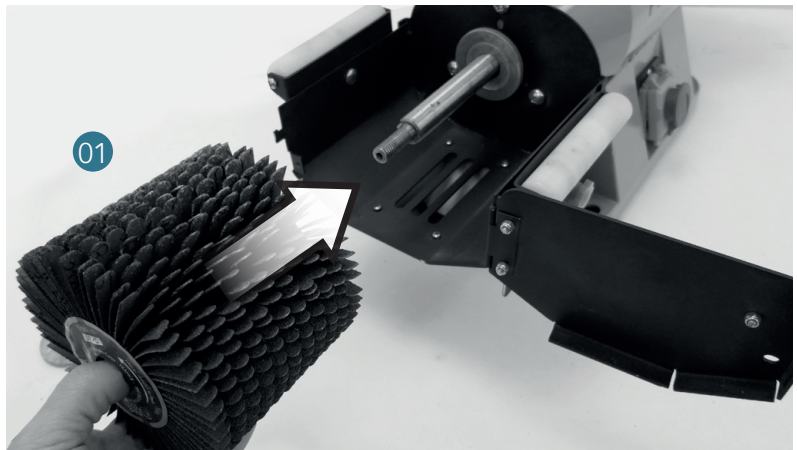
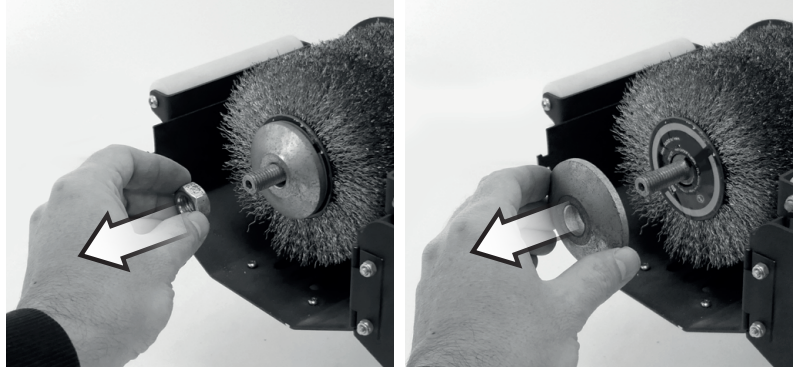
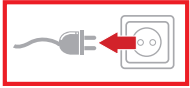

E

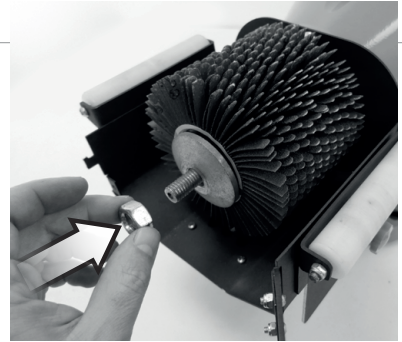
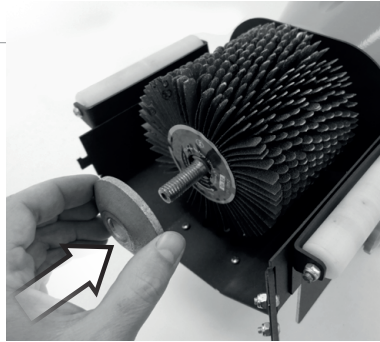

06

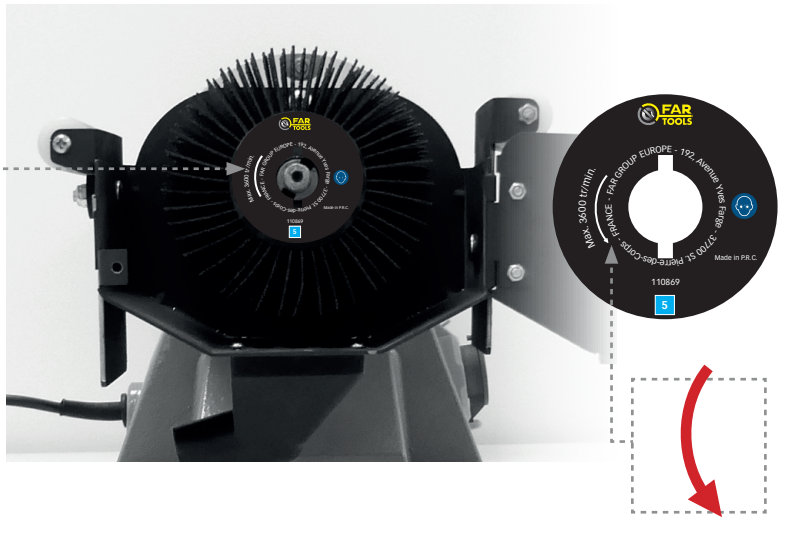
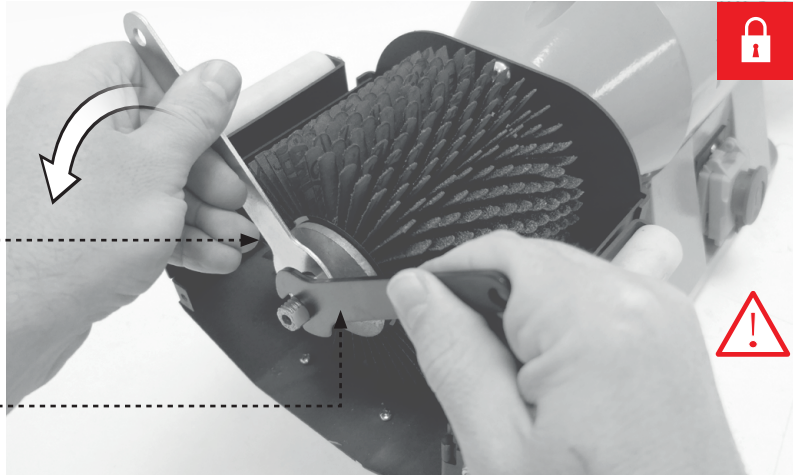

F



**Attention ! Lors du travail sur une des brosses, faire attention à la brosse opposée qui tourne à la même vitesse juste à coté.
Rester attentif à tout moment !**

EN - Warning! When working on one of the brushes, pay attention to the opposite brush which rotates at the same speed right next to it. Stay attentive at all times! - **DE** - Achtung! Bei der Arbeit an einer der Bürsten auf die gegenüberliegende Bürste achten, die sich mit derselben Geschwindigkeit direkt daneben dreht. Bleiben Sie jederzeit aufmerksam! - **ES** - ¡Atención! Al trabajar en uno de los cepillos, preste atención al cepillo opuesto que gira a la misma velocidad justo al lado. ¡Permanezca atento en todo momento! - **IT** - Attenzione! Durante il lavoro su una delle spazzole, prestare attenzione alla spazzola opposta che ruota alla stessa velocità proprio accanto. Rimanere sempre attenti! - **PT** - Atenção! Ao trabalhar em uma das escovas, preste atenção à escova oposta que gira à mesma velocidade logo ao lado. Permaneça atento a todo momento! - **NL** - Let op! Bij het werken aan een van de borstels, let op de tegenoverliggende borstel die met dezelfde snelheid direct ernaast draait. Blijf te allen tijde alert! - **EL** - Προσοχή! Κατά την εργασία σε μία από τις βούρτσες, προσέξτε την απέναντι βούρτσα που περιστρέφεται με την ίδια ταχύτητα ακριβώς δίπλα. Να είστε προσεκτικοί ανά πάσα στιγμή! - **PL** - Uwaga! Podczas pracy na jednej ze szczotek należy zwrócić uwagę na przeciwną szczotkę, która obraca się z tą samą prędkością tuż obok. Zachowuj czujność przez cały czas! - **FI** - Huomio! Työskennellessäsi yhden harjan kanssa, kiinnitä huomiota vastakkaiseen harjaan, joka pyörii samalla nopeudella aivan vieressä. Pysy valppaana koko ajan! - **SV** - Varning! Vid arbete med en av borstarna, var uppmärksam på den motsatta borsten som roterar med samma hastighet precis bredvid. Var uppmärksam hela tiden! - **BG** - Внимание! При работа с една от четките обърнете внимание на противоположната четка, която се върти със същата скорост точно до нея. Бъдете внимателни през цялото време! - **DA** - Advarsel! Når du arbejder på en af børsterne, skal du være opmærksom på den modsatte børste, som roterer med samme hastighed lige ved siden af. Vær opmærksom hele tiden! - **RO** - Atenție! În timpul lucrului pe una dintre perii, acordată atenție periei opuse care se rotește la aceeași viteză chiar alături. Rămâneți atenți în orice moment! - **RU** - Внимание! При работе с одной из щеток обращайтесь внимание на противоположную щетку, которая вращается с той же скоростью прямо рядом. Оставайтесь внимательными в любое время! - **TR** - Dikkat! Fırçalardan biri üzerinde çalışırken, hemen yanında aynı hızda dönen karşı fırçaya dikkat edin. Her zaman dikkatli olun! - **CZ** - Pozor! Při práci na jednom z kartáčů věnujte pozornost protilehlému kartáči, který se otáčí stejnou rychlostí hned vedle. Buďte neustále pozorní! - **SK** - Pozor! Pri práci na jednej z kefí venujte pozornosť protifahlej kefe, ktorá sa otáča rovnakou rýchlosťou hneď vedľa. Buďte neustále pozorní! - **HE** - זהירות! בעת עבודה על אחת המברשות, שים לב למברשת הנגדית שמסתובבת באותה מהירות ממש - **AR** - ليدي، احرص كسود بکل عت تحذیر! عند العمل على إحدى الفرش، انتبه إلى الفرشة المقابلة التي تدور بنفس السرعة - **HU** - Figyelem! Az egyik keféen végzett munka során figyeljen a közvetlenül mellette azonos sebességgel forgó ellentétes kefére. Maradjon mindig figyelmes! - **SL** - Pozor! Pri delu na eni od ščetk bodite pozorni na nasprotno ščetko, ki se vrti z enako hitrostjo tik ob njej. Ves čas bodite pozorni! - **EE** - Tähelepanu! Ühe harja kallal töötades pöörake tähelepanu vastasharjale, mis pöörleb sama kiirusega otse kõrval. Olge kogu aeg tähelepanelik! - **LV** - Uzmanību! Strādājot ar vienu no birstēm, pievērsiet uzmanību pretējai birstei, kas griežas ar tādu pašu ātrumu tieši blakus. Esiet uzmanīgi visu laiku! - **LT** - Dėmesio! Dirbant su vienu iš šepetčių, atkreipkite dėmesį į priešingą šepetį, kuris sukasi tuo pačiu greičiu visai šalia. Būkite budrūs visą laiką! - **HR** - Pažnja! Tijekom rada na jednoj od četki obratite pozornost na suprotnu četku koja se okreće istom brzinom odmah pored. Ostanite pažljivi u svakom trenutku!

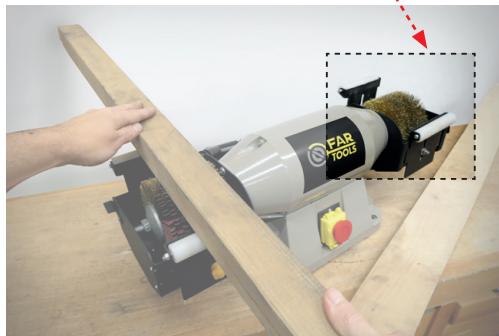

Entretien, recommandations et conseils
Maintenance, recommendations and advice

F

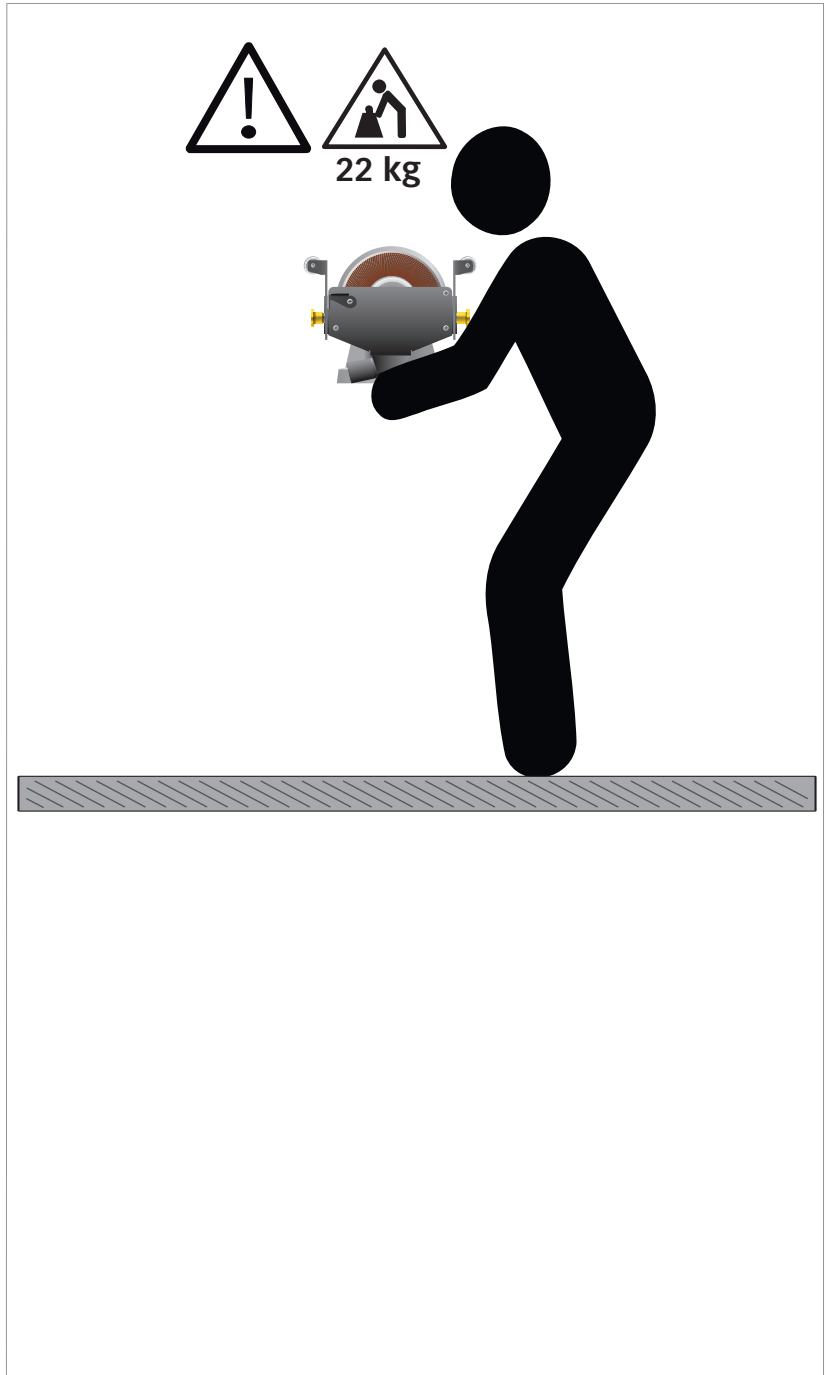

G

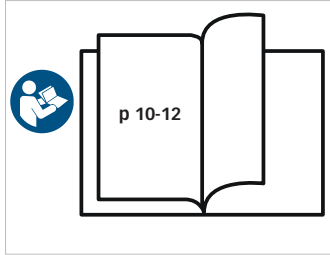

Option - Option - Option - Opcional - Opzione - Opção - Opție - Επιλογή - Opція - Valinnainen - Tilival - Дополнително -
Ekstra udstyr - Opřijune - Опция - seçenek / seçim Volba - Volba - КИЗЛП - [رأیج] - Opció - Možnost- Valik - Opcija - Izvēle



Ref:110886



Ref:110917



Ref:110863

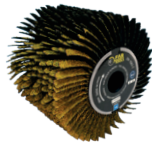

Ref:110916



Ref:110867



Ref:110889

■ ■ ■

110198 :



- FR -

PROBLÈME	CAUSE	SOLUTION
Le produit ne s'allume pas	L'alimentation n'arrive pas à l'interrupteur	Essayer de brancher le produit sur une autre prise et Vérifier que le cordon d'alimentation ne soit pas endommagé
Quand j'appuie sur l'interrupteur le produit démarre mais dès que je lâche il s'éteint	problème d'interrupteur	contacter le SAV
	Le moteur a subi une surchauffe, le thermique de sécurité s'est enclenché	Débrancher l'appareil du secteur pendant 20 min puis rebrancher
Le produit vibre beaucoup	une brosse est défectueuse (usure anormale....)	Faire un essai en remplaçant les brosses
	un axe de sortie est voilé	Contacter le SAV
	le produit n'a pas été bridé	Il est impératif de brider correctement le produit sur un plan de travail
Le ponçage n'est pas net	problème de brosse	Si la brosse à un sens de rotation vérifier que son positionnement est correct

- EN -

PROBLEM	CAUSE	SOLUTION
The product does not switch on	Power does not reach the switch	Try plugging the product into another outlet and check that the power cord is not damaged
The product starts when pressing the switch but stops when released	Switch issue	Contact after-sales service
	The motor overheated, safety thermal protection activated	Unplug the device for 20 minutes then reconnect
The product vibrates a lot	A brush is defective (abnormal wear)	Test by replacing the brushes
	Output shaft is bent	Contact after-sales service
	Product not properly secured	Secure the product properly on a workbench
Sanding is not clean	Brush issue	Check rotation direction and positioning

- DE -

PROBLEM	URSACHE	LÖSUNG
Das Produkt lässt sich nicht einschalten	Die Stromversorgung erreicht den Schalter nicht	Versuchen Sie, das Produkt an eine andere Steckdose anzuschließen und prüfen Sie, ob das Netzkabel nicht beschädigt ist
Das Produkt startet beim Drücken, stoppt jedoch beim Loslassen	Schalterproblem	Kundendienst kontaktieren
	Der Motor hat überhitzt, der Thermoschutz wurde ausgelöst	Gerät 20 Minuten vom Strom trennen und wieder anschließen
Das Produkt vibriert stark	Eine Bürste ist defekt (ungewöhnlicher Verschleiß)	Test durch Austausch der Bürsten durchführen
	Die Abtriebswelle ist verbogen	Kundendienst kontaktieren
	Das Produkt wurde nicht fixiert	Produkt unbedingt korrekt auf der Arbeitsfläche befestigen
Das Schleifen ist ungleichmäßig	Bürstenproblem	Drehrichtung und Positionierung der Bürste prüfen

-ES-

PROBLEMA	CAUSA	SOLUCIÓN
El producto no se enciende	La alimentación no llega al interruptor	Intente conectar el producto a otra toma y compruebe que el cable de alimentación no esté dañado
El producto arranca al pulsar el interruptor pero se detiene al soltarlo	Problema de interruptor	Contactar con el servicio técnico
	El motor se ha sobrecalentado, se ha activado la protección térmica	Desconectar el aparato durante 20 minutos y volver a conectarlo
El producto vibra mucho	Un cepillo está defectuoso (desgaste anormal)	Probar reemplazando los cepillos
	Un eje de salida está deformado	Contactar con el servicio técnico
	El producto no está fijado	Es imprescindible fijar correctamente el producto en una superficie de trabajo
El lijado no es uniforme	Problema de cepillo	Verificar el sentido de rotación y la posición del cepillo

-IT-

PROBLEMA	CAUSA	SOLUZIONE
Il prodotto non si accende	L'alimentazione non arriva all'interruttore	Provare a collegare il prodotto a un'altra presa e verificare che il cavo di alimentazione non sia danneggiato
Il prodotto si avvia premendo l'interruttore ma si spegne quando viene rilasciato	Problema di interruttore	Contattare il servizio assistenza
	Il motore si è surriscaldato, la protezione termica è intervenuta	Scollegare l'apparecchio per 20 minuti e ricollegarlo
Il prodotto vibra molto	Una spazzola è difettosa (usura anomala)	Provare sostituendo le spazzole
	Un asse di uscita è deformato	Contattare il servizio assistenza
	Il prodotto non è stato fissato	Fissare correttamente il prodotto su un piano di lavoro
La levigatura non è uniforme	Problema di spazzola	Verificare il senso di rotazione e il posizionamento

-PT-

PROBLEMA	CAUSA	SOLUÇÃO
O produto não liga	A alimentação não chega ao interruptor	Tente ligar o produto a outra tomada e verifique se o cabo de alimentação não está danificado
O produto arranca ao pressionar o interruptor mas desliga ao soltar	Problema de interruptor	Contactar o serviço pós-venda
	O motor sobreaqueceu, a proteção térmica foi ativada	Desligar o aparelho da corrente durante 20 minutos e voltar a ligar
O produto vibra muito	Uma escova está defeituosa (desgaste anormal)	Testar substituindo as escovas
	Um eixo de saída está deformado	Contactar o serviço pós-venda
	O produto não foi fixado	É obrigatório fixar corretamente o produto numa bancada de trabalho
O lixamento não é uniforme	Problema de escova	Verificar o sentido de rotação e o posicionamento

-NL-

PROBLEEM	OORZAAK	OPLOSSING
Het product schakelt niet in	De stroom bereikt de schakelaar niet	Probeer het product op een ander stopcontact aan te sluiten en controleer of het netsnoer niet beschadigd is
Het product start bij indrukken maar stopt bij loslaten	Schakelprobleem	Contact opnemen met de service-dienst
	De motor is oververhit, de thermische beveiliging is geactiveerd	Het apparaat 20 minuten loskoppelen en opnieuw aansluiten
Het product trilt sterk	Een borstel is defect (abnormale slijtage)	Test uitvoeren door de borstels te vervangen
	Een uitgaande as is krom	Contact opnemen met de service-dienst
	Het product is niet vastgezet	Het product correct op een werkbank bevestigen is verplicht
Het schuren is niet egaal	Borstelprobleem	Draairichting en positionering controleren

-EL-

ΠΡΟΒΛΗΜΑ	ΑΙΤΙΑ	ΛΥΣΗ
Το προϊόν δεν ενεργοποιείται	Η τροφοδοσία δεν φτάνει στον διακόπτη	Δοκιμάστε να συνδέσετε το προϊόν σε άλλη πρίζα και ελέγξτε ότι το καλώδιο δεν είναι κατεστραμμένο
Το προϊόν ξεκινά όταν πατιέται ο διακόπτης αλλά σταματά όταν αφήνεται	Πρόβλημα διακόπτη	Επικοινωνήστε με το σέρβις
	Ο κινητήρας υπερθερμάνθηκε, ενεργοποιήθηκε η θερμική προστασία	Αποσυνδέστε τη συσκευή για 20 λεπτά και συνδέστε ξανά
Το προϊόν δονείται πολύ	Μια βούρτσα είναι ελαττωματική	Δοκιμάστε αντικαθιστώντας τις βούρτσες
	Ο άξονας εξόδου είναι στραβωμένος	Επικοινωνήστε με το σέρβις
	Το προϊόν δεν έχει στερεωθεί	Πρέπει να στερεωθεί σωστά σε πάγκο εργασίας
Το τρίψιμο δεν είναι ομοιόμορφο	Πρόβλημα βούρτσας	Ελέγξτε τη φορά περιστροφής

-PL-

PROBLEM	PRZYCZYNA	ROZWIĄZANIE
Produkt nie włącza się	Zasilanie nie dociera do przełącznika	Podłącz do innego gniazdka i sprawdź przewód
Produkt działa przy wciśnięciu, ale wyłącza się po puszczeniu	Problem z przełącznikiem	Skontaktuj się z serwisem
	Silnik się przegrzał, aktywowała się ochrona termiczna	Odłącz urządzenie na 20 minut
Produkt mocno wibruje	Szczotka jest uszkodzona	Wymień szczotki
	Wał jest skrzywiony	Skontaktuj się z serwisem
	Produkt nie został zamocowany	Zamocuj poprawnie na stole roboczym
Szlifowanie jest nierówne	Problem ze szczotką	Sprawdź kierunek obrotów

-FI-

ONGELMA	SYY	RATKAISU
Tuote ei käynnisty	Virta ei saavuta kytkintä	Kokeile toista pistorasiaa ja tarkista johto
Tuote käynnistyy painettaessa mutta sammuu vapautettaessa	Kytkinvika	Ota yhteyttä huoltoon
	Moottori ylikuumentunut	Irrota 20 minuutiksi
Tuote tärisee paljon	Harja viallinen	Vaihda harjat
	Akseli vääntynyt	Ota yhteyttä huoltoon
	Tuotetta ei ole kiinnitetty	Kiinnitä oikein
Hionta epätasaista	Harjaongelma	Tarkista pyörimissuunta

-SV-

PROBLEM	ORSAK	LÖSNING
Produkten startar inte	Ström når inte brytaren	Testa annat uttag och kontrollera kabeln
Produkten startar men stannar när man släpper	Brytarproblem	Kontakta service
	Motorn överhettad	Koppla ur i 20 minuter
Produkten vibrerar mycket	Borste defekt	Byt borstar
	Axel böjd	Kontakta service
	Produkten ej fastsatt	Fäst korrekt
Slipning ojämn	Borstproblem	Kontrollera rotation

-BG-

ПРОБЛЕМ	ПРИЧИНА	РЕШЕНИЕ
Продуктът не се включва	Няма захранване до ключа	Опитайте друг контакт и проверете кабела
Стартира при натискане, но спира при пускане	Проблем с ключа	Свържете се със сервиз
	Двигателят е прегрял	Изключете за 20 минути
Продуктът вибрира силно	Четка е дефектна	Сменете четките
	Валът е изкривен	Свържете се със сервиз
	Не е фиксиран	Фиксирайте правилно
Шлайфането не е равномерно	Проблем с четката	Проверете посоката

- DA -

PROBLEM	ÅRSAG	LØSNING
Produktet tænder ikke	Strøm når ikke kontakten	Prøv en anden stikkontakt og kontroller kablet
Produktet starter ved tryk men stopper ved slip	Kontaktproblem	Kontakt service
	Motoren er overophedet	Afbryd i 20 minutter
Produktet vibrerer meget	Børste er defekt	Udskift børster
	Akslen er skæv	Kontakt service
	Produktet er ikke fastgjort	Fastgør korrekt
Slibning er ujævn	Børsteproblem	Kontroller rotation

- RO -

PROBLEMĂ	CAUZĂ	SOLUȚIE
Produsul nu pornește	Alimentarea nu ajunge	Încercați altă priză și verificați cablul
Pornește dar se oprește	Problemă de întrerupător	Contactați service-ul
	Motor supraîncălzit	Deconectați 20 min
Vibrează mult	Perie defectă	Înlocuiți periile
	Ax deformat	Contactați service-ul
	Nu este fixat	Fixați corect
Șlefuire neuniformă	Problemă perie	Verificați rotația

- RU -

ПРОБЛЕМА	ПРИЧИНА	РЕШЕНИЕ
Изделие не включается	Питание не поступает	Подключите к другой розетке и проверьте кабель
Запускается, но выключается	Проблема выключателя	Обратитесь в сервис
	Перегрев двигателя	Отключить на 20 минут
Сильная вибрация	Щетка неисправна	Заменить щетки
	Вал погнут	Обратиться в сервис
	Не закреплено	Закрепить правильно
Шлифовка неровная	Проблема щетки	Проверить вращение

- TR -

SORUN	NEDEN	ÇÖZÜM
Ürün çalışmıyor	Elektrik gelmiyor	Başka priz deneyin ve kabloyu kontrol edin
Başlıyor ama duruyor	Anahtar sorunu	Servise başvurun
	Motor aşırı ısındı	20 dk fişi çekin
Çok titreşim var	Fırça arızalı	Fırçaları değiştirin
	Mil eğilmiş	Servise başvurun
	Sabitlenmemiş	Doğru sabitleyin
Zımparalama düzensiz	Fırça sorunu	Dönüş yönünü kontrol edin

- CZ -

PROBLÉM	PŘÍČINA	ŘEŠENÍ
Výrobek se nezapne	Napájení nedorazí	Zkuste jinou zásuvku a zkontrolujte kabel
Spustí se ale vypne se	Problém spínače	Kontaktujte servis
	Přehřátí motoru	Odpojit na 20 min
Silné vibrace	Kartáč vadný	Vyměňte kartáče
	Hřídel ohnutá	Kontaktujte servis
	Není upevněno	Správně upevněte
Broušení nerovnoměrné	Problém kartáče	Zkontrolujte směr

- SK -

PROBLÉM	PŘÍČINA	RIEŠENIE
Výrobok sa nezapne	Napájanie nedorazí	Skúste inú zásuvku a skontrolujte kábel
Zapne sa ale vypne	Problém spínača	Kontaktujte servis
	Prehriaty motor	Odpojiť na 20 min
Silné vibrácie	Kefa chybná	Vymeňte kefy
	Hriadeľ ohnutý	Kontaktujte servis
	Nie je upevnené	Správne upevnite
Brúsenie nerovnomerné	Problém kefy	Skontrolujte smer

- HE -

היעב	הביס	נורתפ
קלדג אל רצומה	למשח ויא	לבב קודבו רחא עקש הסג
הבכג זאו לעופ רצומה	גתמ תייעב	תורישל הגפ
	רתי תוממחתה	תוקד 20-ל קתג
קזח טטר	הלוקת תשרבמ	תושרבמ פלחה
	סוקע ריצ	תורישל הגפ
	עבוקמ אל	ווכג עבק
דיחא אל פויש	תשרבמ תייעב	ווייב קודב

- AR -

ةل كشم	ببس	لح
لمغي ال جتنملا	ءبرهك دجوي ال	لباللا نم ققحتو رخآ سبقم بروج
فقوتي مٹ لمغي	حاتفم قلكشم	قنايصلاب لصتا
	لرحملا قراح عافترا	ققيقد لوصفا
يوق زازتها	قفلات ءاشرف	شرفلا لدبتسا
	ينحنم دومع	قنايصلاب لصتا
	تبتثم ريغ	حيحص لكشپ تبث
قمظتنم ريغ قرفنص	ءاشرف قلكشم	ءاجتال نم ققحت

- HU -

PROBLÉMA	OK	MEGOLDÁS
A termék nem indul	Nincs áram	Próbáljon más aljzatot
Elindul majd leáll	Kapcsoló hiba	Szervizhez fordulni
	Túlmelegedés	20 perc kihúzni
Erős rezgés	Kefe hibás	Cserélje
	Tengely görbe	Szerviz
	Nincs rögzítve	Rögzítse
Egyenetlen csiszolás	Kefe hiba	Forgást ellenőrizni

- SL -

TEŽAVA	VZROK	REŠITEV
Izdelek se ne vklopi	Ni napajanja	Poskusite drugo vtičnico
Zažene se nato ustavi	Težava stikala	Kontakt servis
	Pregretje	Odklop 20 min
Močne vibracije	Krtača okvarjena	Zamenjajte
	Gred ukrivljena	Servis
	Ni pritrjeno	Pritrdite
Neenakomerno brušenje	Težava krtače	Preverite smer

- EE -

PROBLEEM	PÕHJUS	LAHENDUS
Seade ei käivitu	Pole voolu	Proovi teist pistikut
Käivitub ja peatub	Lüliti probleem	Võta ühendust hooldusega
	Ülekuumenemine	Lülita välja 20 min
Vibreerib tugevalt	Hari vigane	Vaheta
	Võll kõver	Hooldus
	Pole kinnitatud	Kinnita
Ebaühtlane lihvimine	Hari probleem	Kontrolli suunda

- LV -





PROBLĒMA	CĒLONIS	RISINĀJUMS
Neieslēdzas	Nav strāvas	Mēģini citu kontaktlīgzdu
Ieslēdzas un izslēdzas	Slēdža problēma	Serviss
	Pārkaršana	Izslēgt 20 min
Vibrē	Birste bojāta	Nomainīt
	Vārpsta saliekta	Serviss
	Nav nostiprināts	Nostiprināt
Nevienmērīga slīpēšana	Birstes problēma	Pārbaudīt virzienu

- LT -

PROBLEMA	PRIEŽASTIS	SPRENDIMAS
Neįsijungia	Nėra elektros	Bandykite kitą lizdą
Įsijungia ir išsijungia	Jungiklio problema	Kreiptis į servisą
	Perkaitimas	Atjungti 20 min
Stipri vibracija	Šepetys sugedęs	Pakeisti
	Velenas kreivas	Servisas
	Nepritvirtinta	Pritvirtinti
Nelygus šlifavimas	Šepečio problema	Patikrinti kryptį

- HR -

PROBLEM	UZROK	RJEŠENJE
Ne uključuje se	Nema napajanja	Probajte drugu utičnicu
Uključuje se pa se ugasi	Problem prekidača	Kontakt servis
	Pregrijavanje	Isključiti 20 min
Jaka vibracija	Četka neispravna	Zamijeniti
	Osovina savijena	Servis
	Nije učvršćeno	Učvrstiti
Neujednačeno brušenje	Problem četke	Provjeriti smjer

	<p>Tension et fréquence assignée</p> <p>EN - Nominal frequency and power - DE - Spannung und Frequenz - ES - Tensión y frecuencia nominales - IT - Tensione e frequenza nominali - PT - Tensão e frequência nominais - NL - Nominale spanning en frequentie - EL - Ονομαστική τάση και συχνότητα - PL - Napięcie i częstotliwość znamionowa - FI - Nimellisjännite ja -taajuus - SV - Märkspänning och frekvens - BG - Номинално напрежение и честота - DA - Nominel spænding og frekvens - RO - Tensiune și frecvență nominală - RU - Номинальное напряжение и частота - TR - Anma gerilimi ve frekansı - CZ - Jmenovitě napětí a frekvence - SK - Menovitě napätie a frekvencia - HE - תבוקת תרדיתו חתמ - AR - ددرتلاو دهجلال - HU - Névlleges feszültség és frekvencia - SL - Nazivna napetost in frekvencia - EE - Nimipinget ja sagedus - LV - Nominālais spriegums un frekvence - LT - Nominali įtampa ir dažnis - HR - Nazivni napon i frekvencija</p>	230V V ~ 50 Hz
	<p>Conformité européenne</p> <p>EN - Conforms to EC standards - DE - CE-Konformität - ES - Conformidad europea - IT - Conformità europea - PT - Conformidade europeia - NL - Europese conformiteit - EL - Ευρωπαϊκή συμμόρφωση - PL - Zgodność europejska - FI - Eurooppalainen vaatimustenmukaisuus - SV - Europeisk överensstämmelse - BG - Европейско съответствие - DA - Europæisk overensstemmelse - RO - Conformitate europeană - RU - Европейское соответствие - TR - Avrupa uygunluğu - CZ - Evropská shoda - SK - Európska zhoda - HE - תיפודיא תרמיות - AR - قيباطملا - HU - Európai megfeleléség - SL - Evropska skladnost - EE - Euroopa vastavus - LV - Eiropas atbilstība - LT - Europos atitiktis - HR - Europska sukladnost</p>	X
	<p>Diamètre de brosse et largeur :</p> <p>EN - Brush diameter and width: - DE - Bürstendurchmesser und Breite: - ES - Diámetro y anchura del cepillo: - IT - Diametro e larghezza della spazzola: - PT - Diâmetro e largura da escova: - NL - Borstel diameter en breedte: - EL - Διάμετρος και πλάτος βούρτσας: - PL - Średnica i szerokość szczotki: - FI - Harjan halkaisija ja leveys: - SV - Borstdimension och bredd: - BG - Диаметър и ширина на четката: - DA - Børstediameter og bredde: - RO - Diametrul și lățimea periei: - RU - Диаметр и ширина щетки: - TR - Firça çapı ve genişliği: - CZ - Průměr a šířka kartáče: - SK - Priemer a šírka kefy: - HE - תשרבמה בחרוו רטוק: - AR - تاشرفالا خدرعو رطق: - HU - Kefe átmérő és szélesség: - SL - Premer in širina ščetke: - EE - Harja läbimõõt ja laius: - LV - Birstes diametrs un platums: - LT - Šepečio skersmuo ir plotis: - HR - Promjer i širina četke:</p>	ø 120 x 100 mm
	<p>Vitesse à vide :</p> <p>EN - No-load speed: - DE - Leerlaufdrehzahl: - ES - Velocidad en vacío: - IT - Velocità a vuoto: - PT - Velocidade em vazio: - NL - Onbelast toerental: - EL - Ταχύτητα χωρίς φορτίο: - PL - Prędkość biegu jałowego: - FI - Tyhjäkäyntinopeus: - SV - Tomgångshastighet: - BG - Скорост на празен ход: - DA - Tomgangshastighed: - RO - Viteză în gol: - RU - Скорость холостого хода: - TR - Boşta hız: - CZ - Otáčky naprázdno: - SK - Otáčky naprázdno: - HE - סמנת אלל תוריהמ: - AR - لمج زؤبد ةعرسلال: - HU - Üresjárati fordulatszám: - SL - Hitrost prostega teka: - EE - Tühikäigu kiirus: - LV - Tukšgaitas ātrums: - LT - Tuščios eigos greitis: - HR - Brzina praznog hoda:</p>	2980 min⁻¹



Puissance assignée

EN - Nominal power - **DE** - Nennleistung - **ES** - Potencia nominal - **IT** - Potenza nominale - **PT** - Potência nominal - **NL** - Nominaal vermogen - **EL** - Ονομαστική ισχύς - **PL** - Moc znamionowa - **FI** - Nimellisteho - **SV** - Märkeffekt - **BG** - Номинална мощност - **DA** - Nominel effekt - **RO** - Putere nominală - **RU** - Номинальная мощность - **TR** - Anma gücü - **CZ** - Jmenovitý výkon - **SK** - Menovitý výkon - **HE** - בוקד קפסה - **AR** - قيس اليا قردقلا - **HU** - Névleges teljesítmény - **SL** - Nazivna moč - **EE** - Nimivõimsus - **LV** - Nominālā jauda - **LT** - Nominali galia - **HR** - Nazivna snaga





900 W (S6 : 15%)





S6



SERVICE ININTERROMPU PÉRIODIQUE A CHARGE INTERMITTENTE

Répétition de cycles identiques comprenant chacun une période de fonctionnement à charge constante et une période à vide sans période de repos.

EN - PERIODIC CONTINUOUS SERVICE WITH INTERMITTENT LOAD Repetition of identical cycles each comprising a period of operation at constant load and a no-load period without rest period. - **DE - PERIODISCHER DAUERBETRIEB MIT UNTERBROCHENER BELASTUNG** Wiederholung identischer Zyklen, die jeweils eine Betriebsphase bei konstanter Last und eine Leerlaufphase ohne Ruhezeit umfassen. - **ES - SERVICIO CONTINUO PERIÓDICO CON CARGA INTERMITENTE** Repetición de ciclos idénticos que comprenden cada uno un período de funcionamiento con carga constante y un período en vacío sin período de reposo. - **IT - SERVIZIO CONTINUO PERIODICO A CARICO INTERMITTENTE** Ripetizione di cicli identici comprendenti ciascuno un periodo di funzionamento a carico costante e un periodo a vuoto senza periodo di riposo. - **PT - SERVIÇO CONTÍNUO PERIÓDICO COM CARGA INTERMITENTE** Repetição de ciclos idénticos, cada um compreendendo um período de funcionamento com carga constante e um período em vazio sem período de descanso. - **NL - PERIODIEKE CONTINUE DIENST MET INTERMITTERENDE BELASTING** Herhaling van identieke cycli die elk een periode van werken met constante belasting en een onbelaste periode zonder rustperiode omvatten. - **EL - ΠΕΡΙΟΔΙΚΗ ΣΥΝΕΧΗΣ ΛΕΙΤΟΥΡΓΙΑ ΜΕ ΔΙΑΚΟΠΤΟΜΕΝΟ ΦΟΡΤΙΟ** Επανάληψη ίδιων κύκλων που περιλαμβάνουν ο καθένας μια περίοδο λειτουργίας με σταθερό φορτίο και μια περίοδο χωρίς φορτίο χωρίς περίοδο ανάπαυσης. - **PL - OKRESOWA PRACA CIĄGLA Z OBciążENIEM PRZERYWANYM** Powtarzanie identycznych cykli obejmujących każdy okres pracy przy stałym obciążeniu oraz okres biegu jałowego bez okresu odpoczynku. - **FI - JAKSOTTAINEN JATKUVA KÄYTTÖ KESKEYTYVÄLLÄ KUORMITUKSELLA** Samanlaisten jaksojen toistuminen, joista kukin sisältää käyttöjakson vakio kuormalla ja tyhjäkäyntijakson ilman lepojaksaa. - **SV - PERIODISK KONTINUERLIG DRIFT MED INTERMITTENT BELASTNING** Uppreppning av identiska cykler som var och en omfattar en driftperiod med konstant belastning och en tomgångsperiod utan viloperiod. - **BG - ПЕРИОДИЧНА НЕПРЕКЪСНАТА РАБОТА С ПРЕКЪСВАЩО НАТОВАРВАНЕ** Повтаряне на еднакви цикли, всеки от които включва период на работа при постоянно натоварване и период на празен ход без период на почивка. - **DA - PERIODISK KONTINUERLIG DRIFT MED INTERMITTERENDE BELASTNING** Gentagelse af identiske cyklusser, som hver omfatter en driftsperiode ved konstant belastning og en tomgangsperiode uden hvileperiode. - **RO - SERVICIU CONTINUU PERIODIC CU SARCINĂ INTERMITENTĂ** Repetarea unor cicluri identice, fiecare cuprinzând o perioadă de funcționare la sarcină constantă și o perioadă în gol fără perioadă de repaus. - **RU - ПЕРИОДИЧЕСКИЙ НЕПРЕРЫВНЫЙ РЕЖИМ С ПЕРЕРЫВИСТОЙ НАГРУЗКОЙ** Повторение идентичных циклов, каждый из которых включает период работы при постоянной нагрузке и период холостого хода без периода отдыха. - **TR - ARALIKLI YÜK İLE PERİYODİK SÜREKLİ ÇALIŞMA** Sabit yükte çalışma süresi ve dinlenme süresi olmadan yüksüz çalışma süresi içeren aynı döngülerin tekrarı. - **CZ - PERIODICKÝ NEPRETRŽITÝ PROVOZ S PŘERUŠOVANÝM ZATÍŽENÍM** Opakování shodných cyklů, z nichž každý zahrnuje dobu provozu při konstantním zatížení a dobu chodu naprázdno bez doby odpočinku. - **SK - PERIODICKÁ NEPRETRŽITÁ PREVÁDZKA S PŘERUŠOVANÝM ZATAŽENÍM** Opakovanie rovnakých cyklov, z ktorých každý zahŕňa dobu prevádzky pri konštantnom zaťažení a dobu chodu naprázdno bez doby odpočinku. - **HE** - דודא לכ סיללובה סיהו סיררחמ לע הרחן יגוריסל סמועב יתפוקת ריצר תוריש - **AR** - التارود دارالت عطقتم لمحب يروود رجتسم لي عثت - **HU - IDŐSZAKOS FOLYAMATOS ÜZEM SZAKASZOS TERHELÉSSEL** Azonos ciklusok ismétlése, amelyek mindegyike állandó terhelés mellett működési időszakot és üresjáratú időszakot tartalmaz pihenőidő nélkül. - **SL - PERIODIČNO NEPREKINJENO DELOVANJE Z OBČASNIM OBREMENJEVANJEM** Ponavljanje enakih ciklov, ki vsak vključujejo obdobje delovanja pri stalni obremenitvi in obdobje prostega teka brez obdobja počitka. - **EE - PERIODILINE PIDEV TÕO VAHENDUVA KOORMUSEGA** Identsete tsüklite kordumine, millest igaüks sisaldab tööperioodi püsiva koormusega ja tühiikaga perioodi ilma puhkeperioodita. - **LV - PERIODISKA NEPĀRTRAUKTA DARBĪBA AR PĀRTRAUKTU SĻODZI** Identsisku ciklu atkārtošana, no kuriem katrs ietver darbības periodu pie nemainīgas slodzes un tukšgaitas periodu bez atpūtas perioda. - **LT - PERIODINIŠI NUOLATINIS VEIKIMAS SU PERTRAUKIAMU APKROVIMU** Identinių ciklų kartojimas, kurių kiekvienas apima veikimo laikotarpį esant pastoviai apkrovai ir tuščios eigos laikotarpį be poilsio laikotarpio. - **HR - PERIODIČNI NEPREKINUTI RAD S POVREMENIM OPTEREČENJEM** Ponavljanje istih ciklusa od kojih svaki uključuje razdoblje rada pri stalnom opterećenju i razdoblje praznog hoda bez razdoblja odmora.

	<p>Porter des lunettes de sécurité</p> <p>EN - Wear protective eyewear - DE - Tragen Sie eine Schutzbrille - ES - Usar gafas de seguridad - IT - Indossare occhiali di sicurezza - PT - Usar óculos de proteção - NL - Draag een veiligheidsbril - EL - Φοράτε γυαλιά ασφαλείας - PL - Noszenie okularów ochronnych - FI - Käytä suojalaseja - SV - Använd skyddsglasögon - BG - Носете предпазни очила - DA - Bær beskyttelsesbriller - RO - Purtați ochelari de protecție - RU - Надевайте защитные очки - TR - Güvenlik gözlüğü takın - CZ - Noste ochranné brýle - SK - Noste ochranné okuliare - HE - נגמ יקקשמ תשיבך - AR - قيقق او تاراطن عادترا - HU - Viseljen védőszemüveget - SL - Nosite zaščitna očala - EE - Kandke kaitseprillid - LV - Valkājiel aizsargbrilles - LT - Dėvėti apsauginius akinius - HR - Nosite zaštitne naočale</p>	<p>X</p>
	<p>Porter un masque anti-poussière</p> <p>EN - Wear a dust mask - DE - Tragen Sie eine Staubschutzmaske - ES - Usar mascarilla antipolvo - IT - Indossare una maschera antipolvere - PT - Usar máscara contra poeira - NL - Draag een stofmasker - EL - Φοράτε μάσκα κατά της σκόνης - PL - Noszenie maski przeciwpyłowej - FI - Käytä pölymaskia - SV - Använd dammask - BG - Носете прахозащитна маска - DA - Bær støvmaske - RO - Purtați mască de praf - RU - Надевайте пылезащитную маску - TR - Toz maskesi takın - CZ - Noste protichemickou masku - SK - Noste protiprachovú masku - HE - קבא תכסמ תשיבך - AR - راب غلا دض عاتق عادترا - HU - Viseljen porvédó maszkot - SL - Nosite protidimni masko - EE - Kandke tolmumaski - LV - Valkājiel putekļu masku - LT - Dėvėti dulkių kaukę - HR - Nosite masku protiv prašine</p>	<p>X</p>
	<p>Porter une protection auditive</p> <p>EN - Wear hearing protective equipment - DE - Tragen Sie Gehörschutz - ES - Usar protección auditiva - IT - Indossare protezione uditiva - PT - Usar proteção auditiva - NL - Draag gehoorbescherming - EL - Φοράτε προστασία ακοής - PL - Noszenie ochrony sluchu - FI - Käytä kuulosuojaimia - SV - Använd hörselskydd - BG - Носете защита за слуха - DA - Bær høreværn - RO - Purtați protecție auditivă - RU - Надевайте средства защиты слуха - TR - İşitme koruyucu takın - CZ - Noste ochranu sluchu - SK - Noste ochranu sluchu - HE - העימש נגמ תשיבך - AR - قى عمس قى ام ح عادترا - HU - Viseljen hallásvédelmet - SL - Nosite zaščito za sluh - EE - Kandke kuulmiskaitset - LV - Valkājiel dzirdes aizsardzību - LT - Dėvėti klausos apsaugą - HR - Nosite zaštitu za sluh</p>	<p>X</p>
	<p>Porter des gants</p> <p>EN - Use rubber gloves - DE - Tragen Sie Schutzhandschuhe - ES - Usar guantes - IT - Indossare guanti - PT - Usar luvas - NL - Draag handschoenen - EL - Φοράτε γάντια - PL - Noszenie rękawic - FI - Käytä käsineitä - SV - Använd handskar - BG - Носете ръкавици - DA - Bær handsker - RO - Purta mănuși - RU - Надевайте перчатки - TR - Eldiven giyin - CZ - Noste rukavice - SK - Noste rukavice - HE - תופכב תשיבך - AR - تازافقل عادترا - HU - Viseljen kesztyűt - SL - Nosite rokavice - EE - Kandke kindaid - LV - Valkājiel cimodus - LT - Dėvėti pirštines - HR - Nosite rukavice</p>	<p>X</p>

	<p>Lire les instructions avant usage</p> <p>EN - Read the instructions before use - DE - Lesen Sie vor Einsatz des Geräts die Bedienungsanweisung - ES - Lea las instrucciones antes de usar - IT - Leggere le istruzioni prima dell'uso - PT - Leia as instruções antes de usar - NL - Lees de instructies voor gebruik - EL - Διαβάστε τις οδηγίες πριν τη χρήση - PL - Przeczytaj instrukcje przed użyciem - FI - Lue ohjeet ennen käyttöä - SV - Läs instruktionerna före användning - BG - Прочетете инструкциите преди употреба - DA - Læs instruktionerne før brug - RO - Citiți instrucțiunile înainte de utilizare - RU - Прочитайте инструкции перед использованием - TR - Kullanımdan önce talimatları okuyun - CZ - Přečtěte si pokyny před použitím - SK - Prečítajte si pokyny pred použitím - HE - שומישה ינפל תוארהה תא ארק - AR - ليق تاجيل عتلا ارقا - HU - Olvassa el az utasításokat használat előtt - SL - Pred uporabo preberite navodila - EE - Lugege juhiseid enne kasutamist - LV - Izlasiet instrukcijas pirms lietošanas - LT - Perskaitykite instrukcijas prieš naudojimą - HR - Pročitajte upute prije upotrebe</p>	<p>X</p>
	<p>Danger</p> <p>EN - Danger - DE - Gefahr - ES - Peligro - IT - Pericolo - PT - Perigo - NL - Gevaar - EL - Κίνδυνος - PL - Niebezpieczeństwo - FI - Vaara - SV - Fara - BG - Опасност - DA - Fare - RO - Pericol - RU - Опасность - TR - Tehlike - CZ - Nebezpečí - SK - Nebezpečenstvo - HE - הנכס - AR - رطخ - HU - Veszély - SL - Nevarnost - EE - Oht - LV - Briesmas - LT - Pavojus - HR - Opasnost</p>	<p>X</p>
	<p>Poids</p> <p>EN - Weight - DE - Gewicht - ES - Peso - IT - Peso - PT - Peso - NL - Gewicht - EL - Βάρος - PL - Waga - FI - Paino - SV - Vikt - BG - Тегло - DA - Vægt - RO - Greutate - RU - Вес - TR - Ağırlık - CZ - Hmotnost - SK - Hmotnosť - HE - לקשמ - AR - زئولا - HU - Súly - SL - Teža - EE - Kaal - LV - Svars - LT - Svoris - HR - Težina</p>	<p>22 kg</p>
	<p>Usage intérieur uniquement</p> <p>EN - Indoor use only - DE - Nur für den Innenbereich - ES - Uso en interiores únicamente - IT - Uso interno esclusivamente - PT - Apenas para uso interno - NL - Alleen voor gebruik binnenshuis - EL - Μόνο για εσωτερική χρήση - PL - Tylko do użytku wewnętrznego - FI - Vain sisäkäyttöön - SV - Endast för inomhusbruk - BG - Само за вътрешна употреба - DA - Kun til indendørs brug - RO - Doar pentru uz interior - RU - Только для использования в помещении - TR - Sadece iç mekân kullanımı - CZ - Pouze pro vnitřní použití - SK - Len na vnútorné použitie - HE - דבלב ימינפ שומישה - AR - طقف يلغ ادلا مادخ تسال - HU - Csak beltéri használatra - SL - Samo za notranjo uporabo - EE - Ainult siseruumides kasutamiseks - LV - Tikai lietošanai iekštelpās - LT - Tik vidaus naudojimui - HR - Samo za unutarnju upotrebu</p>	<p>X</p>

	<p>Recyclable, soumis au tri sélectif - EN - Recyclable, subject to recycling - DE - Trennen Sie recycling-fähige Materialien ordnungsgemäß - ES - Reciclable, sujeto a clasificación selectiva - IT - Riciclabile, soggetto a selezione differenziata - PT - Reciclável, sujeito à triagem seletiva - NL - Recycleerbaar, onderhevig aan gescheiden inzameling - EL - Ανακυκλώσιμο, υπόκειται σε επιλεκτική διαλογή - PL - Nadaje się do recyklingu, podlega segregacji selektywnej - FI - Kierrätettävä, lajiteltava erikseen - SV - Återvinningsbar, underkastad selektiv sortering - BG - Рециклируем, подлежи на селективно сортиране - DA - Genanvendelig, underlagt sortering - RO - Reciclabil, supus sortării selective - RU - Перерабатываемый, подлежит раздельному сбору - TR - Geri dönüştürülebilir, ayrı toplama tabii - CZ - Recyklovatelný, podléhá třídění - SK - Recyklovateľný, podlieha selektívnemu triedeniu - HE - דוחימל ותני, ביטקלס וימל רופב - AR - قدا عال لبقاق - RI - ريودتل - HU - Újrahasznosítható, szelektív gyűjtés alá esik - SL - Reciklirno, podvrženo selektivnemu sortiranju - EE - Taaskasutatav, kuulub selektiivse sorteerimise alla - LV - Pārstrādājams, pakļauts selektīvai šķirošanai - LT - Perdirbamas, priklauso atrankiniam rūšiavimui - HR - Reciklirajuće, podložno selektivnomu sortiranju</p>
	<p>Soumis à recyclage</p> <p>EN - Subjected to recycling - DE - Führen Sie das Gerät dem Recycling zu - ES - Sujeto a reciclaje - IT - Soggetto a riciclaggio - PT - Sujeito a reciclagem - NL - Onderhevig aan recycling - EL - Υπόκειται σε ανακύκλωση - PL - Podlega recyklingowi - FI - Kierrätäkseen - SV - Föremål för återvinning - BG - Подлежи на рециклиране - DA - Underlagt genanvendelse - RO - Supus reciclării - RU - Подлежит переработке - TR - Geri dönüşüme tabii - CZ - Podléhá recyklaci - SK - Podlieha recyklácii - HE - דוחימל רופב - AR - قدا عال لبقاق - RI - ريودتل - HU - Újrahasznosítás alá esik - SL - Podvrženo recikliranju - EE - Taastamisele - LV - Pakļauts pārstrādei - LT - Panaudojimui perdirbimui - HR - Podložno recikliranju</p>

- **FR** -

Recyclage des déchets :

Les outils, accessoires et leur emballages doivent suivre une voie de recyclage adaptée. Conformément aux directives Européenne 2012/19/UE et 2006/66/CE, les composants d'un produit doivent être séparés, collectés, recyclés ou éliminés en conformité avec les réglementations environnementales en vigueur. Les appareils, batteries, piles, huiles, emballages devront être déposés dans les systèmes d'élimination des déchets spéciaux tels que déchetteries. Renseignez-vous auprès de votre commune pour connaître l'organisme le plus proche à même de retraiter ou de collecter ces déchets.

Remarque : protection de l'environnement et élimination

Le consommateur est légalement tenu de se débarrasser des appareils électroniques, des lampes et des piles en bonne et due forme à la fin de leur durée de vie.

Ceux-ci peuvent être retournés gratuitement dans les points de collecte publics ou auprès des commerçants.

La suppression des données personnelles relève de la responsabilité du consommateur.

Les ampoules et les piles qui peuvent être retirées sans danger et qui ne sont pas fixées doivent être préalablement retirées pour être éliminées séparément.

Le droit national régit les détails de l'élimination conforme au droit.

Les appareils électriques et piles avec un symbole de poubelle barrée ne doivent en aucun cas être jetés avec les ordures ménagères après leur durée de vie.

Les symboles apposés sous la poubelle indiquent les substances éventuellement contenues (plomb = Pb, mercure = Hg, cadmium = Cd).

Ce tri est nécessaire, car les piles et les appareils électriques sont à la fois des ressources précieuses et contiennent des substances nocives pour l'homme et son environnement.

En valorisant, collectant et réutilisant les piles et les appareils électriques adaptés à cet effet, vous contribuez à la préservation et à la protection de l'environnement et de la santé humaine.

- **EN** -

Note: Environmental Protection and Disposal

Consumers are legally obligated to properly dispose of electronic devices, lamps, and batteries at the end of their lifespan.

They can be returned free of charge at designated public collection points or through retailers.

The deletion of personal data is the consumer's responsibility.

Light bulbs and batteries that can be safely removed and are not permanently installed must be separated for separate disposal.

The details of legally compliant disposal are governed by regional legislation.

The symbol of a crossed-out waste bin indicates that electronic devices and batteries must never be disposed of in household waste after their lifespan.

Symbols placed below the waste bin indicate the possible presence of certain substances (lead = Pb, mercury = Hg, cadmium = Cd).

This separation is necessary because batteries and electronic devices contain both valuable resources and substances that are harmful to humans and the environment.

By recycling, collecting, and reusing batteries and suitable electronic devices, you contribute to the preservation and protection of the environment and human health.

- DE -

Recyclingfähige Materialien :

Hinweis: Umweltschutz und Entsorgung

Der Verbraucher ist gesetzlich dazu verpflichtet, elektronische Geräte, Lampen und Batterien am Ende ihrer Lebensdauer ordnungsgemäß zu entsorgen.

An den öffentlichen Sammelstellen oder bei Händlern können diese unentgeltlich zurückgegeben werden.

Die Löschung der Personenbezogenen Daten liegt in der Eigenverantwortung des Verbrauchers.

Leuchtmittel und Batterien, welche gefahrlos entnommen werden können und nicht fest verbaut sind, müssen zur separaten Entsorgung vorab entnommen werden.

Das Landesrecht regelt die Details der rechtskonformen Entsorgung.

Die Kennzeichnung mit der durchgestrichenen Mülltonne markiert Elektrogeräte und Batterien, die nach ihrer Lebensdauer auf keinen Fall im Hausmüll entsorgt werden dürfen.

Unter der Mülltonne angebrachte Symbole, kennzeichnen evtl. enthaltene Inhaltsstoffe (Blei = Pb, Quecksilber = Hg, Cadmium = Cd).

Diese Trennung ist nötig, da Batterien und Elektrogeräte sowohl wertvolle Ressourcen sind als auch für den Menschen und seine Umwelt schädliche Stoffe enthalten.

Durch Verwertung, Sammlung und Wiederverwendung der hierfür geeigneten Batterien und Elektrogeräte tragen Sie zum Erhalt und Schutz der Umwelt und der menschlichen Gesundheit bei.

- ES -

Nota: Protección del medio ambiente y eliminación.

Los consumidores están obligados por ley a deshacerse correctamente de los aparatos electrónicos, las lámparas y las pilas al final de su vida útil.

Pueden entregarse gratuitamente en los puntos de recogida públicos o en los comercios.

El borrado de datos personales es responsabilidad del consumidor.

Las lámparas y pilas que puedan retirarse sin riesgo y que no estén instaladas de forma permanente deben extraerse previamente para su eliminación por separado.

La legislación local regula los detalles de la eliminación conforme a la ley.

La marca de cubo de basura tachado identifica los aparatos eléctricos y las pilas que nunca deben tirarse a la basura doméstica al final de su vida útil.

Los símbolos debajo del cubo de basura indican las sustancias que contiene (plomo = Pb, mercurio = Hg, cadmio = Cd). Esta separación es necesaria porque tanto las pilas como los aparatos eléctricos son recursos valiosos y además contienen sustancias perjudiciales para el ser humano y su entorno.

Al reciclar, recoger y reutilizar pilas y aparatos eléctricos adecuados para este fin, contribuyes a la conservación y protección del medio ambiente y de la salud de las personas.

- IT -

Nota: tutela ambientale e smaltimento

Il consumatore è obbligato per legge a smaltire correttamente apparecchiature elettriche, lampade e batterie alla fine del loro ciclo di vita.

È possibile restituirle gratuitamente presso gli appositi punti di raccolta pubblici o presso i rivenditori.

La cancellazione di eventuali dati personali è responsabilità del consumatore.

Lampadine e batterie rimovibili senza pericolo e non fisse vanno smaltite a parte.

Il diritto del rispettivo Paese regola i dettagli per garantire uno smaltimento conforme.

Il contrassegno con il bidone barrato indica le apparecchiature elettriche e le batterie che, alla fine del loro ciclo di vita, non possono essere in nessun caso smaltite nei rifiuti domestici.

I simboli applicati sotto il bidone riguardano eventuali sostanze contenute (piombo = Pb, mercurio = Hg, cadmio = Cd). Questa separazione è necessaria, in quanto batterie e apparecchiature elettriche sono risorse preziose ma contengono anche sostanze nocive per l'uomo e il suo ambiente.

Riciclando, raccogliendo e riutilizzando le batterie e le apparecchiature elettriche adeguate, si contribuisce a preservare e a tutelare l'ambiente e la salute umana.

- PT -

Observação: proteção do ambiente e eliminação

O consumidor é legalmente obrigado a descartar corretamente dispositivos eletrônicos, lâmpadas e pilhas no final da sua vida útil. Estes podem ser devolvidos gratuitamente nos pontos de recolha públicos ou aos comerciantes. A eliminação de dados pessoais é da responsabilidade do consumidor. Lâmpadas e pilhas que possam ser removidas com segurança e que não estejam fixas devem ser retiradas previamente para eliminação separada. A legislação nacional regula os detalhes da eliminação adequada. Dispositivos elétricos e pilhas com símbolo de lixeira riscada nunca devem ser descartados com o lixo doméstico após o fim da sua vida útil. Os símbolos colocados sob a lixeira indicam as substâncias eventualmente contidas (chumbo = Pb, mercurio = Hg, cádmio = Cd). Esta triagem é necessária porque pilhas e dispositivos elétricos são tanto recursos valiosos quanto contêm substâncias nocivas para o homem e o ambiente. Ao recuperar, coletar e reutilizar pilhas e dispositivos elétricos para este fim, você contribui para a preservação e proteção do ambiente e da saúde humana.

Deze scheiding is nodig omdat zowel batterijen als elektronische apparaten waardevolle grondstoffen zijn en stof- en vloeistoffen die schadelijk zijn voor mens en milieu. Door batterijen en elektronische apparaten te recyclen, in te zamelen en opnieuw te gebruiken, draagt u bij aan het behoud en de bescherming van het milieu en de menselijke gezondheid.

- EL -

Σημείωση: προστασία του περιβάλλοντος και απόρριψη Ο καταναλωτής υποχρεούται νομικά να απορρίπτει σωστά ηλεκτρονικές συσκευές, λαμπτήρες και μπαταρίες στο τέλος της διάρκειας ζωής τους. Αυτά μπορούν να επιστραφούν δωρεάν σε δημόσια σημεία συλλογής ή σε εμπόρους. Η διαγραφή προσωπικών δεδομένων είναι ευθύνη του καταναλωτή. Οι λαμπές και οι μπαταρίες που μπορούν να αφαιρεθούν με ασφάλεια και δεν είναι σταθερά τοποθετημένες πρέπει να αφαιρεθούν εκ των προτέρων για ξεχωριστή απόρριψη. Η εθνική νομοθεσία καθορίζει τις λεπτομέρειες της ορθής απόρριψης. Οι ηλεκτρικές συσκευές και οι μπαταρίες με το σύμβολο του διαγραμμένου κάδου δεν πρέπει ποτέ να απορρίπτονται μαζί με τα οικιακά απορρίμματα μετά τη λήξη της διάρκειας ζωής τους. Τα σύμβολα κάτω από τον κάδο υποδεικνύουν τις ουσίες που μπορεί να περιέχονται (μόλυβδος = Pb, υδράργυρος = Hg, κάδμιο = Cd). Αυτή η διαλογή είναι απαραίτητη, καθώς οι μπαταρίες και οι ηλεκτρικές συσκευές είναι τόσο πολύτιμοι πόροι όσο και περιέχουν ουσίες επιβλαβείς για τον άνθρωπο και το περιβάλλον. Με την ανάκτηση, συλλογή και επαναχρησιμοποίηση μπαταριών και ηλεκτρικών συσκευών για αυτό το σκοπό, συμβάλλετε στη διατήρηση και προστασία του περιβάλλοντος και της ανθρώπινης υγείας.

- PL -

Uwagi: ochrona środowiska i utylizacja Konsument jest prawnie zobowiązany do prawidłowego pozbywania się urządzeń elektronicznych, lamp i baterii po zakończeniu ich okresu użytkowania. Mogą być one zwracane bezpłatnie w punktach zbiórki publicznej lub u sprzedawców. Usuwanie danych osobowych leży w gestii konsumenta. Zarówno i baterie, które można bezpiecznie usunąć i które nie są przymocowane, należy wcześniej wyjąć w celu osobnej utylizacji. Prawo krajowe reguluje szczegóły prawidłowej utylizacji. Urządzenia elektryczne i baterie z symbolem przekreślonego kosza nigdy nie powinny być wyrzucane razem z odpadami domowymi po zakończeniu okresu użytkowania. Symbole umieszczone pod koszem wskazują na substancje, które mogą się w nim znajdować (ołów = Pb, rtęć = Hg, kadm = Cd). To sortowanie jest konieczne, ponieważ baterie i urządzenia elektryczne są zarówno cennymi zasobami, jak i zawierają substancje szkodliwe dla człowieka i środowiska. Poprzez odzyskiwanie, zbieranie i ponowne wykorzystywanie baterii i urządzeń elektrycznych w tym celu, przyczyniasz się do zachowania i ochrony środowiska oraz zdrowia człowieka.

- FI -

Huomautus: Ympäristönsuojelu ja hävittäminen Kuluttaja on lain mukaan velvollinen huolehtimaan elektronisten laitteiden, lamppujen ja paristojen asianmukaisesta hävittämisestä, kun ne ovat tulleet käyttökänsä päähän. Ne voidaan toimittaa maksutta julkisiin keräyspaikkoihin tai palauttaa takaisin myymälään. Kuluttajan on itse vastattava henkilökohtaisten tietojen poistamisesta. Lamput ja paristot, jotka voidaan poistaa ilman vaaraa ja joita ei ole asennettu kiinteästi laitteeseen, on ensin poistettava ja toimitettava erilliseen jätteenkeräykseen. Oman maasi laissa on säädetty lainmukaisen hävittämisen yksityiskohdat. Yliiviivuttua jäteastiaa esittävä merkki tarkoittaa sähkö- ja elektroniikkalaitteita ja paristoja, joita ei missään tapauksessa saa niiden käyttöänsä päätyttyä hävittää tavallisen sekajätteen joukossa. Jäteastian alla olevat merkit tarkoittavat laitteen mahdollisesti sisältämiä aineita (lyijy = Pb, elohopea = Hg, kadmium = Cd). Tämä erottelu on tarpeen, sillä paristot ja sähkö- ja elektroniikkalaitteet sisältävät sekä arvokkaita luonnon-varoja että myös ihmisille ja ympäristölle haitallisia aineita. Kun toimitat siihen soveltuvat paristot ja laitteet uudelleen käytettäväksi, keräykseen tai kierrätykseen, edistät sillä ympäristön ja ihmisten terveyden säilymistä ja suojelua.

- SV -

Anmärkning: miljöskydd och bortscaffande Konsumenten är enligt lag skyldig att korrekt avyttra elektroniska apparater, lampor och batterier vid slutet av deras livslängd. Dessa kan returneras gratis till offentliga samlingsplatser eller till återförsäljare. Radering av personuppgifter är konsumentens ansvar. Lampor och batterier som kan tas bort på ett säkert sätt och inte är fastsatta måste tas bort i förväg för separat avfallshantering. Nationell lag styr detaljerna kring korrekt avfallshantering. Elektriska apparater och batterier med en överkorsad soptunnasymbol får aldrig kastas med hushållsavfall efter slutet av deras livslängd. Symboler placerade under soptunnan anger ämnen som eventuellt kan finnas (bly = Pb, kvicksilver = Hg, kadmium = Cd). Denna sortering är nödvändig eftersom batterier och elektriska apparater är både värdefulla resurser och innehåller ämnen som är skadliga för människor och miljön. Genom att återvinna, samla in och återanvända batterier och elektriska apparater för detta ändamål bidrar du till bevarandet och skyddet av miljön och människors hälsa.

- BG -

Указание: Опазване на околната среда и изхвърляне на отпадъци По закон потребителят е длъжен да изхвърли надлежно електронните уреди, лампи и батерии в края на техния живот. Те могат да бъдат върнати безплатно на обществените пунктове за събиране отпадъци или в търговските обекти. Изтриването на личните данни е лична отговорност на потребителя. Лампите и батериите, които могат да се извадят безопасно и не са монтирани неподвижно, трябва да се извадят предварително, за да се изхвърлят отделно. Правото на съответната страна регламентира подробностите във връзка със законосъобразното изхвърляне на отпадъци. Маркировката със зачертан контейнер за боклук се поставя върху електроуреди и батерии, които след края на техния живот в никакъв случай не трябва да се изхвърлят в битовите отпадъци. Символите, поставени под контейнера за боклук, обозначават евент. съдържащите се вещества (олово = Pb, живак = Hg, кадмий = Cd). Това разделяне е необходимо, тъй като батериите и електроуредите са ценни ресурси и едновременно с това съдържат вредни вещества за човека и неговата околна среда. Чрез рециклирането, събирането и повторната употреба на подходящите за това батерии и електроуреди Вие допринасяте за запазването и опазването на околната среда и здравето на хората.

- DA -

قېن طولونى نىن اوڭلا مەكت. لىص فىنم لىن شىب اھم صل خىتلل اۇقىسم قىت بىم تىسى لو نام اۇم امتلازا نىمى يتلا تاى راطبىلا و خى باصلما قلازا بىرچى تاى افن عم اھرب ع طخ قىطخ م تالمم قلس زھر لمىت يتلا تاى راطبىلا و قىى اىرھىلل قزھ اۇل نم صل خىتلل زوچى ال مى لىسلا صل خىتلل لى صرافىت موى مېداك = Hg، قىبىز = Pb، ص راحىر) اھىوت خىت دى يتلا داوملا لىلا قلسلا تىخت ع ھوضوملا زوچىل رىشىت. بىض ارتىفال اھرم ع اھىت ن ع ب لىزىل قلا عتسا لال نم. قىى بىلا و ناسن لىلل قراض داوم دىل عىوت خىتو قىى بىم دراوم يھ قىى اىرھىلل قزھ اۇل تاى راطبىلا نال يورۇص زوڧىلا اھ = Cd) = سانسازلا عھسو قىى بىلا لى ع طاف خىل بىف مھاسىت، صرغىل اھل قىى اىرھىلل قزھ اۇل تاى راطبىلا م ادىخىتسا قدا ع و مچ

- HU -

Megjegyzés: környezetvédelem és ártalmatlanítás A fogyasztót jogszály kötelezi arra, hogy az elektronikai eszközöket, lámpákat és elemeket azok élettartama végén megfelelően ártalmatlanítsa. Ezek ingyenesen visszajuttathatók nyilvános gyűjtőhelyeken vagy kereskedőknél. A személyes adatok törlése a fogyasztó felelőssége. Az izvólta és elemek, amelyek biztonságosan el lehet eltávolítani és amelyek nincsenek rögzítve, előzetesen el kell távolítani az elkülönített ártalmatlanítás céljából. A nemzeti jogszabály szabályozza a megfelelő ártalmatlanítás részleteit. Az elektromos készülékek és elemek, melyeken áthúzott szemetes jel található, semmiképpen sem doborhatók ki a háztartási hulladékkal az élettartamuk lejártá után. Az alábbi szimbólumok jelzik az esetlegesen előforduló anyagokat (ólom = Pb, higany = Hg, kadmium = Cd). Ez a szelektálás szükséges, mivel az elemek és elektromos készülékek értékes erőforrások, és olyan anyagokat tartalmaznak, amelyek ártalmasak az emberre és a környezetre.

- SL -

Opomba: varstvo okolja in odstranjevanje Potrošnik je po zakonu dolžan pravilno odstraniti električne naprave, svetilke in baterije ob koncu njihove življenjske dobe. Te je mogoče brezplačno vrniti na javnih zbirnih mestih ali pri trgovcih. Brisanje osebnih podatkov je odgovornost potrošnika. Žarnice in baterije, ki jih je mogoče varno odstraniti in niso pritrjene, je treba predhodno odstraniti za ločeno odstranjevanje. Nacionalna zakonodaja ureja podrobnosti pravilnega odstranjevanja. Električni aparati in baterije s simbolom prečrtane smetnjake nikoli ne smejo biti odloženi z gospodinjstvi odpadki po koncu njihove življenjske dobe. Simboli pod smetnjakom označujejo snovi, ki so lahko prisotne (svinec = Pb, živo srebro = Hg, kadmij = Cd). Ta razvrstitev je potrebna, saj so baterije in električni aparati tako dragoceni viri kot tudi vsebujejo snovi, ki so škodljive za človeka in okolje.

- EE -

Märkus: keskkonnakaitse ja kõrvaldamine Tarbijatel on seaduslik kohustus nõuetekohaselt kõrvaldada elektroonikaseadmed, lambid ja patareid nende kasutusea lõppedes. Neid saab tasuta tagastada avalikesse kogumispunktidesse või edasimüüjatele. Isikuandmete kustutamise eest vastutab tarbija. Valgustikud ja patareid, mida saab ohutult eemaldada ja mis ei ole püsivalt paigaldatud, tuleb eelnevalt eemaldada eraldi kõrvaldamiseks. Riiklikud õigusaktid reguleerivad seadusekohase kõrvaldamise üksikasju. Lääbikriisutatud prügikastiga märgistus tähistab elektroonikaseadmeid ja akusid, mida ei tohi nende kasutusea lõppedes kõrvaldada koos olmejäätmetega. Prügikasti all olevad sümbolid võivad viidata sisalduvatele koostisosadele (plii = Pb, elavhõbe = Hg, kaadmium = Cd). Selline eraldamine on vajalik, sest akud ja elektroonikaseadmed on mõlemad väärtuslikud ressursid ja sisalduvad inimestele ja keskkonnale kahjulikke aineid. Sobivate patareide ja elektroonikaseadmete ringlussevõtmise, kogumise ja taaskasutamise kaudu aitate säilitada ja kaitsta keskkonda ja inimest tervist.

- LV -

Piezīme: vides aizsardzība un utilizācija Patērētājam ir likumīgi jākārtu elektronisko ierīču, spuldžu un bateriju pa-reiza utilizācija to ekspluatācijas beigās. Tos var bez maksas nodot publiskās vākšanas vietās vai pie tirgotājiem. Personas datu dzēšana ir patērētāja atbildība. Spuldzes un baterijas, kuras var droši noņemt un kas nav fiksētas, ir jāizņem iepriekš atsevišķai utilizācijai. Valsts tiesību akti nosaka pareizas utilizācijas sīkākos noteikumus. Elektriskās ierīces un baterijas ar pārsvītrotu atkritumu tvērtens simbolu pēc to darbības termiņa beigām nekādā gadījumā nedrīkst izmest ar sadzīves atkritumiem. Apakšā esošie simboli norāda iespējamās sastāvdaļas (svins = Pb, dzīvsudrabs = Hg, kadmījs = Cd). Šī šķirošana ir nepieciešama, jo baterijas un elektriskās ierīces ir gan vērtīgi resursi, gan satur cilvēkam un vidi kaitīgas vielas.

- LT -

Pastaba: aplinkos apsauga ir utilizavimas Vartotojas įstatymiškai privalo tinkamai atsikratyti elektroninių prietaisų, lempų ir baterijų pasibaigus jų tarnavimo laikui. Juos galima nemokamai gražinti į viešas surinkimo vietas arba pas prekybininkus. Asmens duomenų šalinimas yra vartotojo atsakomybė. Lempos ir baterijos, kurias galima saugiai pašalinti ir kurios nėra pritvirtintos, turi būti pašalintos iš anksto atskiram utilizavimui. Nacionalinė teisė reglamentuoja tinkamo utilizavimo detales. Elektroniniai prietaisai ir baterijos su perbrauktu šiukšliadėžės simboliu jokiū būdu neturi būti išmetami su buitinėmis atliekomis pasibaigus jų tarnavimo laikui. Simboliai po šiukšliadėžės nurodo galimas sudedamąsias dalis (švinas = Pb, gyvsidabris = Hg, kadmis = Cd). Šis rūšiavimas yra būtinas, nes baterijos ir elektroniniai prietaisai yra tiek vertingi ištekčiai, tiek juose yra žmogui ir aplinkai kenksmingų medžiagų.

- HR -

Napomena: zaštita okoliša i zbrinjavanje Potrošač ima zakonsku obvezu pravilno zbrinuti električne uređaje, lampe i baterije na kraju njihovog vijeka trajanja. Oni se mogu besplatno vratiti na javna sabirna mjesta ili trgovcima. Brisanje osobnih podataka odgovornost je potrošača. Svjetiljke i baterije koje se mogu sigurno ukloniti i nisu trajno ugrađene moraju se unaprijed ukloniti radi odvojenog odlaganja. Državni zakon regulira detalje zakonski usklađenog zbrinjavanja. Oznakom s prekrizenom kantom za smeće na kotačićima označeni su električni uređaji i baterije, koje se nakon isteka vijeka trajanja ne smiju odlagati u kućni otpad. Simboli pričvršćeni ispod kanti za smeće mogu označavati sve sadržane sastojke (olovo = Pb, živa = Hg, kadmij = Cd). Ovo odvajanje je neophodno, jer su baterije i električni uređaji vrijedni resursi i sadrže tvari koje su štetne za ljude i okoliš. Recikliranjem, skupljanjem i ponovnim korištenjem odgovarajućih baterija i električnih uređaja pomazete

- FR -

Transmission de la documentation et des accessoires :

Conformément à la Directive 2006/42/CE relative aux machines et aux exigences des normes EN ISO 12100 et EN IEC/IEEE 82079-1, la notice d'instructions et les accessoires fournis font partie intégrante de la machine et doivent impérativement accompagner celle-ci en cas de cession, prêt ou revente.

L'absence de transmission de la notice et des accessoires d'origine peut compromettre l'utilisation sûre de la machine et dégrader la responsabilité du fabricant.

- La notice doit accompagner la machine durant toute sa durée de vie, elle fait partie des mesures de réduction du risque.
- Toute utilisation sans notice est considérée non conforme

Avertissement sur les emballages :

Les matériaux d'emballage de la machine (films plastiques, sacs, polystyrène, carton, etc.) peuvent présenter un risque d'étouffement ou de blessure.

Ils doivent être tenus hors de portée des enfants et des personnes dont les capacités physiques, sensorielles ou mentales sont réduites, ainsi que de toute personne qui ne serait pas en mesure de les manipuler en toute sécurité. Éliminez ou recyclez les emballages conformément aux consignes locales pour éviter tout accident.

- EN -

Transmission of documentation and accessories : In accordance with Directive 2006/42/EC relating to machinery and the requirements of standards EN ISO 12100 and EN IEC/IEEE 82079-1, the instruction manual and the supplied accessories form an integral part of the machine and must accompany it in the event of transfer, loan or resale. The absence of transmission of the manual and original accessories may compromise the safe use of the machine and release the manufacturer from liability.

- The manual must accompany the machine throughout its entire service life; it is part of the risk reduction measures.
- Any use without the manual is considered non-compliant

Warning on packaging :

The packaging materials of the machine (plastic films, bags, polystyrene, cardboard, etc.) may present a risk of suffocation or injury. They must be kept out of reach of children and persons with reduced physical, sensory or mental capabilities, as well as anyone unable to handle them safely. Dispose of or recycle the packaging according to local instructions to prevent accidents.

- DE -

Weitergabe der Dokumentation und des Zubehörs:

Gemäß der Richtlinie 2006/42/EG über Maschinen und den Anforderungen der Normen EN ISO 12100 und EN IEC/IEEE 82079-1 sind die Betriebsanleitung und die mitgelieferten Zubehörteile Bestandteil der Maschine und müssen diese im Falle von Übergabe, Verleih oder Weiterverkauf zwingend begleiten. Das Fehlen der Anleitung und des Originalzubehörs kann die sichere Verwendung der Maschine beeinträchtigen und zum Ausschluss der Haftung des Herstellers führen.

- Die Anleitung muss die Maschine während ihrer gesamten Lebensdauer begleiten; sie ist Teil der Maßnahmen zur Risikominderung.
- Jede Verwendung ohne Anleitung gilt als nicht konform bestimmungsgemäß.

Warnung auf der Verpackung:

Die Verpackungsmaterialien der Maschine (Kunststofffolien, Säcke, Polystyrol, Karton usw.) können Erstickungs- oder Verletzungsgefahr darstellen. Halten Sie Verpackungsmaterialien außerhalb der Reichweite von Kindern. Halten Sie diese ebenfalls fern von Personen mit eingeschränkten körperlichen, sensorischen oder geistigen Fähigkeiten sowie von Personen, die diese nicht sicher handhaben können. Entsorgen oder recyceln Sie die Verpackungsmaterialien gemäß den örtlichen Vorschriften, um Unfälle zu vermeiden.

- ES -

Transmisión de la documentación y de los accesorios : De conformidad con la Directiva 2006/42/CE relativa a las máquinas y los requisitos de las normas EN ISO 12100 y EN IEC/IEEE 82079-1, el manual de instrucciones y los accesorios suministrados forman parte integrante de la máquina y deben acompañarla obligatoriamente en caso de cesión, préstamo o reventa. La ausencia de transmisión del manual y de los accesorios originales puede comprometer el uso seguro de la máquina y eximir de responsabilidad al fabricante.

- El manual debe acompañar a la máquina durante toda su vida útil; forma parte de las medidas de reducción del riesgo.
- Cualquier uso sin manual se considera no conforme

Advertencia sobre los embalajes:

Los materiales de embalaje de la máquina (films plásticos, bolsas, poliestireno, cartón, etc.) pueden presentar riesgo de asfixia o lesiones. Deben mantenerse fuera del alcance de los niños y de personas con capacidades físicas, sensoriales o mentales reducidas, así como de cualquier persona que no pueda manipularlos de manera segura. Deseche o recicle los embalajes de acuerdo con las instrucciones locales para evitar accidentes.

- IT -

Trasmissione della documentazione e degli accessori : Conformemente alla Direttiva 2006/42/CE relativa alle macchine e ai requisiti delle norme EN ISO 12100 e EN IEC/IEEE 82079-1, il manuale di istruzioni e gli accessori forniti fanno parte integrante della macchina e devono obbligatoriamente accompagnarla in caso di cessione, prestito o rivendita. L'assenza di trasmissione del manuale e degli accessori originali può compromettere l'uso sicuro della macchina ed esonerare il produttore da responsabilità.

- Il manuale deve accompagnare la macchina per tutta la sua durata di vita; fa parte delle misure di riduzione del rischio.
- Qualsiasi utilizzo senza manuale è considerato non conforme

Avvertenza sugli imballaggi:

I materiali di imballaggio della macchina (film plastici, sacchetti, polistirolo, cartone, ecc.) possono presentare rischio di soffocamento o lesioni. Devono essere tenuti fuori dalla portata di bambini e persone con capacità fisiche, sensoriali o mentali ridotte, nonché di chi non è in grado di maneggiarli in sicurezza. Smaltire o riciclare gli imballaggi secondo le istruzioni locali per evitare incidenti.

- PT -

Transmissão da documentação e dos acessórios: Em conformidade com a Diretiva 2006/42/CE relativa às máquinas e com os requisitos das normas EN ISO 12100 e EN IEC/IEEE 82079-1, o manual de instruções e os acessórios fornecidos fazem parte integrante da máquina e devem obrigatoriamente acompanhá-la em caso de cessão, empréstimo ou venda. A ausência de transmissão do manual e dos acessórios originais pode comprometer a utilização segura da máquina e isentar o fabricante de responsabilidade.

- O manual deve acompanhar a máquina durante toda a sua vida útil; faz parte das medidas de redução do risco.
- Qualquer utilização sem manual é considerada não conforme

Aviso sobre as embalagens:

Os materiais de embalagem da máquina (filmes plásticos, sacos, poliestireno, cartão, etc.) podem apresentar risco de asfixia ou ferimentos. Devem ser mantidos fora do alcance de crianças e de pessoas com capacidades físicas, sensoriais ou mentais reduzidas, bem como de qualquer pessoa que não consiga manuseá-los com segurança. Descarte ou recicle as embalagens de acordo com as instruções locais para evitar acidentes.

- NL -

Overdracht van de documentatie en accessoires: Overeenkomstig Richtlijn 2006/42/EG betreffende machines en de eisen van de normen EN ISO 12100 en EN IEC/IEEE 82079-1 maken de handleiding en de meegeleverde accessoires integraal deel uit van de machine en moeten deze bij overdracht, uitleening of doorverkoop verplicht worden meegeleverd. Het niet overdragen van de handleiding en de originele accessoires kan het veilige gebruik van de machine in gevaar brengen en de fabrikant van aansprakelijkheid ontslaan.

- De handleiding moet de machine gedurende de gehele levensduur vergezellen; zij maakt deel uit van de risicobeperkende maatregelen.
- Elk gebruik zonder handleiding wordt als niet conform beschouwd

Waarschuwing op verpakkingen:

De verpakkingsmaterialen van de machine (plastic folies, zakken, polystyreen, karton, enz.) kunnen een verstikkings- of verwondingsrisico vormen. Ze moeten buiten het bereik van kinderen en personen met verminderde fysieke, zintuiglijke of mentale capaciteiten worden gehouden, evenals iedereen die ze niet veilig kan hanteren. Gooi de verpakking weg of recycleer deze volgens de lokale instructies om ongelukken te voorkomen.

- EL -

Μεταβίβαση της τεκμηρίωσης και των εξαρτημάτων: Σύμφωνα με την Οδηγία 2006/42/EK σχετικά με τα μηχανήματα και τις απαιτήσεις των προτύπων EN ISO 12100 και EN IEC/IEEE 82079-1, το εγχειρίδιο οδηγιών και τα παρεχόμενα εξαρτήματα αποτελούν αναπόσπαστο μέρος της μηχανής και πρέπει υποχρεωτικά να τη συνοδεύουν σε περίπτωση μεταβίβασης, δανεισμού ή μεταπώλησης. Η μη μεταβίβαση του εγχειριδίου και των αρχικών εξαρτημάτων μπορεί να θέσει σε κίνδυνο την ασφαλή χρήση της μηχανής και να απαλλάξει τον κατασκευαστή από την ευθύνη.

• Το εγχειρίδιο πρέπει να συνοδεύει τη μηχανή καθ' όλη τη διάρκεια ζωής της αποτελεί μέρος των μέτρων μείωσης του κινδύνου.

- Κάθε χρήση χωρίς εγχειρίδιο θεωρείται μη συμμορφούμενη

Προειδοποίηση για τη συσκευασία:

Τα υλικά συσκευασίας της μηχανής (πλαστικές μεμβράνες, σακούλες, πολυστυρένιο, χαρτόνι κ.λπ.) ενδέχεται να παρουσιάζουν κίνδυνο πνιγμού ή τραυματισμού. Πρέπει να φυλάσσονται μακριά από παιδιά και άτομα με μειωμένες σωματικές, αισθητηριακές ή πνευματικές ικανότητες, καθώς και από οποιονδήποτε δεν μπορεί να τα χειριστεί με ασφάλεια. Απορρίψτε ή ανακυκλώστε τη συσκευασία σύμφωνα με τις τοπικές οδηγίες για την αποφυγή ατυχημάτων.

- PL -

Przekazanie dokumentacji i akcesoriów: Zgodnie z dyrektywą 2006/42/WE dotyczącą maszyn oraz wymaganiami norm EN ISO 12100 i EN IEC/IEEE 82079-1 instrukcja obsługi i dostarczone akcesoria stanowią integralną część maszyny i muszą bezwzględnie towarzyszyć jej w przypadku przekazania, wypożyczenia lub odsprzedaży. Brak przekazania instrukcji i oryginalnych akcesoriów może zagrozić bezpiecznemu użytkowaniu maszyny i zwolnić producenta z odpowiedzialności.

- Instrukcja musi towarzyszyć maszynie przez cały okres jej użytkowania; stanowi część środków redukcji ryzyka.
- Każde użytkowanie bez instrukcji jest uznawane za niezgodne

Ostrzeżenie dotyczące opakowań:

Materiały opakowaniowe maszyny (folie plastikowe, worki, polistyren, karton itp.) mogą stwarzać ryzyko uduszenia lub obrażeń. Należy je trzymać poza zasięgiem dzieci oraz osób o ograniczonych możliwościach fizycznych, sensorycznych lub umysłowych, a także osób, które nie są w stanie obsługiwać ich bezpiecznie. Usuń lub poddaj recyklingowi opakowania zgodnie z lokalnymi instrukcjami, aby zapobiec wypadkom.

- FI -

Dokumentointi ja lisävarusteiden luovutus: Konedirektiivin 2006/42/EY sekä standardien EN ISO 12100 ja EN IEC/IEEE 82079-1 vaatimusten mukaisesti käyttöohje ja toimitetut lisävarusteet ovat olennainen osa konetta ja niiden on ehdottomasti seurattava konetta luovutuksen, lainauksen tai jälleenmyynnin yhteydessä. Käyttöohjeen ja alku-peräisten lisävarusteiden puuttuminen voi vaarantaa koneen turvallisen käytön ja vapauttaa valmistajan vastuusta.

- Käyttöohjeen on seurattava konetta koko sen käyttöajan ajan; se on osa riskin vähentämistoimenpiteitä.
- Kaikki käyttö ilman käyttöohjetta katsotaan vaatimustenvastaiseksi

Varoitus pakkauksista:

Koneen pakkausmateriaalit (muovikalvot, pussit, polystyreeni, kartonki jne.) voivat aiheuttaa tukehtumis- tai loukkaantumisaaran. Ne on pidettävä poissa lasten ja henkilöiden, joilla on vähentynyt fyysinen, aistillinen tai henkinen kyky, ulottuvilta sekä henkilöiltä, jotka eivät pysty käsittelemään niitä turvallisesti. Hävitä tai kierrätä pakkaukset paikallisten ohjeiden mukaisesti onnettomuuksien välttämiseksi.

- SV -

Överlämnande av dokumentation och tillbehör: I enlighet med direktiv 2006/42/EG om maskiner och kraven i standarderna EN ISO 12100 och EN IEC/IEEE 82079-1 utgör bruksanvisningen och de medföljande tillbehören en integrerad del av maskinen och måste obligatoriskt följa med vid överlåtelse, utlåning eller vidareförsäljning. Avsaknad av överlämnande av bruksanvisningen och originaltillbehören kan äventyra säker användning av maskinen och befria tillverkaren från ansvar.

- Bruksanvisningen ska följa maskinen under hela dess livslängd; den är en del av riskreducerande åtgärder.
- All användning utan bruksanvisning anses vara icke överensstämmande

Varning på förpackningar:

Maskinens förpackningsmaterial (plastfilmer, påsar, polystyren, kartong osv.) kan utgöra en risk för kvävning eller skada. De måste hållas utom räckhåll för barn och personer med nedsatt fysisk, sensorisk eller mental förmåga, samt för alla som inte kan hantera dem på ett säkert sätt. Kassera eller återvinn förpackningarna enligt lokala instruktioner för att undvika olyckor.

- BG -

Предаване на документацията и аксесоарите: В съответствие с Директива 2006/42/ЕО относно машините и изискванията на стандартите EN ISO 12100 и EN IEC/IEEE 82079-1, ръководството за инструкции и доставените аксесоари са неразделна част от машината и трябва задължително да я придружават при прехвърляне, заемане или препродажба. Липсата на предаване на ръководството и оригиналните аксесоари може да компрометира безопасната употреба на машината и да освободи производителя от отговорност.

- Ръководството трябва да придружава машината през целия ѝ срок на експлоатация; то е част от мерките за намаляване на риска.
- Всяка употреба без ръководство се счита за несъответстваща

Предупреждение за опаковките:

Опаковъчните материали на машината (пластмасови фолия, торби, полистирен, картон и др.) могат да представляват риск от задушаване или нараняване. Те трябва да се държат далеч от деца и лица с ограничени физически, сетивни или умствени способности, както и от всяко лице, което не може да ги брави безопасно. Изхвърлете или рециклирайте опаковките съгласно местните указания, за да избегнете инциденти.

- DA -

Overdragelse af dokumentation og tilbehør: I overensstemmelse med direktiv 2006/42/EF om maskiner og kravene i standarderne EN ISO 12100 og EN IEC/IEEE 82079-1 udgør bruksanvisningen og de medfølgende tilbehør en integreret del af maskinen og skal obligatorisk følge den i tilfælde af overdragelse, udlån eller videresalg. Manglende overdragelse af bruksanvisningen og det originale tilbehør kan kompromittere sikker brug af maskinen og fritage producenten for ansvar.

- Bruksanvisningen skal følge maskinen i hele dens levetid; den er en del af risikoreducerende foranstaltninger.
- Enhver brug uden bruksanvisning anses for ikke at være i overensstemmelse

Advarsel om emballage:

Maskinens emballagematerialer (plastfilm, poser, polystyren, karton osv.) kan udgøre en risiko for kvælning eller skader. De skal holdes uden for rækkevidde af børn og personer med nedsat fysisk, sensorisk eller mental kapacitet samt af enhver, der ikke kan håndtere dem sikkert. Kassér eller genanvend emballagen i henhold til lokale anvisninger for at undgå ulykker.

- RO -

Transmiterea documentației și a accesoriilor: În conformitate cu Directiva 2006/42/CE privind utilajele și cerințele standardelor EN ISO 12100 și EN IEC/IEEE 82079-1, manualul de instrucțiuni și accesoriile furnizate fac parte integrantă din mașină și trebuie să o însoțească obligatoriu în caz de cesiune, împrumut sau revânzare. Lipsa transmiterii manualului și a accesoriilor originale poate compromite utilizarea sigură a mașinii și poate exonera producătorul de răspundere. • Manualul trebuie să însoțească mașina pe întreaga durată de viață; face parte din măsurile de reducere a riscului. • Orice utilizare fără manual este considerată neconformă

Avvertimento privind ambalaje:

Materialele de ambalare ale mașinii (folie din plastic, pungi, polistiren, carton etc.) pot prezenta risc de sufocare sau rănire. Trebuie să fie ținute la distanță de copii și de persoanele cu capacități fizice, senzoriale sau mentale reduse, precum și de orice persoană care nu le poate manipula în siguranță. Eliminați sau reciclați ambalajele conform instrucțiunilor locale pentru a evita accidente.

- RU -

Передача документации и принадлежностей: В соответствии с Директивой 2006/42/ЕС по машинам и требованиями стандартов EN ISO 12100 и EN IEC/IEEE 82079-1 руководство по эксплуатации и поставляемые принадлежности являются неотъемлемой частью машины и должны обязательно сопровождать её при передаче, выдаче во временное пользование или перепродаже. Отсутствие

передачи руководства и оригинальных принадлежностей может поставить под угрозу безопасное использование машины и освободить производителя от ответственности. • Руководство должно сопровождать машину на протяжении всего срока её службы; оно является частью мер по снижению риска. • Любое использование без руководства считается несоответствующим

Предупреждение на упаковках:

Упаковочные материалы машины (пластиковые пленки, мешки, полистирол, картон и др.) могут представлять опасность удушья или травм. Их необходимо держать вне досягаемости детей и лиц с ограниченными физическими, сенсорными или умственными способностями, а также любого, кто не способен безопасно с ними обращаться. Утилизируйте или перерабатывайте упаковку в соответствии с местными инструкциями, чтобы избежать несчастных случаев.

- TR -

Dokümantasyon ve aksesuarların devri: Makinelere ilişkin 2006/42/EC Direktifi ve EN ISO 12100 ile EN IEC/IEEE 82079-1 standartlarının gerekliliklerine uygun olarak, kullanım kılavuzu ve sağlanan aksesuarlar makinenin ayrılmaz bir parçasıdır ve devir, ödünç verme veya yeniden satış durumunda makineye mutlaka eşlik etmelidir. Kullanım kılavuzunun ve orijinal aksesuarların devredilmemesi makinenin güvenli kullanımını tehlikeye atabilir ve üreticinin sorumluluğunu ortadan kaldıracaktır.

- Kullanım kılavuzu makinenin tüm hizmet ömrü boyunca makineye eşlik etmelidir; risk azaltma önlemlerinin bir parçasıdır.
- Kılavuz olmadan her türlü kullanım uygunsuz kabul edilir

Ambalaj uyarısı:

Makinenin ambalaj malzemeleri (plastik filmler, torbalar, polistiren, karton vb.) boğulma veya yaralanma riski oluşturabilir. Çocukların ve fiziksel, duyuşsal veya zihinsel yetenekleri azalmış kişilerin yanı sıra ambalajları güvenli bir şekilde kullanamayacak herkesin erişemeyeceği yerlerde tutulmalıdır. Ambalajları kazaları önlemek için yerel talimatlara göre atın veya geri dönüştürün

- CZ -

Předání dokumentace a příslušenství: V souladu se směrnicí 2006/42/ES o strojních zařízeních a požadavky norem EN ISO 12100 a EN IEC/IEEE 82079-1 tvoří návod k obsluze a dodané příslušenství nedílnou součást stroje a musí jej bezpodmínečně doprovázet při předání, zapůjčení nebo dalším prodeji. Nepředání návodu a původního příslušenství může ohrozit bezpečné používání stroje a zprostit výrobce odpovědnosti.

- Návod musí doprovázet stroj po celou dobu jeho životnosti; je součástí opatření ke snížení rizika.
- Jakékoli používání bez návodu je považováno za nevyhovující

Upozornění na obaly:

Obalové materiály stroje (plastové fólie, pytle, polystyren, karton atd.) mohou představovat riziko udušení nebo zranění. Musí být uchovávané mimo dosah dětí a osob s omezenými fyzickými, smyslovými nebo duševními schopnostmi, stejně jako každé osoby, která je nemůže bezpečně manipulovat. Likvidujte nebo recyklujte obaly podle místních pokynů, aby se předešlo nehodám.

- SK -

Odvodzanie dokumentácie a príslušenstva: V súlade so smernicou 2006/42/ES o strojových zariadeniach a požiadavkami noriem EN ISO 12100 a EN IEC/IEEE 82079-1 sú návod na použitie a dodané príslušenstvo neoddeliteľnou súčasťou stroja a musia ho bezpodmienečne sprevádzať v prípade odovzdania, zapožičania alebo ďalšieho predaja. Neodovzdanie návodu a originálneho príslušenstva môže ohroziť bezpečné používanie stroja a zbaviť výrobcu zodpovednosti.

- Návod musí sprevádzať stroj počas celej jeho životnosti; je súčasťou opatrení na zníženie rizika.
- Akékoľvek používanie bez návodu sa považuje za nevyhovujúce

Upozornenie na obaly:

Obalové materiály stroja (plastové fólie, vrecia, polystyrén, kartón atď.) môžu predstavovať riziko udusenía alebo poranenia. Musia sa držať mimo dosahu detí a osôb s obmedzenými fyzickými, zmyslovými alebo mentálnymi schopnosťami, ako aj osôb, ktoré ich nemôžu bezpečne manipulovať. Likvidujte alebo recyklujte obaly podľa miestnych pokynov, aby ste predišli nehodám.

- HE -

מיניקת תושידלו תונכמל 2006/42/EC הביטקרידל סאתהב: מירזיבאהו דועיתה תרבעה EN ISO 12100 ו-EN IEC/IEEE 82079-1, לש הרקמ לכב התוא תוולל סהילעו הנוכמה דרפנ יתלב קלח סיווהמ סיקפוסמה מירזיבאהו תוארוהה קירדמ, הרבעה ורחשלו הנוכמב חוטבה שומישב עוגפל הלולע סיירוקמה מירזיבאהו קירדמה תרבעה יא. תרווח הריכמ וא הלאשה, הרבעה תוירחאמ רצייה תא.

- ווכיסה תתחפה יעצמאמ קלח אוה; הלש תורישה ייח לכ קרואל הנוכמה תא וותולל בייח קירדמה.
- סאות יתלב בשחנ קירדמ אלל שומיש לכ

תחיראה לע הרהזא:

סבייח סה. העיגפל וא נחלל ווכיס תוולל סילולע (וכו נוטרק, קריטסילופ, תויקש, קיטסל יטרס) הנוכמה לש הזיראה ירמוח לגוסמ וניאש סדא לכ וכו, תולבגומ תוילטנמ וא תויושר, תוויפ תולוכי סע סישנאו סידלי לש סדי גשיהל קוחמ דמושיהל תרמומהל. תנוואת עונמל ידכ תיומוקמה תויננהל סאתהב תחיראה תא ורחחמ וא וכלשה. החטב סתיא דדומתלה

- AR -

EN ISO 12100 و EN IEC/IEEE 82079-1 ريبي عمل تابلطتمو تالآلاب قلعتملا 2006/42/EC هي سوتلل أقفو: تاقحلملاو قئشوللا لقن لقنلا قلا ح يف ايمزللا اقفقارت نا بجيو قلال نج اذجتي ال اذج لئشرت قدروملا تاقحلملاو تامياعل عتلا لولل ناف. 82079-1 قئشرلا يف عيو رطخلل قلالل نمآل مادختسلاا ضرعي دق قئصلال تاقحلملاو ليئدلا لقن مدع نا. عيبلدا قداق وا قرا علال وا

gali kelti užduso ar sužeidimo pavojų. Jos turi būti laikomos vaikams ir asmenims, kurių fizinės, sensorinės ar protinės galimybės yra ribotos, taip pat visiems, kurie negali jų saugiai tvarkyti. Išmeskite arba perdirbkite pakuotes pagal vietines instrukcijas, kad išvengtumėte nelaimingų atsitikimų.

- HR -

Prienos dokumentacija i dodatne opreme: U skladu s Direktivom 2006/42/EZ o strojevima i zahtjevima normi EN ISO 12100 i EN IEC/IEEE 82079-1, upute za uporabu i isporučeni pribor sastavni su dio stroja i moraju ga obvezno pratiti u slučaju prijenosa, posudbe ili daljnje prodaje. Nepredavanje uputa i originalnog pribora može ugroziti sigurnu uporabu stroja i osloboditi proizvođača odgovornosti.

- Upute moraju pratiti stroj tijekom cijelog njegovog vijeka trajanja; dio su mjera za smanjenje rizika.
- Svaka uporaba bez uputa smatra se nesukladnom

Upozorenje na pakiranje:

Materijali za pakiranje stroja (plastične folije, vrećice, stiropor, karton itd.) mogu predstavljati opasnost od gušenja ili ozljede. Moraju se držati izvan doseg djece i osoba s ograničenim fizičkim, senzornim ili mentalnim sposobnostima, kao i svih koji ih ne mogu sigurno rukovati. Otpakirajte ili reciklirajte pakiranja u skladu s lokalnim uputama kako biste spriječili nesreće.

 L_{pA}	<p>Niveau de pression acoustique :</p> <p>EN - Acoustic pressure level: - DE - Schalldruckpegel: - ES - Nivel de presión acústica: - IT - Livello di pressione acustica: - PT - Nível de pressão acústica: - NL - Geluidsdrukniveau: - EL - Επίπεδο ακουστικής πίεσης: - PL - Poziom ciśnienia akustycznego: - FI - Äänenpainetaso: - SV - Ljudtrycksnivå: - BG - Ниво на акустично налягане: - DA - Lydtrykniveau: - RO - Nivel de presiune acustică: - RU - Уровень звукового давления: - TR - Akustik basınç seviyesi: - CZ - Hladina akustického tlaku: - SK - Hladina akustického tlaku: - HE - טיטורקא קחל תמר: - AR - تي توصلا طغضلا يوتسم: - HU - Hangnyomásszint: - SL - Raven zvočnega tlaka: - EE - Helirõhutase: - LV - Akustiskā spiediena līmenis: - LT - Akustinio slėgio lygis: - HR - Razina akustičnog tlaka:</p>	97,2 dB
--	--	----------------

 L_{wA}	<p>Niveau de puissance acoustique :</p> <p>EN - Acoustic power level: - DE - Schalleistungspegel: - ES - Nivel de potencia acústica: - IT - Livello di potenza acustica: - PT - Nível de potência acústica: - NL - Geluidsvermogniveau: - EL - Επίπεδο ακουστικής ισχύος: - PL - Poziom mocy akustycznej: - FI - Äänitehotaso: - SV - Ljudeffektivnivå: - BG - Ниво на акустична мощност: - DA - Lydeffektniveau: - RO - Nivel de putere acustică: - RU - Уровень звуковой мощности: - TR - Akustik güç seviyesi: - CZ - Hladina akustického výkonu: - SK - Hladina akustického výkonu: - HE - טיטורקא קפסה תמר: - AR - تي توصلا قردقلا يوتسم: - HU - Hangteljesítményszint: - SL - Raven zvočne moči: - EE - Helivõimsuse tase: - LV - Akustiskās jaudas līmenis: - LT - Akustinės galios lygis: - HR - Razina akustične snage:</p>	84,2 dB
--	---	----------------

NIVEAU SONORE D'ÉMISSION :

A VIDE

Pression acoustique LpA poste opérateur/
Incertitude

97,2 dB
3

Puissance acoustique LWA
Incertitude

84,2 dB
3

Valeurs déterminées suivant le code d'essai de l'annexe B de la norme EN 61029-1 avec emploi des normes de base ISO 11201 et ISO 3744.

Les niveaux de pression acoustique obtenus in situ dépendent :

- Des niveaux réels de la machine considérées, en prenant en compte les incertitudes déclarées;
- Du local et de l'installation de la machine. Préférez une pièce dont l'acoustique est plus feutrée.

Évitez les pièces vide à grande résonance. Placez vous auprès d'une fenêtre le cas échéant.

- Des outils montés, des pièces travaillées, des réglages choisis,...

- EN - NOISE EMISSION LEVEL: NO-LOAD

Acoustic pressure LpA operator position / Uncertainty 97,2 dB / 3 Acoustic power LWA / Uncertainty 84,2 dB / 3
Values determined according to the test code of annex B of standard EN 61029-1 using basic standards ISO 11201 and ISO 3744.

The acoustic pressure levels obtained in situ depend: - On the actual levels of the machine considered, taking into account the declared uncertainties; - On the room and the installation of the machine. Prefer a room with more muffled acoustics. Avoid empty rooms with high resonance. Position yourself near a window if necessary. - On the mounted tools, the worked pieces, the chosen settings,...

- DE - GERÄUSCHEMISSIONSPEGEL: LEERLAUF

Schalldruck LpA Bedienerplatz / Unsicherheit 97,2 dB / 3 Schalleistung LWA / Unsicherheit 84,2 dB / 3
Werte bestimmt nach dem Prüfcode des Anhangs B der Norm EN 61029-1 unter Verwendung der Grundnormen ISO 11201 und ISO 3744

. Die vor Ort ermittelten Schalldruckpegel hängen ab: - Von den tatsächlichen Werten der betrachteten Maschine unter Berücksichtigung der angegebenen Unsicherheiten; - Vom Raum und der Installation der Maschine. Bevorzugen Sie einen Raum mit gedämpfterer Akustik. Vermeiden Sie leere Räume mit hoher Resonanz. Positionieren Sie sich gegebenenfalls in der Nähe eines Fensters. - Von den montierten Werkzeugen, den bearbeiteten Werkstücken, den gewählten Einstellungen,...

- ES - NIVEL DE EMISIÓN SONORA: EN VACÍO

Presión acústica LpA puesto operador / Incertidumbre 97,2 dB / 3 Potencia acústica LWA / Incertidumbre 84,2 dB / 3

Valores determinados según el código de ensayo del anexo B de la norma EN 61029-1 utilizando las normas básicas ISO 11201 e ISO 3744

. Los niveles de presión acústica obtenidos in situ dependen: - De los niveles reales de la máquina considerada, teniendo en cuenta las incertidumbres declaradas; - Del local y de la instalación de la máquina. Prefiera una sala con acústica más amortiguada. Evite salas vacías con gran resonancia. Coloque cerca de una ventana si es necesario. - De las herramientas montadas, de las piezas trabajadas, de los ajustes elegidos,...

- IT - LIVELLO DI EMISSIONE SONORA: A VUOTO

Pressione acustica LpA posto operatore / Incertezza 97,2 dB / 3 Potenza acustica LWA / Incertezza 84,2 dB / 3 Valori determinati secondo il codice di prova dell'allegato B della norma EN 61029-1 utilizzando le norme di base ISO 11201 e ISO 3744

. I livelli di pressione acustica ottenuti in situ dipendono: - Dai livelli reali della macchina considerata, tenendo conto delle incertezze dichiarate; - Dal locale e dall'installazione della macchina. Preferire un ambiente con acustica più ovattata. Evitare locali vuoti con elevata risonanza. Posizionarsi vicino a una finestra se necessario. - Dagli utensili montati, dai pezzi lavorati, dalle regolazioni scelte,...

- PT - NÍVEL DE EMISSÃO SONORA: EM VAZIO

Pressão acústica LpA posto do operador / Incerteza 97,2 dB / 3 Potência acústica LWA / Incerteza 84,2 dB / 3 Valores determinados de acordo com o código de ensaio do anexo B da norma EN 61029-1 utilizando as normas básicas ISO 11201 e ISO 3744.

Os níveis de pressão acústica obtidos in situ dependem: - Dos níveis reais da máquina considerada, tendo em conta as incertezas declaradas; - Do local e da instalação da máquina. Prefira uma sala com acústica mais abafada. Evite salas vazias com grande ressonância. Posicione-se junto a uma janela se necessário. - Das ferramentas montadas, das peças trabalhadas, das regulações escolhidas,...

- NL - GELUIDSEMISSIE NIVEAU: ONBELAST Geluidsdruk LpA bedieningsplaats / Onzekerheid 97,2 dB / 3

Geluidsvermogen LWA / Onzekerheid 84,2 dB / 3 Waarden bepaald volgens de testcode van bijlage B van norm EN 61029-1 met gebruik van de basisnormen ISO 11201 en ISO 3744.

De ter plaatse verkregen geluidsdrumniveaus zijn afhankelijk van: - De werkelijke niveaus van de beschouwde machine, rekening houdend met de opgegeven onzekerheden; - De ruimte en de installatie van de machine. Geef de voorkeur aan een ruimte met gedemptere akoestiek. Vermijd lege ruimtes met hoge resonantie. Plaats u indien nodig bij een raam. - De gemonteerde gereedschappen, de bewerkte stukken, de gekozen instellingen,...

- EL - ΕΠΙΠΕΔΟ ΕΚΠΟΜΠΗΣ ΘΟΡΥΒΟΥ: ΧΩΡΙΣ ΦΟΡΤΙΟ Ακουστική πίεση LpA θέση χειριστή / Αβεβαιότητα 97,2 dB / 3

Ακουστική ισχύς LWA / Αβεβαιότητα 84,2 dB / 3

Τιμές που καθορίστηκαν σύμφωνα με τον κώδικα δοκιμής του παραρτήματος Β του προτύπου EN 61029-1 με

χρήση των βασικών προτύπων ISO 11201 και ISO 3744.

Τα επίπεδα ακουστικής πίεσης που λαμβάνονται in situ εξαρτώνται: - Από τα πραγματικά επίπεδα της εξεταζόμενης μηχανής, λαμβάνοντας υπόψη τις δηλωμένες αβεβαιότητες; - Από τον χώρο και την εγκατάσταση της μηχανής. Προτιμήστε έναν χώρο με πιο απορροφητική ακουστική. Αποφύγετε άδειους χώρους με υψηλή αντήχηση. Τοποθετήστε κοντά σε παράθυρο εάν χρειάζεται. - Από τα τοποθετημένα εργαλεία, τα καταργούμερα τεμάχια, τις επιλεγμένες ρυθμίσεις,...

- PL - POZIOM EMISJI HAŁASU: BIEG JAŁOWY

Cisnienie akustyczne LpA stanowisko operatora / Niepewność 97,2 dB / 3 Moc akustyczna LWA / Niepewność 84,2 dB / 3

Wartości określone zgodnie z kodem badania załącznika B normy EN 61029-1 z wykorzystaniem norm podstawowych ISO 11201 i ISO 3744.

Poziomy cisnienia akustycznego uzyskane in situ zależą: - Od rzeczywistych poziomów rozpatrywanej maszyny, z uwzględnieniem zadeklarowanych niepewności; - Od pomieszczenia i instalacji maszyny. Preferuj pomieszczenie o bardziej tłumionej akustyce. Unikaj pustych pomieszczeń o dużym rezonansie. Ustaw się w pobliżu okna w razie potrzeby. - Od zamontowanych narzędzi, obrabianych elementów, wybranych ustawień,...

- FI - MELUPÄÄSTÖTASO: TYHJÄKÄYNTI

Äänenpaine LpA käyttöpaikka / Epävarmuus 97,2 dB / 3 Ääniteho LWA / Epävarmuus 84,2 dB / 3

Arvot määritetty standardin EN 61029-1 liitteen B testikoodin mukaisesti käyttäen perusstandardeja ISO 11201 ja ISO 3744

. Paikan päällä saadut äänenpainetasot riippuvat: - Tarkasteltavan koneen todellisista tasoista ottaen huomioon ilmoitetut epävarmuudet; - Tilasta ja koneen asennuksesta. Suosi tilaa, jossa akustiikka on vaimennetumpi. Vältä tyhjiä tiloja, joissa on suuri resonanssi. Asetu tarvittaessa ikkunan läheisyyteen. - Asennetuista työkaluista, työstettävistä kappaleista, valituista asetuksista,...

- SV - BULLEREMMISSIONSNIVÅ: TOMGÅNG

Ljudtryck LpA operatörsplats / Osäkerhet 97,2 dB / 3 Ljudeffekt LWA / Osäkerhet 84,2 dB / 3

Värden fastställda enligt testkoderna i bilaga B till standard EN 61029-1 med användning av grundstandarderna ISO 11201 och ISO 3744.

De ljudtrycksnivåer som erhålls in situ beror på: - De faktiska nivåerna för den aktuella maskinen, med beaktande av de deklarerade osäkerheterna; - Rummet och installationen av maskinen. Föredra ett rum med mer dämpad

akustik. Undvik tomma rum med hög resonans. Placera dig nära ett fönster vid behov. - De monterade verktygen, de bearbetade delarna, de valda inställningarna,...

- **BG** - НИВО НА ШУМОВА ЕМИСИЯ: ПРАЗЕН ХОД Акустично налягане LpA място на оператора / Неопределеност 97,2 dB / 3 Акустична мощност LWA / Неопределеност 84,2 dB / 3

Стойности, определени съгласно кода за изпитване от приложение В на стандарта EN 61029-1 с използване на основните стандарти ISO 11201 и ISO 3744.

Нивата на акустично налягане, получени in situ, зависят: - От реалните нива на разглежданата машина, като се вземат предвид декларираните неопределености; - От помещението и инсталацията на машината. Предпочитайте помещение с по-заглушена акустика. Избягвайте празни помещения с голям резонанс. Позиционирайте се близо до прозорец при необходимост. - От монтираните инструменти, обработваните детайли, избраните настройки,...

- **DA** - STØJEMISJONSNIVEAU: TOMGANG

Lydtryk LpA operatørposition / Usikkerhed 97,2 dB / 3 Lydeffekt LWA / Usikkerhed 84,2 dB / 3

Værdier bestemt i henhold til testkoden i bilag B i standard EN 61029-1 ved anvendelse af basisstandarderne ISO 11201 og ISO 3744.

De opnåede lydtrykniveauer in situ afhænger af: - De faktiske niveauer for den betragtede maskine under hensyntagen til de deklarerede usikkerheder; - Rummet og installationen af maskinen. Foretræk et rum med mere dæmpet akustik. Undgå tomme rum med høj resonans. Placer dig ved et vindue om nødvendigt. - De monterede værktøjer, de bearbejdede emner, de valgte indstillinger,...

- **RO** - NIVEL DE EMISIE SONORĂ: ÎN GOL

Presiune acustică LpA post operator / Incertitudine 97,2 dB / 3 Putere acustică LWA / Incertitudine 84,2 dB / 3 Valori determinate conform codului de încercare din anexa B a standardului EN 61029-1 folosind standardele de bază ISO 11201 și ISO 3744.

Nivelurile de presiune acustică obținute in situ depind: - De nivelurile reale ale mașinii considerate, luând în considerare incertitudinile declarate; - De încăperea și de instalarea mașinii. Preferați o încăpere cu acustică mai atenuată. Evitați încăperile goale cu rezonanță mare. Poziționați-vă lângă o fereastră dacă este necesar. - De unelele montate, de piesele prelucrate, de reglajele alese,...

- **RU** - УРОВЕНЬ ШУМОВОЙ ЭМИССИИ: ХОЛОСТОЙ ХОД Звуковое давление LpA рабочее место оператора /

Неопределенность 97,2 dB / 3 Звуковая мощность LWA / Неопределенность 84,2 dB / 3 Значения определены в соответствии с кодом испытаний приложения В стандарта EN 61029-1 с использованием базовых стандартов ISO 11201 и ISO 3744.

Уровни звукового давления, полученные in situ, зависят: - От реальных уровней рассматриваемой машины с учетом заявленных неопределенностей; - От помещения и установки машины. Предпочитайте помещение с более приглушенной акустикой. Избегайте пустых помещений с высокой резонансностью. Располагайтесь возле окна при необходимости. - От установленных инструментов, обрабатываемых деталей, выбранных настроек,...

- **TR** - GÜRÜLTÜ EMİSYON SEVİYESİ: BOŞTA

Akustik basınç LpA operatör konumu / Belirsizlik 97,2 dB / 3 Akustik güç LWA / Belirsizlik 84,2 dB / 3

Değerler, EN 61029-1 standardının B ekindeki test koduna göre ISO 11201 ve ISO 3744

temel standartları kullanılarak belirlenmiştir. Yerinde elde edilen akustik basınç seviyeleri sunlara bağlıdır: - Beyan edilen belirsizlikler dikkate alınarak ilgili makinenin gerçek seviyelerine; - Ortama ve makinenin kurulumuna. Daha önemli akustik seviye sahip bir ortam tercih edin. Yüksek rezonanslı boş ortamlardan kaçının. Gerekirse bir pencere yakınında konulman. - Takılı takımlar, işlenen parçalar, seçilen ayarlar,...

- **CZ** - ÚROVEŇ EMISÍ HLUKU: CHOD NAPRÁZDNO

Akustický tlak LpA pracoviště obsluhy / Nejistota 97,2 dB / 3 Akustický výkon LWA / Nejistota 84,2 dB / 3 Hodnoty stanovené podle zkušebního kódu přílohy B normy EN 61029-1 za použití základních norem ISO 11201 a ISO 3744.

Hladiny akustického tlaku zjištěné in situ závisí: - Na skutečných hodnotách uvažovaného stroje s přihlédnutím k deklarovaným nejistotám; - Na prostoru a instalaci stroje. Upřednostněte místnost s tlumenější akustikou. Vyhnete se prázdným místnostem s vysokou rezonancí. Umístěte se v případě potřeby blízko okna. - Na namontovaných nástrojích, opracovávaných dílech, zvolených nastaveních,...

- **SK** - ÚROVEŇ EMISIE HLUKU: CHOD NAPRÁZDNO

Akustický tlak LpA pracovisko operátora / Neistota 97,2 dB / 3 Akustický výkon LWA / Neistota 84,2 dB / 3 Hodnoty stanovené podľa skúšobného kódu prílohy B normy EN 61029-1 s použitím základných noriem ISO 11201 a ISO 3744.

Úrovně akustického tlaku získané in situ závisia: - Od skutočných úrovní posudzovaného stroja so zohľadnením deklarovaných neistôt; - Od priestoru a inštalácie stroja. Uprednostnite miestnosť s tlmenejšou akustikou. Vyhnete sa prázdny miestnostiam s vysokou rezonanciou. V prípade potreby sa umiestnite pri okne. - Od namontovaných nástrojov, opracovávaných dielov, zvolených nastavení,...

- **HE** - הוראת תדמיר / ליעפם תדמע LpA יטסוקא יחל סמוע אלל / שער תטילפ תמר / 97,2 dB / 3 / תואדו יא / יטסוקא קפסה / 84,2 dB / 3 / תואדו יא / יטסוקא יחל תומר

ISO 11201 ו-ISO 3744 מייסיסה סינקת שומיש תות EN 61029-1 וקתל B חפסלש הקידבה דוק יפל ועבקש סיברע הנוכמה תנקתהבו רדחב ; ותרהצומה תוואדוה יאב תובשחתה תות , תקדבנה הנוכמה לש תייתימאה תומרב - ; תוילת רתאב תודמנה סינקתומה סילכב - . רדצה תדמיב וזל דיל ומקמתה . ההובר הוזהה סע סיקיר מידחמ ועמיה . רתי תנסורמ הקיטסוקא סע רחא ופיסרה , והחובש תורדגה , סיביתומה סיקלחב

- **AR** - LWA / قريول 97,2 dB / 3 / نقيول ددع / لغشمل عقوم LpA يتوصل طغضرا لمح نوب : اضوضلا ثا عبا يتوسم /

ISO 11201 و ISO 3744 قيساسال ديبى عمل مادختساب EN 61029-1 راي عمل ب ق لملل رابتخال نمرل اوقو قددملل جيقلا ددع 84,2 dB / 3

قنل عمل نیقی ال مدع الال ح نأ عم قین عمل لال ال قیل عمل تایوت عمل - یل ع عقوم ال یف قساقم ال ی توصل طغضرا تایوت عمل دم تع نینزل تا ذ غراف ال فرغ ال بنجیت . اتوفخ رشلا یتووص صی اصح تا ذ قسرق رای تع ا لخرقی . لال ال بیلرتو نال عمل - راب تع ال ال یل ع ...قرات عمل تاداع ال ال ، عمل عمل عطق ال . قبل عمل تاودال - . عا عمل ننع قفان ن م برقلا ب عضومت یل ع ال

- HU - ZAJEMISSZIÓS SZINT: ÜRESJÁRAT

Hangnyomás LpA kezelői hely / Bizonytalanság 97,2 dB / 3 Hangteljesítmény LWA / Bizonytalanság 84,2 dB / 3
Az értékek az EN 61029-1 szabvány B mellékletének vizsgálati kódja szerint kerültek meghatározásra az ISO 11201 és ISO 3744

alapszabványok alkalmazásával. A helyszínen mért hangnyomásszintek függenek: - A vizsgált gép tényleges szintjeitől, figyelembe véve a megadott bizonytalanságokat; - A helyiségtől és a gép telepítésétől. Előnyben részesítsen egy jobban csillapított akusztikájú helyiséget. Kerülje az üres, nagy rezonanciájú helyiségeket. Szükség esetén helyezkedjen el egy ablak közelében. - A felszerelt szerszámoktól, a megmunkált daraboktól, a kiválasztott beállításoktól,...

- SL - RAVEN EMISIJE HRUPA: PROSTI TEK

Zvočni tlak LpA mesto operaterja / Negotovost 97,2 dB / 3 Zvočna moč LWA / Negotovost 84,2 dB / 3
Vrednosti določene v skladu s preskusnim kodom priloge B standarda EN 61029-1 z uporabo osnovnih standardov ISO 11201 in ISO 3744.

Ravni zvočnega tlaka, pridobljene in situ, so odvisne: - Od dejanskih ravnih obravnavanega stroja ob upoštevanju deklariranih negotovosti; - Od prostora in namestitve stroja. Izberite prostor z bolj dušeno akustiko. Izogibajte se praznim prostorom z visoko resonanco. Po potrebi se namestite ob oknu. - Od nameščenih orodij, obdelovanih kosov, izbranih nastavitvev,...

- EE - MÜRAEMISSIOONI TASE: TÜHIKÄIK

Helirõhk LpA operaatori koht / Määramatus 97,2 dB / 3 Helivõimsus LWA / Määramatus 84,2 dB / 3
Väärtused määratud vastavalt standardi EN 61029-1 lisa B katsekoodile, kasutades põhistaandeid ISO 11201 ja ISO 3744.

Kohapeal saadud helirõhutused sõltuvad: - Vaadeldava masina tegelikest tasemetest, arvestades deklareeritud määramatusi; - Ruumist ja masina paigaldusest. Eelistage ruumi, mille akustika on summutatum. Vältige tühje ruume suure resonantsiga. Vajadusel paiknege akna lähedal. - Paigaldatud tööriistadest, töödeldavatest detailidest, valitud seadistustest,...

- LV - TROKŠŅA EMISIJAS LĪMENIS: TUKŠGAITA

Akustiskais spiediēns LpA operatora vieta / Nenoteiktība 97,2 dB / 3 Akustiskā jauda LWA / Nenoteiktība 84,2 dB / 3
Vērtības noteiktas saskaņā ar standartu EN 61029-1 B pielikuma testēšanas kodu, izmantojot pamatstandartus ISO 11201 un ISO 3744.

In situ iegūtie akustiskā spiediena līmeņi ir atkarīgi: - No attiecīgās mašīnas faktiskajiem līmeņiem, ņemot vērā deklarētās nenoteiktības; - No telpas un mašīnas uzstādīšanas. Dodiet priekšroku telpai ar slāpētāku akustiku. Izvairieties no tukšām telpām ar augstu rezonansi. Ja nepieciešams, novietojieties pie loga. - No uzstādītajiem instrumentiem, apstrādātajām detaļām, izvēlētajiem iestatījumiem,...

- LT - TRIUKŠMO EMISIJOS LYGIS: TUŠČIOJI EIGA

Akustinis slėgis LpA operatoriaus vieta / Neapibrėžtis 97,2 dB / 3 Akustinė galia LWA / Neapibrėžtis 84,2 dB / 3
Vertės nustatytos pagal standarto EN 61029-1 B priedo bandymo kodą, naudojant pagrindinius standartus ISO 11201 ir ISO 3744.

Vietoje gauti akustinio slėgio lygiai priklauso: - Nuo realių nagrinėjamos mašinos lygių, atsižvelgiant į deklaruotas neapibrėžtis; - Nuo patalpos ir mašinos įrengimo. Pirmenybę teikite patalpai su labiau slopinta akustika. Venkite tuščių patalpų su dideliu rezonansu. Jei reikia, įsikurkite prie lango. - Nuo sumontuotų įrankių, apdirbamų detalių, pasirinktų nustatymų,...

- HR - RAZINA EMISIJE BUKE: PRAZNI HOD

Akustični tlak LpA mjesto operatera / Nesigurnost 97,2 dB / 3 Akustična snaga LWA / Nesigurnost 84,2 dB / 3
Vrijednosti određene prema ispitnom kodu iz priloga B norme EN 61029-1 uz primjenu osnovnih normi ISO 11201 i ISO 3744.

Razine akustičnog tlaka dobivene in situ ovise: - O stvarnim razinama razmatranog stroja, uzimajući u obzir deklarirane nesigurnosti; - O prostoru i instalaciji stroja. Preferirajte prostor s prigušenijom akustikom. Izbjegajte prazne prostore s velikom rezonancijom. Po potrebi se smjestite blizu prozora. - O montiranim alatima, obradivanim dijelovima, odabranim postavkama,...

REX 120 - BENCH

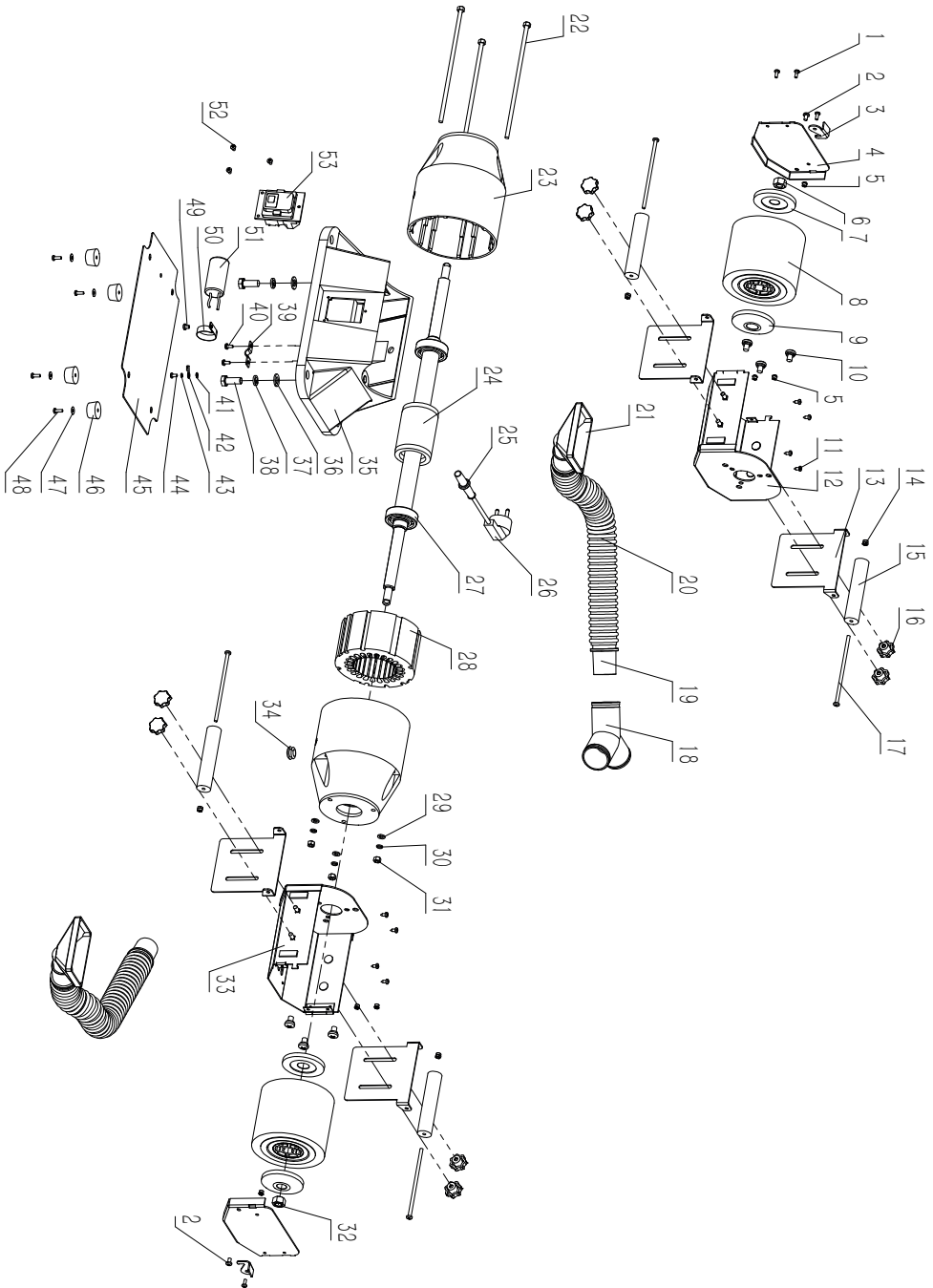

DECLARATION DE CONFORMITE
VERKLARING VAN OVEREENSTEMMING
DECLARACION DE CONFORMIDAD
DICHIARAZIONE DI CONFORMITA
KONFORMITÄSERKLÄRUNG
DECLARATION CONFORMITY
DECLARAÇÃO DE CONFORMIDADE
DEKLARACJA ZGODNOSCI Z NORMAMI
OM ÖVERENSSTÄMMELSE
VAATIMUSTENMUKAISUUSVAKUUTUS
OVERENSSTEMMELSESERKLÆRING
ΔΗΛΩΣΗ ΣΥΜΜΟΡΦΩΣΗΣ

DECLARAȚIE DE CONFORMITATE
VYHLÁSENIE ZHODY
Декларация соответствия
הצהרת תואמת
Uygunluk beyanı
التصريح بالخطابفة
PROHLÁŠENÍ SHODY
EGYZEZŐSÉGI NYILATKOZAT
Декларация за съответствие с нормите
IZJAVA O SKLADNOSTI
DEKLARACJA
ATTIKTIES DEKLARACIA
KINNITUS
IZJAVA O SUKLADNOSTI

Le soussigné,
Ondergetekende,
Der Unterzeichner,
O abaixo assinado,
Undertecknad,
Долуподписаният
Undertegnede
Subsemnatul,
Я, нижеподписавшийся,
Imzalayan,
Niže podepsány,
Toliau pasirašęs

Déclare par la présente que,
Verklaart hiermede dat,
Erklärt hiermit daß,
Declara pela presente que,
Forklarar härmed att
Заявляю с настоящим
erklærer hermed, at
Declar prin prezenta că,
настоящим подтверждаю, что
Mevcut belgeye beyan ediliyor ki,
tımto prohlasuje, že,
Pareiskia, kad,

Personne autorisée à constituer
le dossier technique :
Christophe HUREL



FAR GROUP EUROPE
192, Avenue Yves Farge
37700 St. Pierre-des-Corps
FRANCE

El suscrito,
Il sottoscritto,
The undersigned,
Ninej podpisany
Allekirjoittanut,
Ο κάτωθι υπογεγραμμένος,
Nizšie podpisany
החתום מתא
الحوقة أدناه
Alulírott,
Podpisani,
Apakša parakstijies
allakirjutanu
Dolje potpisani,

Declaro por la presente, que,
Dichiare che,
Declares that,
Oświadczam niniejszym, że
Ilmoitetaan täten että,
Δια του παρόντος δηλώνει ότι,
tymto vyhlasuje, že
מזהיר בה כי
يصرح استنادا على ذلك
kijeleitem, hogy a készőlök Izjavlja da,
Pareiskia, kad,
Ar šo apliecina, ka,
Kinnitab, et
Izjavljuje u ovom dokumentu da je

EN - Stationary renovator with interchangeable brushes - DE - Stationärer Renovierer mit austauschbaren Bürsten - ES - Renovador estacionario con cepillos intercambiables - IT - Rinnovatore stazionario con spazzole intercambiabili - PT - Renovador estacionário com escovas intercambiáveis - NL - Stationaire renovator met verwisselbare borstels - EL - Σταθερός ανακαινιστής με εναλλάξιμες βούρτσες - PL - Stacjonarny renowator z wymiennymi szczotkami - FI - Kiinteä kunnostuslaite vaihdettavilla harjoilla - SV - Stationär renoverare med utbytbara borstar - BG - Стационарен реноватор със сменяеми четки - DA - Stationær renoveringsmaskine med udskiftelige borster - RO - Renovator staționar cu perii interschimbabile - RU - Стационарный обновитель со сменными щетками - TR - Değişirilebilir fırçalara sahip sabit yenileyici - CZ - Stacionární renovátor s vyměnitelnými kartáči - SK - Stacionárny renovátor s vymeniteľnými kefkami - HE - תובילתם תושבתם טע יחיד שדתי - AR - توبيلتكم توشبتم مع يحد حبات درجم - HU - Álló felújító cserélhető kefékkel - SL - Stacionarni obnovitelj z zamenljivimi ščetkami - EE - Stacionaarne renoveerija vahetatavate harjadega - LV - Stacionārs atjaunoātājs ar nomaināmām birstēm - LT - Stacionarus atnaujintuvus su keičiamais šepčiais - HR - Stacionarni obnovitelj s izmjenjivim četkama

code

FARTOOLS / 115053 / REX120-BENCH / PM-20HD

Est conforme et satisfait aux directives et normes CE,
In overeenstemming is met en Voldoet aan EG richtlijnen,
Den nachstehenden EU Richtlijnen übereinstimmt,
Respeita e está em conformidade com as normas CE,
Överensstämmer med och uppfyller EG-standarder,
Съответства и отговаря европейските норми
Er i overensstemmelse med og overholder EU standarderne
Este conform și satisface normele CE
полностью соответствует и удовлетворяет
требованиям стандартов ЕС
CE şartlara uygundur,
odpovídá normám ES.
Atitinka ir atitinka EB direktyvas ir standartus,

Cumple con la directivas de la CE,
E conforme alle direttive CEE,
Complies with the EEC directives and standards,
Odpowiada normom UE,
Täyttää EU-vaatimukset,
Συμμορφώνεται και ικανοποιεί τις οδηγίες και τα πρότυπα CE,
zodpovedá normám ES.
מתאים ועונה לתקני CE
بأن الجهاز يطابق و يلبى معايير جميعة الدول الأوروبية
kiełgiti a CE szabványok előírásait.
Je v skladu z in izpolnjuje norme Evropske skupnosti.
Atbilst un atbilst EK direktīvas un standartus,
Vastab ja vastab EU direktīvidele ja standardeite,
Sukladan i ispunjava direktive i standarde CE,

Christophe HUREL,
Président Directeur Général
30/03/2026
Fait à St. Pierre-des-Corps

2006/42/EC 2014/30/EU 2011/65/EU&2015/863/EU

EN 62841-1:2015/A11:2022
EN 62841-3-4:2016/A12:2020

EN IEC 55014-1:2021
EN IEC 55014-2:2021
EN IEC 61000-3-2:2019+A1:2021
EN 61000-3-3:2013/A1:2019+A2:2021

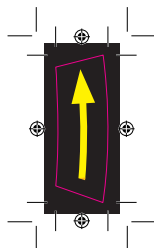
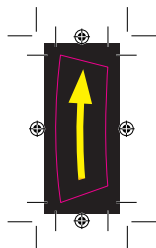
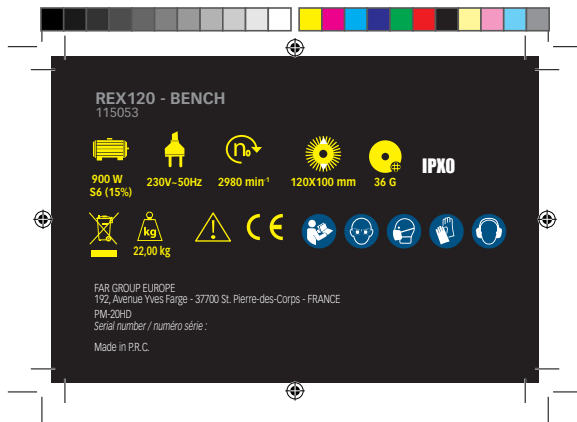

GARANTIE - WARRANTY

5 ANS **10 ANS**
GARANTIE / RÉPARABILITÉ

FR. GARANTIE

Cet outil est garanti contractuellement contre tout vice de construction et de matière, à compter de la date de vente à l'utilisateur et sur simple présentation du ticket de caisse. La garantie consiste à remplacer les parties défectueuses. Cette garantie n'est pas applicable en cas d'exploitation non conforme aux normes de l'appareil, ni en cas de dommages causés par des interventions non autorisées ou par négligence de la part de l'acheteur. La garantie ne s'applique pas sur les dommages causés par une défaillance de l'outil.

EN. GARANTEE

This tool is guaranteed, in writing, against any defect in manufacture or parts from the date of sale, upon simple presentation of the sales slip. The guarantee is limited to the replacement of faulty parts. This guarantee is not applicable in the event of usage which is not conform with the intended usage of the apparatus, nor in the event of damage caused by unauthorised servicing or negligence on behalf of the purchaser. This guarantee does not apply to any damage caused by the failure of this tool.

DE. GARANTIE

Die Garantiezeit für dieses Gerät in bezug auf Konstruktions- und Materialfehler beträgt lt. Vertrag bei Vorlage des Kassenbons. Die Garantieleistung besteht im Ersatz schadhafter Teile. Die Garantie erlischt bei einem Einsatz des Geräts, der nicht normentsprechend ist, bei Schäden, die auf unsachgemäße Eingriffe zurückzuführen sind bzw. bei Nachlässigkeit seitens des Käufers. Die Garantie erstreckt sich nicht auf Schäden, die auf Fehlfunktionen des Geräts zurückzuführen sind.

ES. GARANTIA

Esta herramienta se garantiza contractualmente contra todo defecto de construcción y materia, a partir de la fecha de venta a l' usuario y sobre simple presentación del recibo de caja. La garantía consiste en sustituir a las partes defectuosas. Esta garantía no es aplicable en caso de explotación no conforme a las normas del aparato, ni en caso de daños causados por intervenciones no autorizadas o por negligencia por parte del comprador. La garantía no se aplica sobre los daños causados por un fallo del herramienta.

IT. GARANZIA

Quest' attrezzo è garantito per contratto contro qualsiasi difetto di costruzione e di materia, a partire dalla data di vendita all' utente e su semplice presentazione dello scontrino. La garanzia consiste nel sostituire le parti difettose. Questa garanzia non è applicabile in caso di sfruttamento non conforme alle norme dell' apparecchio, né in caso di danni causati da interventi non autorizzati o da negligenza da parte dell' acquirente. La garanzia non si applica ai danni causati da un' avaria dell' attrezzo.

PT. GARANTIA

Esta ferramenta tem uma garantia contratual contra qualquer defeito de construção e de material, a partir da data de venda ao utilizador e sobre simples apresentação do talão da caixa. A garantia consiste em substituir as partes defeituosas. Esta garantia não é aplicável no caso de exploração não conforme às normas do aparelho, nem em caso de danos causados pelas intervenções não autorizadas ou por negligência da parte do comprador. A garantia não se aplica para os danos causados por uma falha da ferramenta.

NL. GARANTIE

Dit gereedschap heeft een garantie tegen constructiefouten en materiaaldefecten, die geldig is vanaf de aankoopdatum door de gebruiker, op vertoning van de kassabon. De garantie betreft de vervanging van de defecte onderdelen. Deze garantie is niet van toepassing indien het apparaat niet volgens de normen gebruikt is, noch in geval van schade veroorzaakt door oneigenlijk gebruik of nalatigheid van de koper. De garantie is niet van toepassing op schade voortvloeiend uit een defect van het gereedschap.

EL. Γεωργιολογία

Αυτό το εργαλείο καλύπτεται από συμβατική εγγύηση για όλα τα κατασκευαστικά και υλικά ελαττώματα, από την ημερομηνία πώλησης, στον χρήστη και μετά την προσκόμιση της απόδειξης. Η εγγύηση καλύπτει την αντικατάσταση ελαττωματικών εξαρτημάτων. Η παρούσα εγγύηση δεν ισχύει σε περίπτωση λειτουργίας που δεν συμμορφώνεται με τις προδιαγραφές της συσκευής, ούτε σε περίπτωση ζημίας που προκαλείται από μη εξουσιοδοτημένη παρέμβαση ή αμέλεια εκ μέρους του αγοραστή. Η εγγύηση δεν καλύπτει ζημίες που προκαλούνται από δυσλειτουργία του εργαλείου.

PL. GWARANCJA

Narzędzie jest objęte gwarancją na wszelkie wady konstrukcyjne i materiałowe, licząc od daty sprzedaży u użytkownika i po okazaniu paragonu kasowego. Gwarancja obejmuje wymianę cz.ści wybrakowanych. Gwarancja nie znajduje zastosowania w

przypadku u'ytowania niezgodnego z normami urz'adzenia, ani w przypadku szkód spowodowanych działaniami niezgodzonymi lub zażebdaniami ze strony nabywcy. Gwarancja nie obejmuje szkód powstaj'cych z powodu upadku urz'adzenia.

SV. GARANTI

Detta verktyg har en avtalsenlig garanti mot konstruktions och materiafel, från och med tidpunkten för användarens inköp och genom uppvisning av kassakvittot. Garantin består i att ersätta de bristfälliga delarna. Denna garanti gäller inte om användningen inte motsvarar apparatens standarder, inte heller vid skador som orsakas av ej tillåtna ingrepp eller på grund av köparens vårdslöshet. Garantin gäller inte förskador som orsakats av att verktyget fungerat bristfälligt.

FI. TAKUUKU

Tämän laitteen takuu on voimassa sopimuksenmukaisesti kattaa kaikki rakenne- ja materiaaliuivat lukien ostopäivästä kassakuitilla vastaan. Takuu sisältää viallisten osien korvaamisen. Takuu ei korvaa ohjeidenvastaista käyttöä eikä valtuuttamattomien henkilöiden käsittelystä tai ostajan huolimattomuudesta aiheutuneita vahinkoja. Takuu ei vastaa myöskään toimintahäiriöistä aiheutuneita vahinkoja.

BU. Γαραντία

Този инструмент е под договорна гаранция срещу всякакъв дефект в изработката и използваните материали, считано от датата на продажба на потребителя и само срещу представяне на касовата бележка. Гаранционното обслужване се състои в замяна на дефектните части. Настоящата гаранция не е валидна когато апаратът се използва по начин, несъответстващ на стандарта за работа с него, както и в случай на щети, нанесени от неоторизирани лица, или вследствие на проявена небрежност от страна на потребителя. Гаранцията не покрива щети, произтекли вследствие на техническа неизправност на апарата.

DA. GARANTI

Dette værktøj er dækket af en garantikontrakt for konstruktions- og materialefejl, som gælder fra købsdatoen ved visning af kassebonen. Garantien består i at udskifte de defekte dele. Garantien dækker ikke fejl opstået som følge af anvendelse, som ikke overholder standarderne for apparatet, eller skader opstået ved ikke autoriserede indgreb eller sløsethed fra brugerens side. Garantien dækker ikke skader opstået, fordi værktøjet har svigtet.

SERVICE APRÈS VENTE - AFTER SALE SERVICE

FARGROUP EUROPE - 192, Avenue Yves Farge - 37700 St. PIERRE-des-CORPS - FRANCE
fargroup@fargroup.net

GARANTIE - WARRANTY

5 ANS 10 ANS
GARANTIE / RÉPARABILITÉ

RO. GARANTIE

Acest aparat este garantat din punct de vedere contractual împotriva tuturor viciilor de construcție și de material, începând de la data vânzării lui către utilizator și la simpla prezentare a bonului de casă. Garanția constă în înlocuirea componentelor defecte. Această garanție nu se aplică în cazul exploatarei în alt mod decât cel recomandat de normele aparatului și nici în caz de stricăciuni provocate de intervenții neautorizate sau prin neglijența cumpărătorului. Garanția nu se aplică asupra pagbelor cauzate de o defectare a aparatului.

RU. ГАРАНТИЯ

Данное изделие обладает имеющей силу контракта гарантией, покрывающей все возможные дефекты изготовления и материала. Гарантия вступает в силу с даты продажи изделия пользователю, для этого достаточно сохранить и предъявить полученный в кассе чек. Гарантия обязывает изготовителя заменить дефектные части изделия. В случае не соответствующего нормам использования изделия, несанкционированного демонтажа или ремонта или небрежного обращения действие гарантии прекращается. Гарантия не покрывает ущерба, возникшего в результате сбоев в работе изделия.

TU. GARANTI

Bu araç, satış tarihinden itibaren, kullanıcının sadece vezne alıncısına sunmasıyla tüm ürettiği ve malzeme hatasına karşı garantilidir. Garanti eksik olan kısımları değiştirme içindir. Bu garanti aracın şartlarına uygun olmayan işleme durumunda, izin verilmeyen kullanımlardan kaynaklanan hasarlardan veya alicinin isteği durumunda uygulanmaz. Garanti malzemenin bir eksikliğinden meydana gelen bir zarardan uygulanmaz.

CS. ZÁRUKA

Pro tento nástroj platí smluvní záruka na všechny výrobní a materiálové vady od data prodeje uživateli a na základě předložení pokladničního bloku. Záruka spočívá ve výměně vadných částí. Tato záruka neplatí v případě použití přístroje, které neodpovídá normám, ani v případě škod způsobených nepovolenými zásahy nebo nedbalostí ze strany kupujícího. Záruka se nevztahuje na škody způsobené závadou nástroje.

SK. ZÁRUKA

Pre tento nástroj platí zmluvná záruka na všetky výrobné a materiálové chyby od dátumu predaja užívateľovi a na základe predloženia pokladničného bloku. Záruka spočíva vo výmene chybných častí. Táto záruka neplatí v prípade použitia prístroja, ktoré nezodpovedá normám, ani v prípade škôd spôsobených nepovolenými zásahmi alebo nedbalosťou zo strany kupujúceho. Záruka sa nevzťahuje na škody spôsobené poruchou nástroja

HE. אחריות

עם הצגת חשבונית קופה. האחריות-משמעה ליקוי בייצור או בחומר, החל מיום המכירה למשתמש תכלה הי עלבלי זה חלק אחריות לפי חכם מהם כל תקנים ובמקרה של נזק שנגרם על ידי התערבות אינה חלה במקרה של שימוש במכשיר שאינו מתאים די תקלה בכלי. החלף תחלקם הלקיים אחריות זו מאת הקונה. האחריות אינה חלה על נזק שנגרם די רשלנות או על די רשלנות

AR. الضمان

وبناء على مجرد تقديم بطاقة الشراء يتعلّق اختياراً من تاريخ البيع إلى المشتري. تعالدياً من أي عيب في التصني عوفى الجواب. في حالة تعرضه لتلفات إن هذه الأع دة مضمونة حالة الاستخدام غير المطابق لمعايير الجهاز. ولا الأعطال ال يكون هذا الضمان قابل للتطبيق في الخرد الناتج عن خلل الضمان فأي استبدال الأجزاء حالة البادال عن قبل المشتري ل ينطبق الضمان على ناتجة عن عمليات تدخّل غير مخرصة أو قسي

HU. GARANCIA

Erre a szerszámra szerződéses garanciát vállalunk bármilyen gyártási és anyaghibba felmerülése esetére, a fogyasztó részére történő eladás napjától számítva, a pénz-tári blokk egyszerű felmutatása ellenében. A garancia a hibás alkatrészek cseréjére terjed ki. Ez a garancia nem érvényes, ha a készüléket nem rendeltetésszerűen használták, sem illetéktelen beavatkozások, vagy a vásárló hanyagsága okozta károk esetén. A garancia nem fedezi azokat a károkat, melyeket a szerszám hibás működése okozott.

SL. GARANCIJA

To orodje je z garancijsko pogodbo zaščiteno proti vsem napakam v izdelavi in v sestavnem materialu od datuma prodaje naprej in ta velja ob predložitvi blagajniškega računa. Garancija velja za zamenjavo delov z napako. Ta garancija ne velja za uporabo orodja, ki ni v skladu z normami, predpisanimi za omenjeno orodje in za primere okvar, ki nastanejo zaradi nedovoljenih posegov na orodju ali zaradi malomarnega rokovanja kupa. Garancija ne velja za škodo, ki jo lahko povzroci okvara orodja.

ET. GARANTII

See tööriist kuulub lepingu järgi garantiiremonti arvestades alates müümise päevast ja kasataseki alusel kasutajale kõigi konstruktsiooni- ja materjalivigade puhul. Garantii seisneb defektsete osade väljavahetamises. See garantii ei kehti aparaadi normide ebatavalise eiramise puhul ega ostja poolt keelatud viisil kasutamisest või hooletussejätmisest tulenevate kahjude korral. Garantii ei kehti seadme defektidest põhjustatud kahjude puhul

LV. GARANTIJA

Šis prietaisys yra užtikrinamas kaip itin geros kokybės, nuo jo pardavimo datos iki jo panaudojimo, ir jam yra suteikiama mas garantinis talonas. Garantijos metu galima pakeisti atsiradusius trumplataikius gedimus. Ši garantija netaikoma esant netinkamam naudojimui ar nesilaikant reikiam šio aparato vartojimo instrukcijos, tai pat pačiam pirkėjui ji sugadinus. Garantija taip pat netaikoma, prietaisą naudojant ne pagal paskirtį ir jį apgadinus

LT. GARANTIJA

Šim darbarikam ir ligumà noteikta garantija visiem defektiem, kas saistàs ar konstrukciju un materiàlu, sàkot ar pàrdošanas datumu, kad mašinu pàrdot lietotajam vienkàrši uzràdot kases ceku. Garantija ieklauj bojàto dalu nomaiņu. Ši garantija nav derīga, ja aparàts nàv lietòts saskaņà ar drošības noteikumiem, ne gadijums ja bojājumi radušies nesankcionētas ietaukšanas gadijumà vai arī pircēja nolaidības dēļ. Garantija nav derīga, ja bojājumi radušies darbarika defekta dēļ

HR. JAMSTVO

Ovaj alat ima ugovorno jamstvo u slučaju bilo kakvih nedostataka u konstrukciji i materijalu, od datuma prodaje korisniku uz jedinstavno predocerjenje računa. Jamstvo se sastoji u zamjeni neispravnih dijelova. Ovo se jamstvo ne primjenjuje u slučaju uporabe i eksploatacije koja nije sukladna standardima uređaja, niti u slučaju štete uzrokovane neovlaštenim intervencijama ili nemarom kupca. Jamstvo se ne primjenjuje na štetu uzrokovanu nekim nedostatkom alata.

SERVICE APRÈS VENTE - AFTER SALE SERVICE

FARGROUP EUROPE - 192, Avenue Yves Farge - 37700 St. PIERRE-des-CORPS - FRANCE
fargroup@fargroup.net



FAR GROUP EUROPE

Une société du groupe **SIGMA**

192, Avenue Yves Farge
37700 St. Pierre-des-Corps
FRANCE

fartools.com
fargroup@fargroup.net

