

# Isy Bar – Fermeture anti-panique

## Isy Bar – Panic exit device

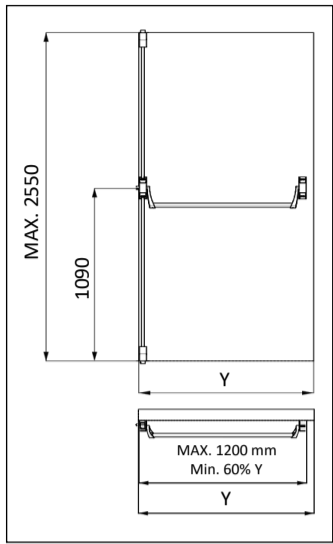

T1	Ø3.5x22	T6	Ø3.9x16
T2	M4x5	T7	M4x10
T3	M4x6.5	T8	M4x20
T4	Ø3.5x32	T9	M4
T5	M4x8 tufflock		

Version 1 point: médian / median	X	X
Version 2 points: haut et bas / top and bottom	X	X
Version 3 points: médian + haut et bas / median + top and bottom		X
Version 3 points: médian+ lateral haut + lateral bas / median + lateral top + lateral bottom	X	X

CE	ASSA ABLOY FRANCE SAS Grand Troyes 10 Av. de l'Europe 10300 Sainte-Savine, France	
	0099	24
EN 1125:2008	3	7 6 B 1 3 2 A A

Déclaration de performance / Declaration of performance  
www.jp.fr/dop187

### Recommandations



Sur [www.jp.fr](http://www.jp.fr) vous trouverez plus d'informations sur la configuration du produit et son champ d'application.  
In [www.jp.fr](http://www.jp.fr) you can find more information about the configuration and its field of application.

### 1 Définir la position

Define position

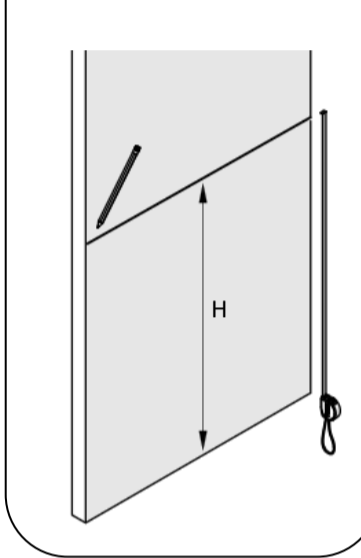

### 2 Installer le mécanisme principal

Install the main mechanism

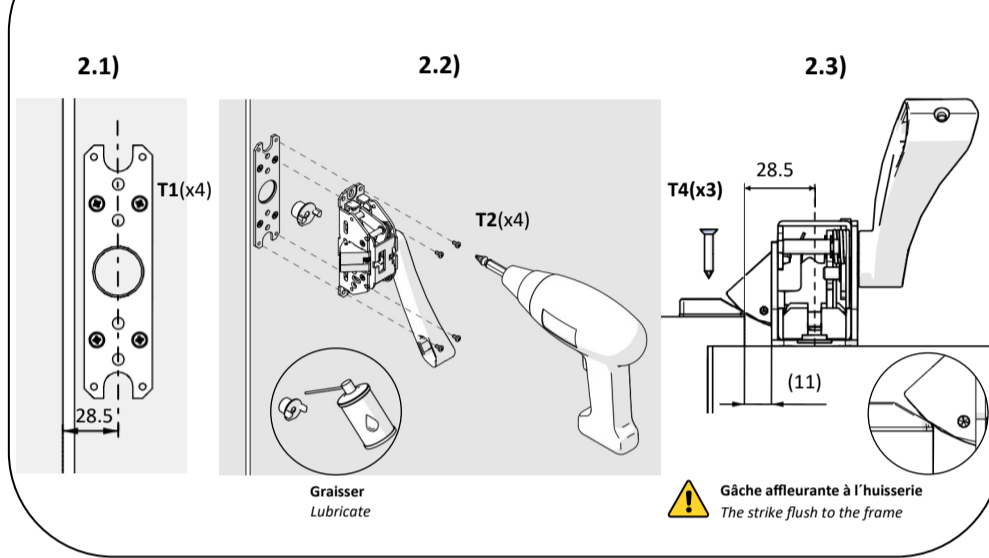

### 3 Installer le mécanisme secondaire

Install the secondary mechanism

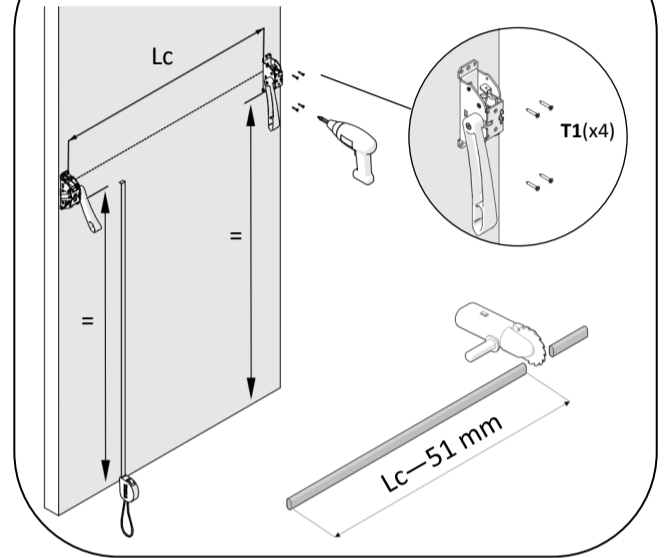

### 4 Recouper et fixer la barre

Cut and fix the bar

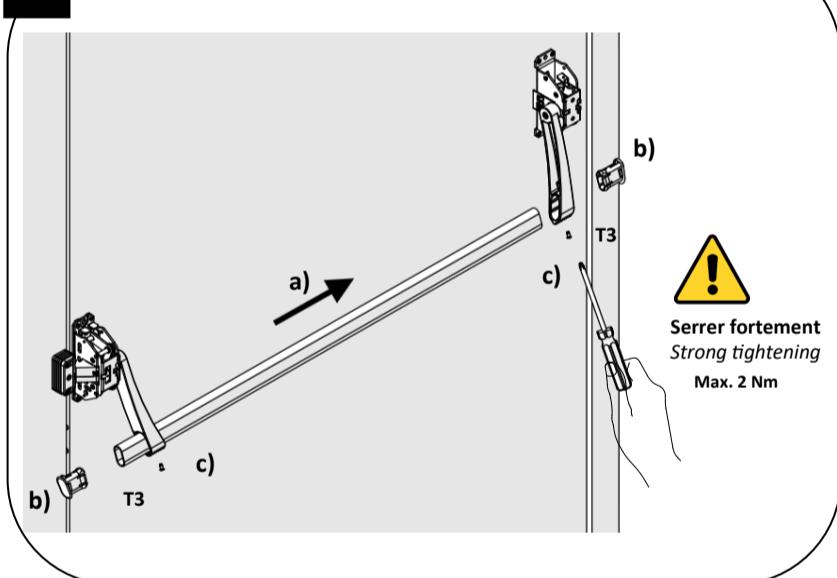

### 5 Installer les mécanismes haut et bas

Install top and bottom mechanisms

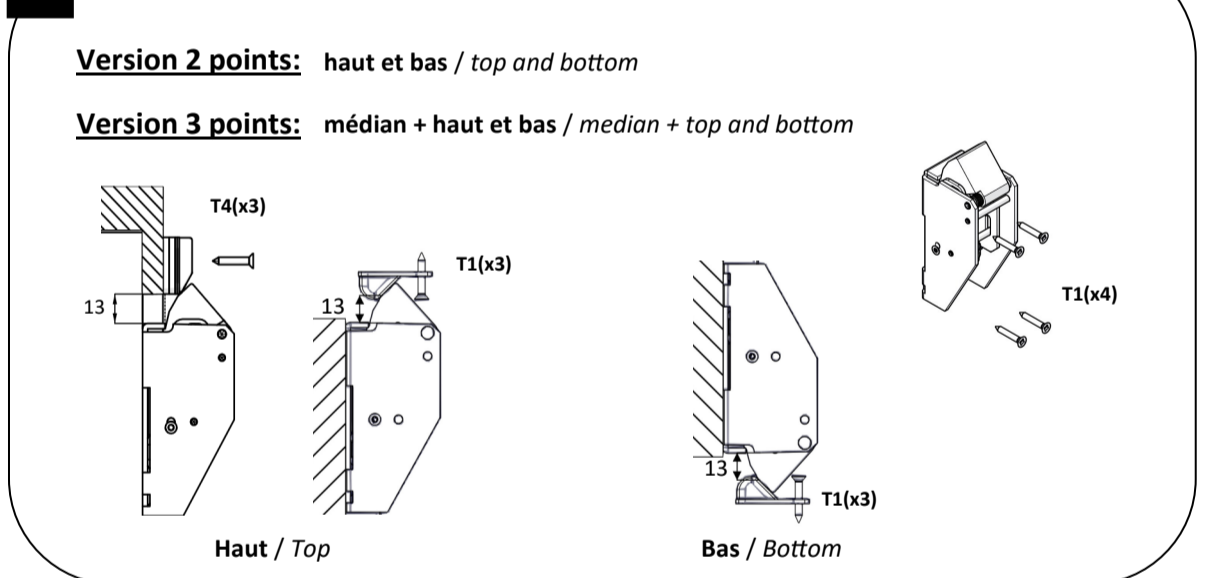

### 6 Recouper les tringles

Cut the rods

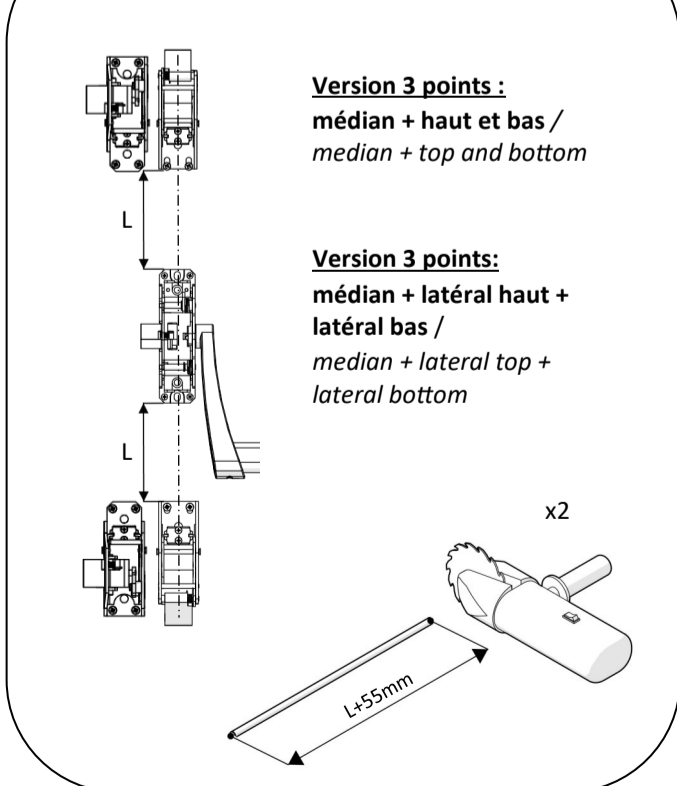

### 7 Fixer les tringles

Fix the rods

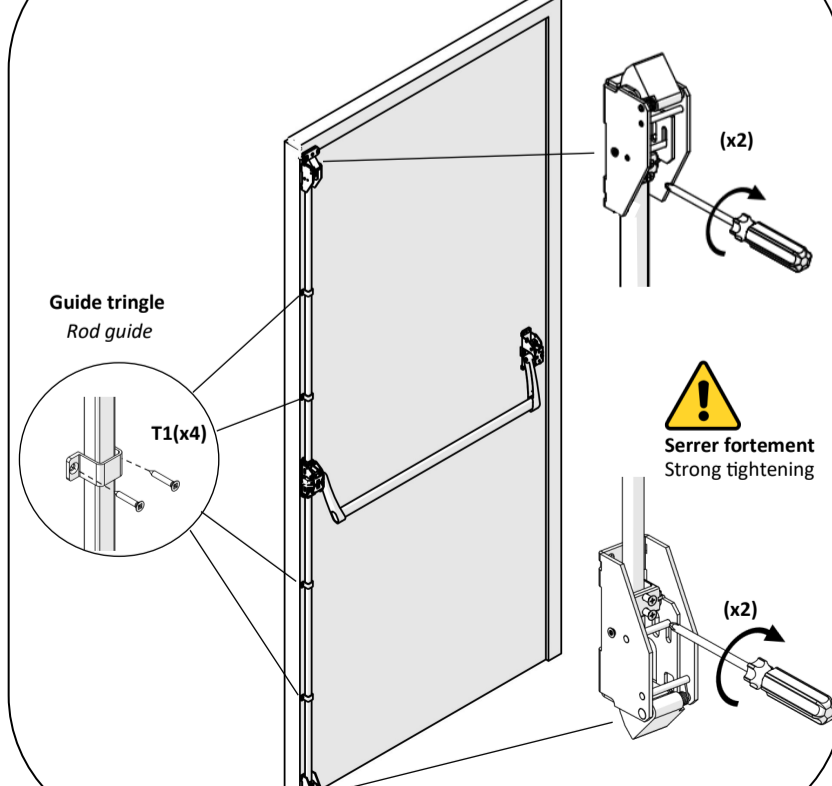

### 8 Fixer les capots

Fix the covers

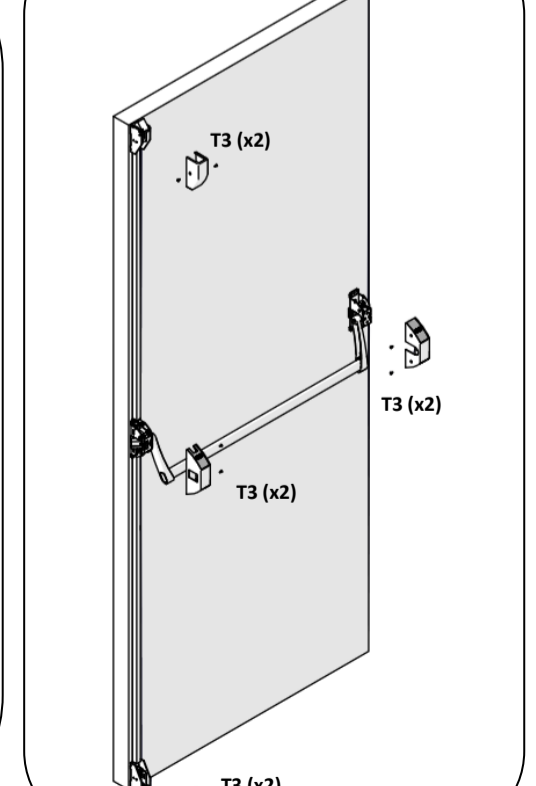

# Isy Bar- Fermeture anti-panique

## Isy Bar- Panic exit device



### Mise en place des gâches Setting up of strikes

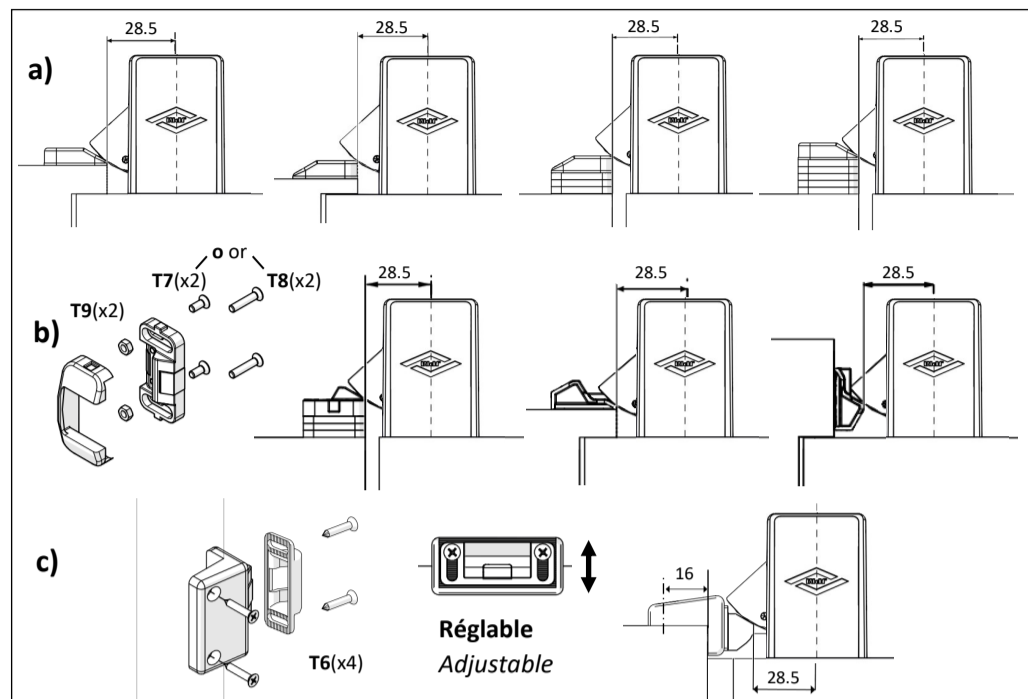

**IMPORTANT:** in order to guaranty a correct use, it is compulsory to lubricate the driving parts (upper latch, lower latch, central latch, etc.) while assembling, and afterwards every 20.000 cycles and at least once per year.

**IMPORTANT:** afin d'assurer un fonctionnement conforme, il est indispensable de procéder à un graissage des parties mobiles (loquet haut, loquet bas, point central, etc.) au montage, puis tous les 20.000 cycles et au moins une fois par an.

**WARNING: FUNCTIONAL INSPECTION.** Check periodically (at least once a month) the way of Panic Exit Device (PED) working. Examine that all bolt heads engage correctly with its corresponding keeper in order that PED opens fairly (<80N).

The accurate working of PED is essential for the safety of people. Any inaccuracy of the recommendations described in this instruction sheet invalidates the Assa Abloy France's warranty.

The safety features of this product are essential to its compliance with EN 1125. No modification of any kind, other than those described in these instructions, are permitted.

**CONSIGNES DE SECURITE: VERIFICATION DU FONCTIONNEMENT:** Réaliser un contrôle périodique (au minimum une fois par mois) du fonctionnement du dispositif anti-panique.

Vérifier que le (les) pêne(s) entrent librement dans la (les) gâche(s) et qu'il(s) se rétracte(nt) sans aucune résistance sous l'action de la barre de poussée.

Le fonctionnement correct du dispositif anti-panique est essentiel pour garantir la sécurité physique des personnes. La société Assa Abloy France ne pourra être tenu pour responsable du mauvais fonctionnement du dispositif anti-panique dans le cas où ces instructions ne seraient pas respectées.

Les caractéristiques de sécurité de ce produit sont essentielles pour satisfaire à l'EN1125. Aucune modification d'aucune sorte, autre que celles décrites dans ces instructions, n'est permise.

### Gabarits Templates

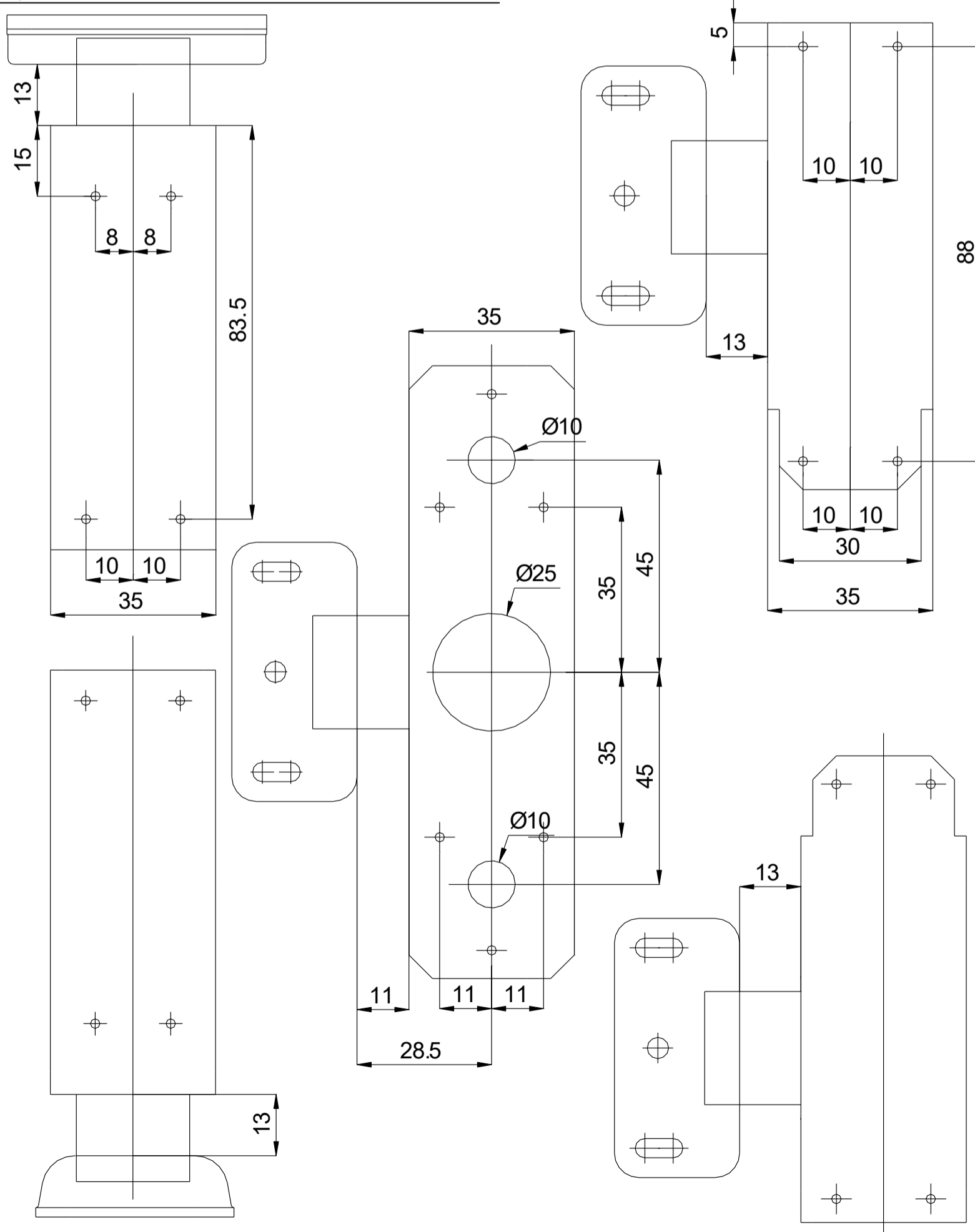

P001493638-001-001