

— THE —  
ARISTON  
COMFORT  
CHALLENGE

APPORTER  
LE MEILLEUR  
DU CONFORT  
POUR TOUS,  
PARTOUT



ARISTON

TOUJOURS UN CONFORT D'AVANCE



HPC+

LE CHAUFFE-EAU ELECTRIQUE CONÇU POUR DURER + LONGTEMPS,  
DANS LES CONDITIONS LES + EXTRÊMES



# HPC+, LE CHAUFFE-EAU CONÇU POUR DURER, GARANTI\* 7 ANS SANS ENTRETIEN

## TRIPLE PROTECTION

Pour garantir une protection durable et continue, HPC+ est doté d'un système innovant et inédit de protection contre la corrosion et le calcaire

- 1 Anode Titane:** assure une protection anticorrosion optimale et permanente de la cuve.
- 2 Anode Magnésium:** protège la cuve quand l'anode titane est déconnectée.
- 3 Résistance stéatite** antitartre, plus silencieuse, pour limiter l'entartrage de la cuve



## DURÉE DE VIE + LONGUE

Pour garantir une protection durable et continue, HPC+ est doté d'un système innovant et inédit de protection contre la corrosion et le calcaire. Ses deux anodes indépendantes titane/magnésium assurent une protection anticorrosion permanente\* et la résistance stéatite limite l'entartrage et diminue le bruit de chauffe.

## + ÉCONOMIQUE

HPC+ est doté de la technologie Nanomix qui évite tout mélange entre l'eau froide entrante et l'eau chaude déjà stockée dans la cuve. L'eau chaude conservant sa chaleur plus longtemps, HPC+ fournit jusqu'à 40 litres d'eau de plus à 40°C par rapport à un chauffe-eau électrique classique, soit l'équivalent d'une douche gratuite par jour ! HPC+ vous permet également de réaliser jusqu'à 5% d'économies d'énergie\* grâce à son isolation renforcée.

## RÉSISTE AUX CONDITIONS LES + EXTRÊMES

La gamme de chauffe-eau électriques HPC+ est adaptée à toutes les eaux de réseau, même les plus agressives. Son système de protection anticorrosion fonctionne de manière ininterrompue grâce à sa double protection.\*\*

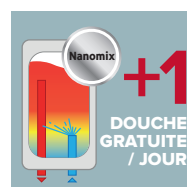

\* Certifiée NF Electricité Performance \*\*\*, la gamme de chauffe-eau électriques HPC+ permet de réaliser 5% d'économies d'énergie par rapport à un chauffe-eau électrique de classe D.  
\*\* Le système anti-corrosion ne peut rester sans alimentation plus d'une semaine.



GARANTIE CUVE

GARANTIE PIÈCES

ÉCONOMIES D'ÉNERGIES

INTÉGRATION FACILE

PROTECTION PERMANENTE DE LA CUVE



LED BLEUE ACTIVÉE = ANODE TITANE ACTIVÉE

QUEL MODÈLE CHOISIR ?

HPC+ 100I

HPC+ 150I

HPC+ 200I

HPC+ 250I

HPC+ 270I

HPC+300I

Nombre de personnes



1

2

3

4

5

6

PERFORMANCES

Type		Verticaux muraux						Stables	
Diamètre	mm	530	530	530	560	560	560	570	570
Capacité	l	100	150	200	100	150	200	250	300
Classe d'efficacité énergétique pour le chauffage de l'eau		C	C	C	C	C	C	C	C
Profil de soutirage déclaré		L	M	L	L	M	L	L	L
Tension	V	230 mono	230 mono	230 mono	230 mono	230 mono	230 mono	230 mono / 400 TRI	230 mono / 400 TRI
Puissance maxi	W	1200	1800	2400	1200	1800	2400	3000	3000
Temps de chauffe à $\Delta T=50^{\circ}C$	h	5h57	5h35	5h45	5h45	5h15	5h30	5h25	6h38
Production d'eau à $40^{\circ}C$	l	180	277	372	172	271	372	458	563
Pertes statiques à $65^{\circ}$		1,06	1,35	1,76	1,03	1,41	1,73	2,17	2,45
Constantes de refroidissement		0,22	0,19	0,19	0,22	0,20	0,18	0,18	0,17
Poids	kg	32	40	49	31	39	47	55	77
Référence commerciale		3000393	3000394	3000395	3000399	3000401	3000402	3000683	3000684

(1) Livré en 400 VTRI commutable en 230 VMONO.

## COTES ENCOMBREMENT (EN MM)

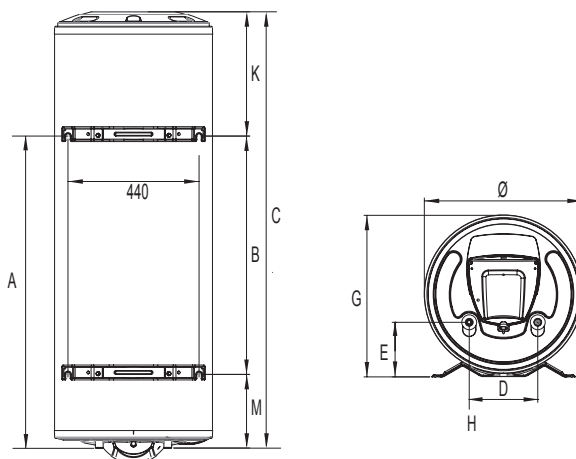

### VERTICAUX MURAUX

DIAMÈTRE CAPACITÉ	mm L	530			560		
		100	150	200	100	150	200
A	mm	560	1050	1050	530	750	1050
B	mm	-	800	800	-	500	800
C	mm	835	1160	1463	770	1010	1280
D	mm	230	230	230	230	230	230
E	mm	175	175	175	175	175	175
G	mm	545	545	545	575	575	575
H	mm	G3/4	G3/4	G3/4	G3/4	G3/4	G3/4
K	mm	275	110	413	240	260	230
M	mm	-	250	250	-	250	250

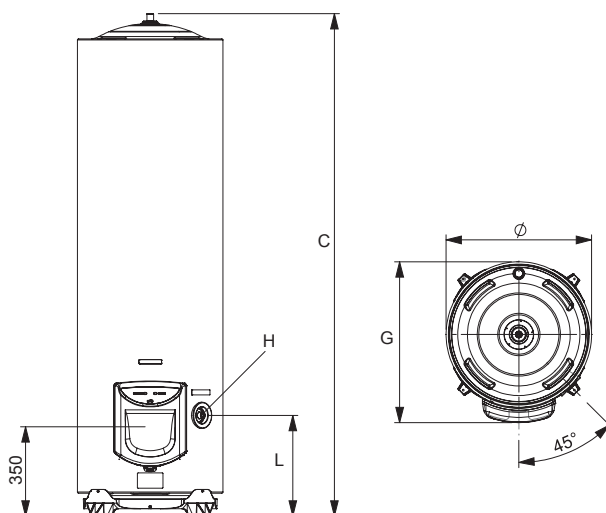

### STABLES

DIAMÈTRE CAPACITÉ	mm L	570	
		250	300
C	mm	1590	1820
G	mm	660	660
H	mm	G3/4	G3/4
L	mm	395	395

# VITE, FIXÉ

Console universelle

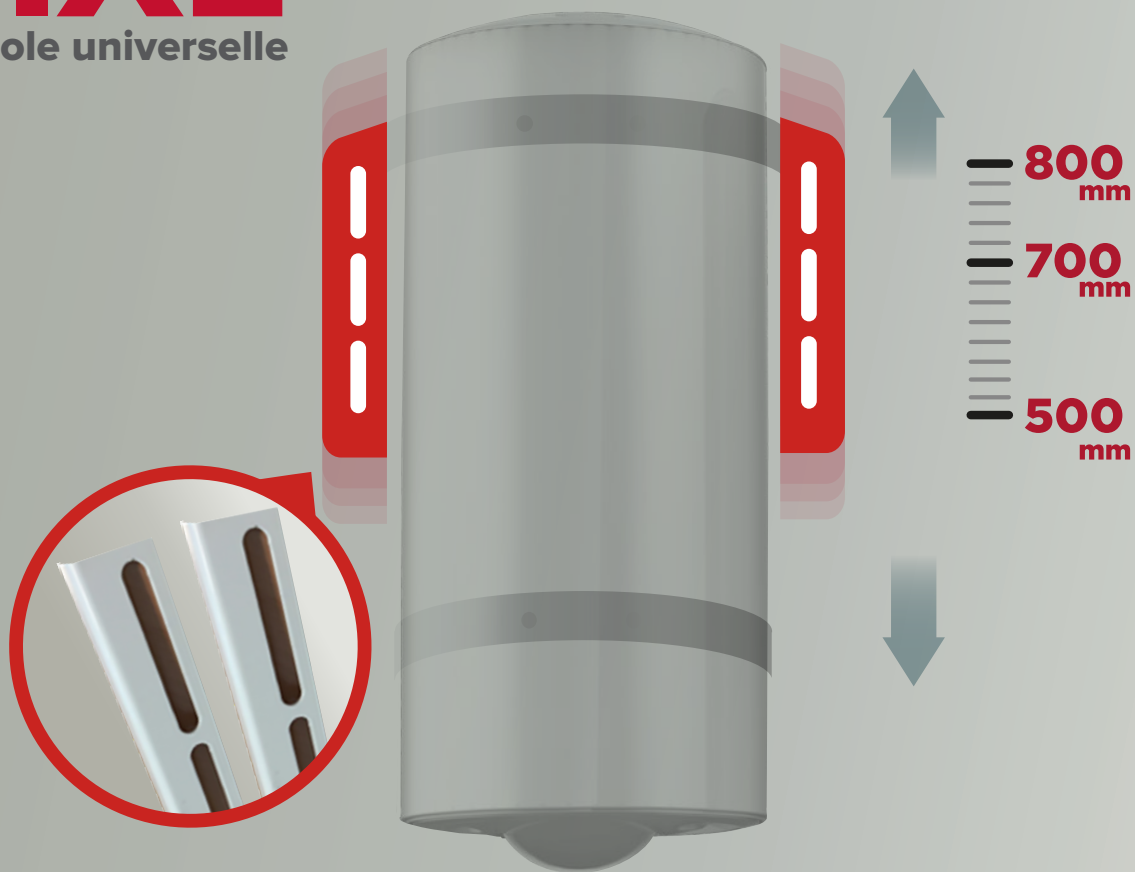

**ARISTON** équipe ses chauffe-eau de **CONSOLES UNIVERSELLES** permettant le remplacement simple et rapide de votre ancien chauffe-eau sans avoir à repercer



# Chauffe-eau électrique

▶ N°Cristal 09 69 32 15 32

APPEL NON SURTAXE

Aide au diagnostic et assistance à la réparation à distance par nos conseillers,

Livraison gratuite des pièces de rechange sous 24h dans le cadre de la garantie, pour toutes commandes avant **16h00**.

Accord rapide de prise en charge des échanges produits.

Du lundi au vendredi, de 8h30 à 12h00 et de 13h45 à 17h30.



DESIGN ITALIANO

ARISTON THERMO GROUP  
Le Carré Pleyel  
93521 Saint Denis Cedex  
Tél. : 01 55 84 94 94  
Fax : 01 55 84 96 10

[ariston.com/fr](http://ariston.com/fr)

