

FAR TOOLS



XF-Delta Professional Machine

- FR** *Poncense delta (Notice originale)*
- EN** *Delta sander (Original manual translation)*
- DE** *Dreieckschleifer (Übersetzung aus dem Original-Anleitung)*
- ES** *Lijadora delta (Traducción del manual de instrucciones original)*
- IT** *Smerigliatrice delta (Traduzione dell'avvertenza originale)*
- PT** *Lixadora Vibratória de acabamentos (Tradução do livro de instruções original)*
- NL** *Driehoekschuurmachine (Vertaling van de originele instructies)*
- EL** *Τριβείο Δέλτα (Μετάφραση από τις πρωτότυπες οδηγίες)*
- PL** *SZLIFIERKA DELTA (Tłumaczenie z oryginalnej instrukcji)*
- FI** *Kärkihiomakone (Käännös alkuperäisestä ohjeet)*
- SV** *Hörnslip (Översättning från originalinstruktioner)*
- BU** *Триъгълна шлифовъчна машина (Превод на оригиналната инструкция)*
- DA** *Delta pudser (Oversættelse fra oprindelige brugsanvisning)*
- RO** *Mașină de șlefuit delta (Traducere din instrucțiunile originale)*
- RU** *Дельта-шлифовальная машина (Перевод с оригинальной инструкции)*
- TU** *Delta parlatma makinesi (Orijinal talimatlar çeviri)*
- CS** *Bruska delta (Překlad z originálního návodu)*
- SK** *Deltová brúska (Preklad z originálneho návodu)*
- HE** *תווירוקמ תוארומה סוגרת) תטרממ התלד*
- AR** *آلة لصلأ تاملعلتلا نم قمعتلا) قلا لقص اتلد*
- HU** *Deltacsiszoló gép (Fordítás az eredeti utasítások)*
- SL** *Brusilnik s trikotno glavo (Prevod iz izvornih navodil)*
- ET** *Deltalihvija (Tõlge originaal juhiseid)*
- LV** *Orbitinē šļifavimo mašina (Tulkojumā no instrukcijas oriģinālvalodā)*
- LT** *Trikampio jungimo šlifavimo mašina (Vertimas iš originalių instrukcijas)*
- HR** *Trikampio jungimo šlifavimo mašina (Izvorne upute)*



© FAR GROUP EUROPE

216025-B-20190910

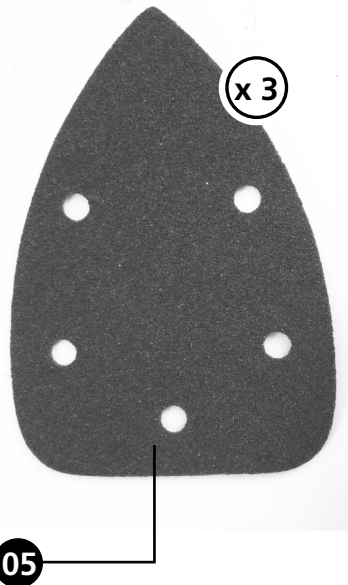
www.fartools.com



FIG. A



FIG. C

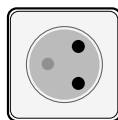




01



01



Rouge / Red / Rot / Rojo / Vermelho / Rosso

02



40:00 = 1,5 Ah
 80:00 = 3,0 Ah
 100:00 = 4,0 Ah
 120:00 = 5,0 Ah



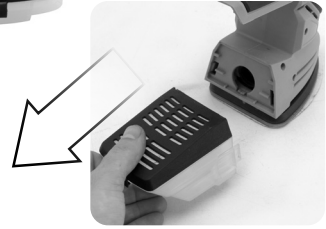
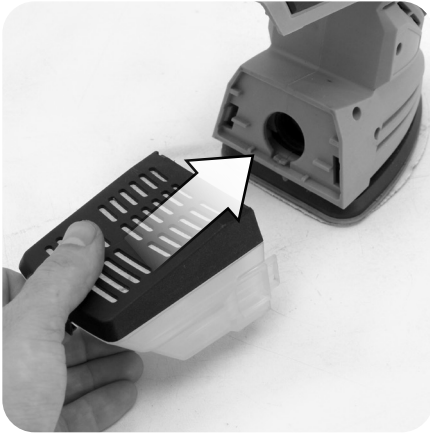
Vert / Green / Grün / Ver Je / Verde / Verde





FIG. D

01



02



14x14x10 cm
A80 | A120 | A180

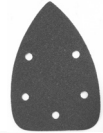
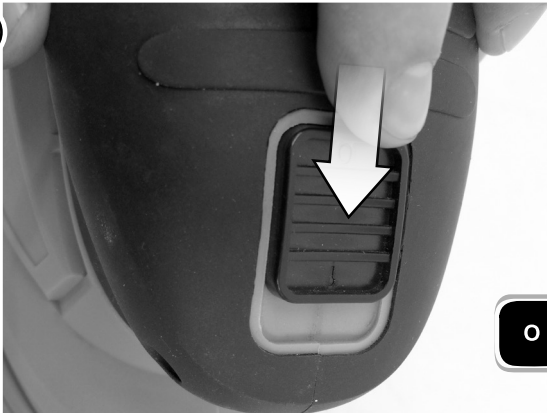


FIG. E

03



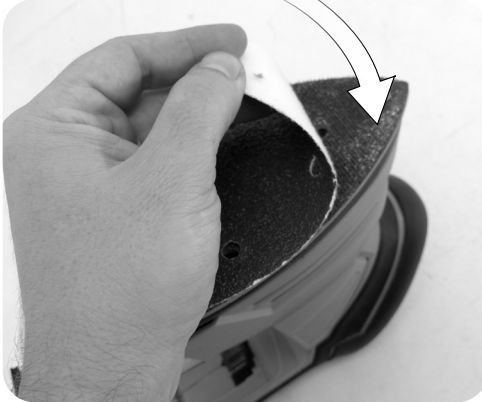


02

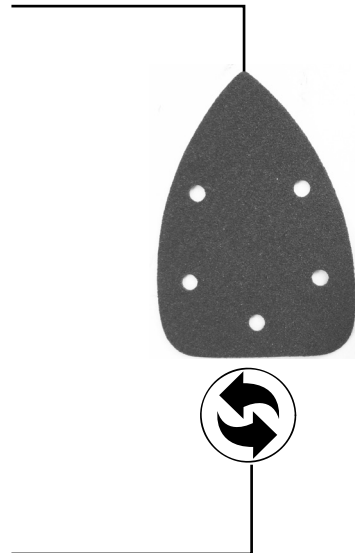


FIG. D

02



Réf. : 115863 - 14x14x10 cm
2xA40 + 2xA80 + 2xA120




FR**Description et repérage des organes de la machine****FIG. A & B**

- 01 Interrupteur
- 02 Plateau de ponçage
- 03 -
- 04 -
- 05 Papier abrasif
- 06 -
- 07 Collecteur de poussières
- 08 -
- 09 Filtre à poussières
- 10 Poignée de maintien
- 11 -
- 12 Ouïes de ventilation

Contenu du carton**FIG. C****Assemblage de la machine****FIG. D**

- 01 Montage du récupérateur de poussières
- 02 Montage du papier abrasif
(voir remplacement des consommables)
- 03 -

Fonctionnalité de la machine**FIG. E**

- 01 Mise en marche et arrêt
- 02 Mouvement à adopter
- 03 -
- 04 -

Réglages de la machine**FIG. F**

- 01 -

Remplacement des consommables**FIG. G**

- 01 Changement du papier abrasif
- 02 -

Entretien, recommandations et conseils

- 01 Maintenir la machine et ses ouïes d'aération propres sans poussières
- 02 Attention le fait de poncer du plâtre peut endommager gravement la machine


EN**Description and location of machine parts****FIG. A & B**

- 01 On /off switch
- 02 Sanding board
- 03 -
- 04 -
- 05 Sandpaper
- 06 -
- 07 Dust collector
- 08 -
- 09 Dust filter
- 10 Grip handle
- 11 -
- 12 Ventilator intake

Contents of box**FIG. C****Assembling the machine****FIG. D**

- 01 Assembly of dust recoverer
- 02 Sandpaper fitting
(see replacement of consumables)
- 03 -

Functions of the machine**FIG. E**

- 01 Start-up of the machine
- 02 Movement to use
- 03 -
- 04 -

Settings of the machine**FIG. F**

- 01 -

Replacing consumables**FIG. G**

- 01 Changing sandpaper
- 02 -

Cleaning and maintenance and advice

- 01 Keep the machine and ventilation intakes dust-free
- 02 Warning, sanding plaster can seriously damage the machine

Beschreibung und Kennzeichnung der Maschinenteile**FIG. A & B**

- 01 Ein/Ausschalter
- 02 Schleifplatte
- 03 -
- 04 -
- 05 Schleifpapier
- 06 -
- 07 Staubsammler
- 08 -
- 09 Staubfilter
- 10 Haltegriff
- 11 -
- 12 Lüftungsschlitze

Inhalt der Verpackung**FIG. C****Zusammenbau der Maschine****FIG. D**

- 01 Staubsammler anbauen
- 02 Schleifpapier einsetzen
(siehe Verschleißmaterial auswechseln)
- 03 -

Funktionen der Maschine**FIG. E**

- 01 Einschalten
- 02 Durchzuführende Bewegung
- 03 -
- 04 -

Einstellungen der Maschine**FIG. F**

- 01 -

Auswechseln der Verschleißteile**FIG. G**

- 01 Schleifpapier auswechseln
- 02 ..

Reinigung und Wartung

- 01 Maschine und deren Lüftungsschlitze staubfrei halten
- 02 Achtung: Beim Schleifen von Gips kann die Maschine ernsthaft beschädigt werden

Descripción y localización de los elementos de la máquina**FIG. A & B**

- 01 Interruptor marcha/parada
- 02 Disco lijador
- 03 -
- 04 -
- 05 Papel lijador
- 06 -
- 07 Colector de polvo
- 08 -
- 09 Filtro para el polvo
- 10 Empuñadura de sujeción
- 11 -
- 12 Orificios de ventilación

Contenido del cartón**FIG. C****Ensamblaje de la máquina****FIG. D**

- 01 Montaje del recuperador de polvo
- 02 Montaje del papel lijador
(véase cambio de consumibles)
- 03 -

Funcionalidad de la máquina**FIG. E**

- 01 Puesta en marcha
- 02 Movimiento que se tiene que realizar
- 03 -
- 04 -

Ajustes de la máquina**FIG. F**

- 01 -

Cambio de los consumibles**FIG. G**

- 01 Cambio de papel lijador
- 02 -

Limpeza y mantenimiento

- 01 Mantener la máquina y sus orificios de ventilación limpios sin polvo
- 02 Atención, lijar yeso puede provocar una deterioración grave de la máquina

Descrizione e localizzazione degli organi della macchina**FIG. A & B**

- 01 Interruttore
- 02 Piano di levigatura
- 03 -
- 04 -
- 05 Carta abrasiva
- 06 -
- 07 Collettore di polvere
- 08 -
- 09 Filtro per la polvere
- 10 Maniglia di mantenimento
- 11 -
- 12 Fori di ventilazione

Contenuto della scatola**FIG. C****Assemblaggio della macchina****FIG. D**

- 01 Montaggio del collettore di polvere
- 02 Montaggio carta abrasiva
(Vedere la sostituzione dei materiali di consumo)
- 03 -

Funzionalità della macchina**FIG. E**

- 01 Avvio
- 02 Movimento da effettuare
- 03 -
- 04 -

Regolazioni della macchina**FIG. F**

- 01 -

Sostituzione dei pezzi di ricambio**FIG. G**

- 01 Sostituzione della carta abrasiva
- 02 -

Manutenzione, raccomandazioni e consigli

- 01 Mantenere la macchina e i suoi fori d'aerazione puliti, senza polvere
- 02 Attenzione il fatto di levigare il gesso può danneggiare gravemente la macchina

Descrição e identificação dos órgãos**FIG. A & B**

- 01 Interruptor
- 02 Prato de lixagem
- 03 -
- 04 -
- 05 Papel abrasivo
- 06 -
- 07 Colector de poeira
- 08 -
- 09 Filtro de poeira
- 10 Pega de prensão
- 11 -
- 12 Orifícios de ventilação

Conteúdo da caixa**FIG. C****Montagem da máquina****FIG. D**

- 01 Montagem do colector de poeira
- 02 Montagem do papel abrasivo
(ver substituição de consumíveis)
- 03 -

Funcionalidade da máquina**FIG. E**

- 01 Accionamento
- 02 Movimento a adoptar
- 03 -
- 04 -

Ajustes da máquina**FIG. F**

- 01 -

Substituição de consumíveis**FIG. G**

- 01 Substituição do papel abrasivo
- 02 -

Limpeza e manutenção preventiva

- 01 Manter a máquina e os seus orifícios de aerção limpos e livres de poeira
- 02 Atenção : A lixagem de gesso pode avariar gravemente a máquina

Beschrijving en plaatsbepaling van de onderdelen van de machine**FIG. A & B**

- 01 schakelaar
- 02 Schuurblad
- 03 -
- 04 -
- 05 Schuurpapier
- 06 -
- 07 Stofcollector
- 08 -
- 09 Stoffilter
- 10 Handgreep
- 11 -
- 12 Ventilatieopeningen

Inhoud van het karton**FIG. C****Assemblage van de machine****FIG. D**

- 01 Montage van de stofvanger
- 02 Montage van het schuurpapier (zie «verbruiksartikelen vervangen»)
- 03 -

Functionaliteit van de machine**FIG. E**

- 01 Aanzetten
- 02 Schuurbeweging
- 03 -
- 04 -

Afstellingen van de machine**FIG. F**

- 01 -

Vervanging van de accessoires**FIG. G**

- 01 Schuurpapier vervangen
- 02 -

Onderhoud, aanbevelingen en raadgevingen

- 01 De machine en haar verluchttingsopeningen schoon en stofvrij houden
- 02 Opgelet : pleisterwerk schuren kan de machine ernstig beschadigen

Περιγραφή και εντοπισμός των οργάνων της μηχανής**FIG. A & B**

- 01 Διακόπτης εκκίνησης/διακοπής (on/off)
- 02 Δίσκος τριβής
- 03 -
- 04 -
- 05 Λειαντικό χαρτί
- 06 -
- 07 Συλλέκτης σκόνης
- 08 -
- 09 Φίλτρο σκόνης
- 10 Χειρολαβή στηρίγματος
- 11 -
- 12 Ανοίγματα εξαερισμού

Περιεχόμενου του χάρτινου κουτιού**FIG. C****Συναρμολόγηση της μηχανής****FIG. D**

- 01 Συναρμολόγηση εναλλάκτη σκόνης
- 02 Συναρμολόγηση λειαντικού χαρτιού (βλέπε αντικατάσταση αναλωσίμων)
- 03 -

Λειτουργικότητα της μηχανής**FIG. E**

- 01 Θέση σε λειτουργία
- 02 Κίνηση που πρέπει να ακολουθήσετε
- 03 -
- 04 -

Ρυθμίσεις της μηχανής**FIG. F**

- 01 -

Αντικατάσταση των αναλωσίμων**FIG. G**

- 01 Αλλαγή λειαντικού χαρτιού
- 02 -

Καθαρισμός και συντήρηση

- 01 Διατηρείστε την μηχανή και τα ανοίγματα εξαερισμού της καθαρά και χωρίς σκόνη
- 02 Προσοχή: η τριβή του γύψου μπορεί να προκαλέσει σοβαρή βλάβη στην μηχανή

Opis i oznaczenie elementów urządzenia**FIG. A & B**

- 01 Włącznik praca / stop
- 02 Tarcza szlifująca
- 03 -
- 04 -
- 05 Papier ścierny
- 06 -
- 07 Kolektor pyłu
- 08 -
- 09 Filtr pyłu
- 10 Uchwyt
- 11 -
- 12 Otwory wentylacyjne

Zawartość opakowania**FIG. C****Montaż maszyny****FIG. D**

- 01 Montaż odprowadzenia pyłu
- 02 Montaż papieru ściernego
(patrz wymiana elementów zużywających się)
- 03 -

Funkcje maszyny**FIG. E**

- 01 Uruchomienie, regulacja prędkości
- 02 Wykonywany ruch
- 03 -
- 04 -

Regulacja maszyny**FIG. F**

- 01 -

Wymiana elementów zużywających się**FIG. G**

- 01 Wymiana papieru ściernego
- 02 -

Konserwacja, zalecenia i rady

- 01 Dbać o czystość urządzenia i otworów wentylacyjnych
- 02 Uwaga, szlifowanie gipsu może prowadzić do poważnego uszkodzenia urządzenia

Laitteen osien kuvaus ja sijainti**FIG. A & B**

- 01 Käynnistys-/sammutuskaisija
- 02 Hiontataso
- 03 -
- 04 -
- 05 Hiomapaperi
- 06 -
- 07 Pölynkerääjä
- 08 -
- 09 Pölysuodatin
- 10 Kahva
- 11 -
- 12 Ilmastointiaukot

Laatikon sisältö**FIG. C****Laitteen kokoaminen****FIG. D**

- 01 Pölynkerääjän asennus
- 02 Hiomapaperin asennus
(katso kulutustavaroiden vaihto)
- 03 -

Pumpun toiminta**FIG. E**

- 01 Käynnistys
- 02 Liikkeen suunta
- 03 -
- 04 -

Laitteen säädöt**FIG. F**

- 01 -

Kuluvien osien vaihto**FIG. G**

- 01 Hiomapaperin vaihto
- 02 -

Puhdistus ja kunnossapito

- 01 Pidä laite ja sen ilmanvaihtoaukot vapaana pölystä
- 02 Huomio, kipsilaastin hiominen voi vahingoittaa laitetta vakavasti

Beskrivning och märkning av maskinens delar**FIG. A & B**

- 01 Start-/stoppbrytare
- 02 Slipskiva
- 03 -
- 04 -
- 05 Sandpappe
- 06 -
- 07 Dammsamlare
- 08 -
- 09 Dammfilter
- 10 Stödhandtag
- 11 -
- 12 Ventilationsspringor

Innehåll i kartongen**FIG. C****Montering av maskinen****FIG. D**

- 01 Montering av dammsamlaren
- 02 Montering av sandpapperet
(se byte av förbrukningsvaror)
- 03 -

Maskinens funktion**FIG. E**

- 01 Start och stopp
- 02 Rekommenderad rörelse
- 03 -
- 04 -

Byte av förbrukningsmedel**FIG. F**

- 01 -

Byte av förbrukningsmedel**FIG. G**

- 01 Byte av sandpapper
- 02 -

Rengöring och underhåll

- 01 Hålla maskinen och ventilationsspringorna rena och dammfria
- 02 OBS! Slipning av gips kan skada maskinen svårt

описание и местоположение на частите на машината**FIG. A & B**

- 01 Прекъсвач за стартиране / спиране
- 02 Табла, подно излъскване,
шлифоване с пемза
- 03 -
- 04 -
- 05 шкурка
- 06 -
- 07 Колектор на прах
- 08 -
- 09 Филтър за прах
- 10 Дръжка за поддържане
- 11 -
- 12 Отворите за вентилация

съдържание на кутията**FIG. C****сглобяване на машината****FIG. D**

- 01 Монтаж на уреда за отнемане на прах
- 02 Монтаж на абразивната хартия
(вижте подмяна на консумативите)
- 03 -

Функциониране на машината**FIG. E**

- 01 Пускане и спиране
- 02 Движение, което трябва да се възприеме
- 03 -
- 04 -

реглаж на машината**FIG. F**

- 01 -

Подмяна на консумативите**FIG. G**

- 01 Подмяна на абразивната хартия
- 02 -

Подмяна на консумативите

- 01 Поддръжка на машината и на отворите за вентилация чисти от прах
- 02 Внимание шлифоването с пемза може сериозно да повреди машината

Beskrivelse og nummerering af maskinens organer**FIG. A & B**

- 01 Start / stop kontakt
- 02 Slibeplade
- 03 -
- 04 -
- 05 Slibepapir
- 06 -
- 07 Støvsamler
- 08 -
- 09 Støvfilter
- 10 Fastholdeshåndtag
- 11 -
- 12 Ventilationsåbninger

Papkassens indhold**FIG. C****Samling af maskinen****FIG. D**

- 01 Montering af støvsamler
- 02 Montering af slibepapir
(se udskiftning af forbrugsartikler)
- 03 -

Maskinens virkemåde**FIG. E**

- 01 Opstart
- 02 Bevægelse der skal følges
- 03 -
- 04 -

Maskinens indstillinger**FIG. F**

- 01 -

Udskiftning af forbrugsartikler**FIG. G**

- 01 Udskiftning af slibepapir
- 02 -

Rengøring og vedligeholdelse

- 01 Hold maskinen og ventilationsåbningerne rene uden støv
- 02 OBS: Det kan beskadige maskinen alvorligt at slibe puds

Descrierea și identificarea organelor de masina**FIG. A & B**

- 01 Întrerupător pornire/oprire
- 02 Platou de șlefuit
- 03 -
- 04 -
- 05 Hârtie abrazivă
- 06 -
- 07 Colector de praf
- 08 -
- 09 Filtru de praf
- 10 Mâner de prindere
- 11 -
- 12 Guri de ventilație

Continutul cartonului**FIG. C****Asamblarea mașinii****FIG. D**

- 01 Montarea recuperatorului de praf
- 02 Montarea hârtiei abrazive
(vezi înlocuirea consumabilelor)
- 03 -

Functionarea mașinii**FIG. E**

- 01 Pornire și oprire
- 02 Mișcarea de urmat
- 03 -
- 04 -

Reglajele mașinii**FIG. F**

- 01 -

Inlocuirea consumabilelor**FIG. G**

- 01 Schimbarea hârtiei abrazive
- 02 -

Curățare și întreținere

- 01 Mențineți mașina și aeratoarele sale curate, fără praf
- 02 Atenție, șlefuirea gipsului poate deteriora grav mașina

описание и маркировка элементов машины**FIG. A & B**

- 01 Переключатель вкл.-выкл
- 02 Шлифовальная пластина
- 03 -
- 04 -
- 05 Наждачная бумага
- 06 -
- 07 Пылесборник
- 08 -
- 09 Пылеуловитель
- 10 Рукоятка
- 11 -
- 12 Вентиляционные отверстия

Содержимое коробки**FIG. C****Сборка машины****FIG. D**

- 01 Установка пылесборника
- 02 Крепление наждачной бумаги
(см. описание замены расходных материалов)
- 03 -

Функциональность машины**FIG. E**

- 01 Запуск и останов
- 02 Правильное движение
- 03 -
- 04 -

регулировка машины**FIG. F**

- 01 -

Замена расходных материалов**FIG. G**

- 01 Замена наждачной бумаги
- 02 -

Чистка и техническое обслуживание

- 01 Очищайте станок и его вентиляционные отверстия от загрязнений и пыли
- 02 Внимание! Шлифование гипса может привести к серьезному повреждению станка

Makinenin organlarının tasviri ve bulunması**FIG. A & B**

- 01 Çalıştırma anahtarı / Durdurma
- 02 Zımpara çarkı
- 03 -
- 04 -
- 05 Zımpara kâğıdı
- 06 -
- 07 oz toplayıcı
- 08 -
- 09 Toz filtresi
- 10 Tutma sapı
- 11 -
- 12 Havalandırma delikleri

Kartonun içeriği**FIG. C****Makinenin montajı****FIG. D**

- 01 Toz toplayıcının takılması
- 02 Zımpara kâğıdının takılması
(bkz. sarf malzemelerinin değiştirilmesi)
- 03 -

Makinenin kullanışılığı**FIG. E**

- 01 Çalıştırma ve durdurma
- 02 Benimsenecek hareket
- 03 -
- 04 -

Makinenin ayarları**FIG. F**

- 01 -

Tüketim malzemelerinin değiştirilmesi**FIG. G**

- 01 Zımpara kâğıdını değiştirme
- 02 -

Temizlik ve bakım

- 01 Makineyi ve havalandırma deliklerini temiz ve tozlardan arındırılmış olarak tutun
- 02 Dikkat : alçıyı zımparalamak makinede ciddi bir hasar oluşmasına yol açabilir

Popis a označení součástí stroje**FIG. A & B**

- 01 Spínač
- 02 Deska na broušení
- 03 -
- 04 -
- 05 Brusný papír
- 06 -
- 07 Sběrač prachů
- 08 -
- 09 Prachový filtr
- 10 Držadlo
- 11 -
- 12 Ventilační otvory

Obsah krabice**FIG. C****Montáž stroje****FIG. D**

- 01 Připevnění lapače prachu
- 02 Připevnění brusného papíru
(viz výměna opotřebovaných součástí)
- 03 -

Chod stroje**FIG. E**

- 01 Spuštění a zastavení
- 02 Návrh na přijetí
- 03 -
- 04 -

Serížení stroje**FIG. F**

- 01 -

Výměna komponentu**FIG. G**

- 01 Výměna brusného papíru
- 02 -

Čištění a údržba

- 01 Udržovat stroj a větrací otvory čisté bez prachu
- 02 Pozor na broušení sádry – to může stroj vážně poškodit

Popis a označenie súčastí stroja**FIG. A & B**

- 01 Spínač štart/stop
- 02 Doska na brúsenie
- 03 -
- 04 -
- 05 Brusný papier
- 06 -
- 07 Zberač prachu
- 08 -
- 09 Prachový filter
- 10 Držadlo
- 11 -
- 12 Ventilačné otvory

Obsah krabice**FIG. C****Montáž stroja****FIG. D**

- 01 Připevnenie lapača prachu
- 02 Připevnenie brusného papiera
(pozri výmenu opotrebovaných súčiastok)
- 03 -

Chod stroja**FIG. E**

- 01 Spustenie a vypnutie
- 02 Pohyb na osvojenie
- 03 -
- 04 -

Nastavenie stroja**FIG. F**

- 01 -

Výměna komponentov**FIG. G**

- 01 Výměna brusného papiera
- 02 -

Cistenie a údržba

- 01 Udržovať stroj a vetracie otvory čisté bez prachu
- 02 Pozor na brúsenie sady – môže to stroj vážne poškodiť

מכללי המכונה איתור של מכללי המכונה
תיאור ו תיאור ואיתור של

FIG. A & B

- 01 מתג הפעלה/עצירה
- 02 לוח ליטוש
- 03 -
- 04 -
- 05 נייר זכוכית
- 06 -
- 07 אמצעי איסוף אבק
- 08 -
- 09 פילטר לאבק
- 10 ידית אחיזה
- 11 -
- 12 פתחי איורור

תכולה של תיבת הקרטון

FIG. C

הרכבת המכונה

FIG. D

- 01 התקנת האמצעי איסוף אבק
- 02 (ראה החלפת פריטים מתכלים)
התקנת נייר הזכוכית
- 03 -

כושר תפקוד המכונה

FIG. E

- 01 התנועה ועצירה
- 02 התנועה שיש לאמץ
- 03 -
- 04 -

החלפה של פריטים מתכלים

FIG. F

- 01 -

ניקויא חזקה

FIG. G

- 01 החלפת נייר הזכוכית
- 02 -

אחזקה, המלצות ועצות

- 01 פתחי האיורור שלה נקיים וללא אבק יש להחזיק את המכונה
 - 02 יכול לגרום לנזק חמור למכונת הליטוש
- אזהרה - נסיון לליטוש גבס

توصيف و تحديد أجزاء الآلة

FIG. A & B

- 01 مفتاح تشغيل إيقاف.
- 02 لوحة الصنفرة
- 03 -
- 04 -
- 05 ورق كاشط
- 06 -
- 07 مَجْمَعُ الجِزَاءِ
- 08 -
- 09 فلتر الجِزَاءِ
- 10 فلتر الجِزَاءِ
- 11 -
- 12 مَخْرَجُ التهوئة

محتوى الكرتون.

FIG. C

تجميع أجزاء الآلة.

FIG. D

- 01 تركيب ملتقط الجِزَاءِ
- 02 انظر استبدال المستهلكات
تركيب الورق الكاشط
- 03 -

جاهزية الآلة.

FIG. E

- 01 تشغيل و إيقاف.
- 02 طريقة القيام بالحركة
- 03 -
- 04 -

ضبط وظائف الآلة.

FIG. F

- 01 -

استبدال المستهلكات.

FIG. G

- 01 تغيير الورق الكاشط
- 02 -

صيانة، إرشادات ونصائح

- 01 التابغة لها نظيفة من غير غبار
تبقى المكنة و مَخْرَجُ التهوئة
- 02 قد تسبب أعطالاً جسيمة للمكنة
أحذر إن صنفرة الجبس

A gép alkotóelemeinek leírása és beazonosítása**FIG. A & B**

- 01 Indító/leállító kapcsoló
- 02 Csiszolótányér
- 03 -
- 04 -
- 05 Csiszolópapír
- 06 -
- 07 Porgyűjtő
- 08 -
- 09 Porszűrő
- 10 Fogantyú
- 11 -
- 12 Szellőzőrések

A doboz tartalma**FIG. C****A gép összeszerelése****FIG. D**

- 01 Porgyűjtő felszerelése
- 02 Csiszolópapír felszerelése
(ld. fogyóanyagok cseréje)
- 03 Fogantyú felszerelése

A gép működése**FIG. E**

- 01 Beindítás és leállítás
- 02 A készülék mozgatása
- 03 Csatlakozás porszívóhoz
- 04 Szabályozó használata

A gép beállítása**FIG. F**

- 01 Szalagfeszítés beállítása

Fogyóanyagok cseréje**FIG. G**

- 01 Csiszolópapír cseréje
- 02 Szénkefék cseréje

A szénkefék esetleges cseréje végett kérjük lépjen kapcsolatba viszonteladójával

Karbantartás, javaslatok és tanácsok

- 01 A készüléket és szellőzőréseit tartsa tisztán, pormentesen
- 02 Figyelem: gipsz csiszolása súlyosan megromlíthatja a gépet

Opis in oznaka sklopov stroja**FIG. A & B**

- 01 Stikalo delovanje / stop
- 02 Polirna plošča
- 03 -
- 04 -
- 05 Brusilni papir
- 06 -
- 07 Zbiralnik za prah
- 08 -
- 09 Filter za prah
- 10 Ročica za držanje
- 11 -
- 12 Ventilacijske reže

Vsebina kartona**FIG. C****Sestava stroja****FIG. D**

- 01 Montaža zbiralnika prahu
- 02 Montaža brusilnega papirja
(glej menjavo potrošnih elementov)
- 03 Montaža ročice

Funkcionalnost stroja**FIG. E**

- 01 Vklop delovanja in ustavitve
- 02 Potrebni premiki
- 03 Priključek na sesalnik
- 04 Uporaba frekvenčnega pretvornika

Nastavitve stroja**FIG. F**

- 01 Nastaviti napetost traku

Menjava potrošnih delov**FIG. G**

- 01 Zamenjava brusnega papirja
- 02 Menjava ogljikovih elektrod

Za morebitno zamenjavo ogljikovih elektrod se, prosimo, obrnite na našega prodajalca

Ciščenje in vzdrževanje

- 01 Pazite, da ostanejo stroj in reže za zračenje na stroju čisti, brez prahu
- 02 Pozor poliranje mavca lahko resno poškoduje stroj

Masina osade kirjeldus ja eristamine**FIG. A & B**

- 01 Kävitus/kinnipanekulüliti
- 02 Lihvimisplaate
- 03 Kiiruste muutja
- 04 Survehoob
- 05 Liivapabe
- 06 Liivapaberi kinnitussüsteem
- 07 Tolmukoguja
- 08 Tolmukott
- 09 Tolmufilter
- 10 Käepide
- 11 Süsinikud
- 12 Ventilatsioonivad

Karbi sisu**FIG. C****Masina kokkupanek****FIG. D**

- 01 Tolmu rekuperaatori paigaldamine
- 02 Liivapaberi paigaldamine
(vaata kasutatud osade väljavahetamist)
- 03 Kaepideme paigaldamine

Masina funktsionaalsus**FIG. E**

- 01 Käivitamine ja peatamine
- 02 Ümberlülitamine
- 03 Tolmuimeja sisselülitamine
- 04 Ümberlüli kasutamine

Masina seaded**FIG. F**

- 01 Lihvimislindi pinguse reguleerimine

Kuluvate osade asendamine**FIG. G**

- 01 Liivapaberi väljavahetamine
- 02 Süsinike vahetamine

Kui tekib vajadus sütt vahetada, kontakteeruge edasimüüjaga

Hooldus, soovitused ja nõuanded

- 01 Lihvimismasin ja selle ventilatsioonivad tuleb hoida tolmuwabadena
- 02 Ettevaatust, kipsi lihvimine võib põhjustada lihvimismasinale raskeid kahjustusi

Mašinas dalu apraksts un uzstadišana**FIG. A & B**

- 01 Slēdzis ieslēgšanai/izslēgšanai
- 02 Šlifavimo stalas
- 03 Ātruma pārslēdzējs
- 04 Prispaudimo svirtis
- 05 Šlifavimo popierius
- 06 Popieriaus fiksavimo sistema
- 07 Dulkių surinktuvas
- 08 Maišas dulķēms
- 09 Dulkių filtras
- 10 Valdymo rankena
- 11 Ogles
- 12 Ventilācijas angos

Kastes saturs**FIG. C****Mašinas montaža****FIG. D**

- 01 Dulkių rekuperatoriaus montavimas
- 02 Šlifavimo popieriaus uždėjimas
(žr. susidėvinčių dalių keitimas)
- 03 Rankenos uždėjimas

Mašinas funkcionalitate**FIG. E**

- 01 Ieslēgšana un izslēgšana
- 02 Judesiai
- 03 Siurblio prijungimas
- 04 Regulatoriaus naudojimas

Mašinas noregulēšana**FIG. F**

- 01 Juostos ģempimo reguliavimas

Aizvietot pateretas dalas**FIG. G**

- 01 Šlifavimo popieriaus pakeitimas
- 02 Ogļu nomaiņa

Galīgai ogļu nomaiņai griezieties pie sava mazumtirgotāja

Apkope, rekomendācijas un padomi

- 01 Prietaisais ir jo ventilācijas angos turi būti švarūs, be dulkių
- 02 Dėmesio : šlifuojant gipsą galima rimtai sugadinti prietaisą

Mašinos elementu aprašymas ir krypties nustatymas**FIG. A & B**

- 01 Jungiklis įjungtas/išjungtas
- 02 Slipėšanas plate
- 03 -
- 04 -
- 05 Abrazivais papīrs
- 06 -
- 07 Putekļu savācējs
- 08 -
- 09 Putekļu filtrs
- 10 Rokturis
- 11 -
- 12 Ventilācijas atveres

Kartono sudetis**FIG. C****Mašinos surinkimas****FIG. D**

- 01 Putekļu rekuperatora uzstādīšana
- 02 Abrazīvā papīra uzstādīšana (skatīt nolietoto daļu nomainītu)
- 03 -

Mašinos funkcionavimas**FIG. E**

- 01 Įjungimas ir sustabdymas
- 02 Pārslēgšana
- 03 -
- 04 -

Mašinos reguliavimas**FIG. F**

- 01 -

Naudojamos produkcijos pakeitimas**FIG. G**

- 01 Abrazīvā papīra nomainīta
- 02 -

Priežiura, rekomendacijos ir patarimai

- 01 Turēt mašinu un tās ventilācijas atveres tīras no puteklīm
- 02 Uzmaniību, ģipša slipėšanas var nopietni bojāt slipmašinu

Opis i identifikacija dijelova stroja**FIG. A & B**

- 01 Prekidač
- 02 Postolja za brušenje
- 03 -
- 04 -
- 05 Smirgl papir
- 06 -
- 07 Sakupljač prašine
- 08 -
- 09 Filtar prašine
- 10 Držite ručku
- 11 -
- 12 Ventilacijski prozori

Sadržaj kartona**FIG. C****Montaža stroja****FIG. D**

- 01 Montaža sakupljača prašine
- 02 Sklop papira (vidi zamjenu potrošnih materijala)
- 03 -

Funkcionalnost stroja**FIG. E**

- 01 Uključivanje i isključivanje
- 02 Pokret koji treba usvojiti
- 03 -
- 04 -

Postavke stroja**FIG. F**

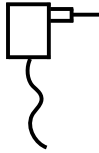
- 01 -


Zamjena potrošnog materijala**FIG. G**

- 01 Promjena abrazivnog papira
- 02 -


Održavanje, preporuke i savjeti

- 01 Držite stroj i njegove otvore za provjetranje bez prašine
- 02 Žbuka za brušenje pažnje može ozbiljno oštetiti uređaj




	<p>Tension et fréquence assignée: Nominal frequency and power: Spannung und Frequenz: Tensión y frecuencia fijada: Tensione e frequenza assegnata: Tensão e frequência fixa: Aangewezen spanning en frequentie: Ονομαστική τάση και συχνότητα: Napięcie i częstotliwość przydzielona: Jännite ja määrätty taajuus: Angiven spänning och frekvens: Anført spænding og frekvens: Tensiune și frecvență de lucru:</p>	<p>Заданное напряжение и частота: Tahsis gerilimi ve frekans: Stanovené napětí a frekvence: Stanovené napätie a frekvencia: ממת ותדר מוקצב الفلطية والذبذبة المبرمجة Névleges feszültség és frekvencia: Nápetost in določena frekvenca: Консумирано напрежение и честота : Määratud pinge ja sagedus Nustatytā jūtampa ir dažnis Noteiktais spriegums un frekvence. Napon i nazivna frekvencija:</p>	230 V ~ 50 Hz
---	--	---	----------------------

		18 V.d.c
---	--	-----------------


	<p>Vitesse à vide: No-load speed: Drehzahl unbelastet: Velocidad vacía: Velocità a vuoto: Velocidade no vácuo: Leerlaufdrehzahl: Ταχύτητα στο κενό: Prędkość bez obciążenia: Tyhjäkäyntinopeus Tomgångshastighet: Hastighed i ubelastet tilstand: Viteza în gol:</p>	<p>Скорость вращения на холостом ходу: Boşalma hızı: Rychlost naprázdno: Rýchlost' pri chode naprázdno: מהירות ריק السرعة على الفارغ Üres sebesség: Prosti tek: Скорост на празни обороти: Kiirus tühikäigul Tuščio prietaiso greitis Tukšgaitas ātrums Brzina praznog hoda:</p>	11000 min⁻¹
---	--	---	-------------------------------


		14 x 14 x 10 cm
---	--	------------------------

	<p>Poids : Weight : Gewicht : Peso : Peso : Peso : Gewicht : Βάρος : Masa : Paino : Vikt : Vægt : Greutate :</p>	<p>Вес : Ağırlık : Hmotnost : Hmotnosť : משקל الوزن Súly : Teža : Тегло : Raskus Svoris Svars Težina:</p>	0,85 kg
---	--	--	----------------





 L_{pA}	Niveau de pression acoustique :	Уровень акустического давления. :	77 dB (A)
	Acoustic pressure level :	Akustik basınç seviyesi :	
	Schalldruckpegel :	Hladina akustického tlaku :	
	Nivel de presión acústica :	Hladina akustického tlaku :	
	Livello di pressione acustica :	רמת לחץ אקוסטי :	
	Nível de pressão acústica :	مستوى الضغوط السمعي :	
	Niveau akoestische druk :	A hangnyomás szintje :	
	Σπίθμη Θορύβου :	Nivo akustičnega pritiska:	
	Poziom mocy akustycznej :	Равнище на акустично налягане :	
	Käytä kuulosuojaimia :	Heliröhu nivoo	
Ljudtrycksnivå :	Akustinio spaudimo lygis		
Lydtryk :	Akustiskā spiediena līmenis		
Nível presiune acustică :	Razina zvučnog tlaka :		

 L_{wA}	Niveau de puissance acoustique :	уровень мощности звука :	88 dB (A)
	Acoustic power level :	Akustik basınç seviyesi :	
	Schallleistungspegel :	Hladina zvukového výkonu :	
	Nivel de potencia acústica :	Hladina zvukového výkonu:	
	Livello di potenza acustica :	רמת כוח אקוסטי :	
	Nível de potência acústica :	مستوى الضجيج :	
	Niveau akoestisch vermogen :	a hangnyomás szintje :	
	Σπίθμη Ονομαστική Θορύβου :	Nivo akustične jakosti :	
	Poziom mocy akustycznej :	Равнище на вибрации :	
	Käytä suojalaseja :	Helivõimsuse nivoo	
Ljudstyrkenivå :	Triukšmo lygis		
Lydstyrke :	Akustiskās jaudas līmenis		
Nível putere acustică :	Razina zvučne snage :		

NIVEAU SONORE D'ÉMISSION :

A VIDE

Pression acoustique LpA poste opérateur
Incertitude

77 dB
3


Puissance acoustique LWA
Incertitude

88 dB
3

Valeurs déterminées suivant le code d'essai de l'annexe B de la norme EN 61029-1 avec emploi des normes de base ISO 11201 et ISO 3744.

Les niveaux de pression acoustique obtenus in situ dépendent:

- Des niveaux réels de la machine considérées, en prenant en compte les incertitudes déclarées;
- Du local et de l'installation de la machine. Préférez une pièce dont l'acoustique est plus feutrée. Evitez les pièces vide à grande résonance. Placez vous auprès d'une fenêtre le cas échéant.
- Des outils montés, des pièces travaillées, des réglages choisis,...

 L_v	Niveau de vibration :	Уровень вибрации :	6,688 m / s²
	Hand/arm vibration level :	Titreşim seviyesi :	
	Vibrationspegel Hand/Arm :	Úroveň vibrací :	
	Nivel de vibración mano/brazo :	Hladina vibrácií :	
	Livello di vibrazione mano/braccio :	רמת תנודות	
	Nível de vibração mão/braço :	مستوى الارتجاج :	
	Trillingsniveau hand/arm :	Vibrációsztint :	
	Σπίθμη κρα'οασμάων :	Nivo vibracij :	
	Poziom vibracji rózka/ramię :	Равнище :	
	Tärinätaso:	Vibrācijas līmenis.	
Vibrationsnivå hand/arm :	Vibrācijas lygis		
Vibrationsniveau :	Vibratsiooninivo		
Nivel vibratii :	Razina vibracije:		

VIBRATIONS:

Total des valeurs de vibration (somme vectorielle des trois directions) déterminée selon EN 60745 :

a 6,688 m/s²
Incertitude K 1,5 m/s²

L'amplitude d'oscillation peut être utilisée comme valeur de comparaison d'outils électroportatifs.

Attention : si l'outil électroportatif est utilisé pour d'autres applications, avec d'autres outils de travail, l'amplitude d'oscillation peut être différente.





	<p>Classe d'isolement : 3 Insulation class : 3 Isolierung klasse : 3 Aislamiento clase :3 Isolamento classe :3 Isolamento classe :3 Isolatie Klasse : 3 Εργαλειο αξιολόγησης : 3 Izolacija Klasy :3 Eristysluokka :3 Isolering Klass :3 Isoleringsklasse : 3 Clasă izolație :3</p>	<p>Класс изоляции : 3 Yalıtım derecesi :3 Třída izolace :3 Izolačný systém :3 סוג בידוד :3 فئة العزل :3 Szigetelési osztály :3 Razred izolacije :3 Инструмент Клас :3 Isolatsiooniklass :3 Izolācijas rūšis :3 Izolācijas klase :3 Izolacija klasa: 3</p>	X
--	--	--	----------

	<p>Conformité européenne Conforms to EC standards : CE-Konformität : Cumples con las directivas CE : Conforme alle norme CE : Conforme às normas CE : Voldoet aan de EG-normen : Συμμόρφωση με τα πρότυπα Zgodność z normami CE : EU-standardien mukainen : EU-standardien mukainen : Overholder EU standarderne : Conform cu normele europene:</p>	<p>соответствие европейским стандартам: Avrupa uygunluk : evropská shoda : európska dohoda : התאמה לתקנים האירופיים مطابق للمواصفات الأوروبية evropska ustreznost : európai megfeleléség : Съответствие с европейските норми : Euroopa Liidu vastavusmärk Europinių normų atitikima Atbilstība Eiropas standartiem Evropska sukladnost</p>	X
--	---	---	----------


	<p>Danger : Danger : Gefahr : Peligro : Pericolo : Perigo : Gevaar : Κίνδυνος : Niebezpieczeństwo : Vaara : Fara : Fare : Pericol :</p>	<p>Опасно : Tehlike : Nebezpečí : Nebezpečstvo : סכנה. خطر. Veszély : Nevarnost : Опасност : Oht Pavojus Bistamība Opasnost:</p>	X
--	---	---	----------


IPX0		X
-------------	--	----------


	<p>Lire les instructions avant usage : Read the instructions before use : Vor Einsatz des Geräts Anweisung lesen : Léase las instrucciones antes de usar : Leggere le istruzioni prima dell'uso : Ler as instruções antes da utilização : Lees voor het gebruik de instructies : Διαβάστε τις οδηγίες χρήσης : Zapoznać się instrukcją przed użyciem : Lue ohjeet ennen käyttöä : läs anvisningarna före användning : læs instruktionerne før brug Înainte de utilizare, citiți instrucțiunile :</p>	<p>Внимательно прочитайте следующие инструкции : Kullanmadan talimatları okuyunuz : Pozorně si přečtěte následující pokyny : Pred použitím si prečítajte pokyny : זרם חיוני اقرأ التعليمات قبل الاستخدام. használat előtt olvassuk el az utasítást : Pred uporabo preberite ustrezna navodila : Прочетете указанията за употреба : Enne kasutamist lugege instruksiooni Prieš naudojimą perskaityti instrukciją izlasīt instrukcijas pirms lietošanas Pročitati upute prije uporabe:</p>	X
--	--	---	----------






	<p>Porter des lunettes de sécurité : Wear protective eyewear : Schutzbrille tragen : Llevar puestas gafas protectoras : Portare de gli occhiali di sicurezza : Utilizar óculos de segurança : Draag een veiligheidsbril : Φορέστε Προστατευτικά γυαλιά : Zakładać okulary ochronne : Käytä suojalaseja : Använd skyddsglasögon : Der skal benyttes sikkerhedsbriller : Purtati ochelari de protecție :</p>	<p>Наденьте защитные очки : Güvenlik gözlükleri takın : Používejte bezpečnostní brýle : Noste ochranné okuliare : תוסיטוב יפקשמ ביכרהל אן חמל נזפארט וקאיא. Viseljen védőszemüveget : Nositi zaštitna očala : Да се използват защитни очила : Kandke kaitseprille Nešioti apsauginius akinius Valkät aizsargbrilles Nosite zaštitne naočale:</p>	X
---	--	--	---


	<p>Porter un masque anti-poussière: Wear a dust mask : Staubschutzmaske tragen : Llevar puesta una careta de protección contra el polvo : Indossare una mascherina anti-polvere : Utilizar uma máscara anti-poeira : Draag een stofmasker : χρήση προστατευτική μάσκα : Zakładać maskę przeciwpyłową Käytä pölysuojust : Bär mask mot damm : Der skal benyttes beskyttelsesmaske mod støv: Purtati mască anti-praf :</p>	<p>Наденьте респиратор : Toza karşı maske takın : Používejte masku proti prachu : Noste ochrannú masku proti prachu : קבא דגנ הכסמ שובחל אן ליס קנאח מראס לל עבאר. Viseljen porvédő maszkot Nositi zaštitno masko proti prahu: Да се използва защитна маска : Kandke tolmumaski. Dëvëti respiratoriq Valkät aizsarg masku pret putekljem Nosite masku za prašinu:</p>	X
---	--	---	---

	<p>Porter une protection auditive: Wear hearing protective equipment: Gehörschutz tragen: Llevar puesta una protección auditiva: Portare una protezione uditiva: Utilizar uma protecção auditiva: Draag gehoorbeschermers: Φορέστε Προστατευτικά ακουστικά Zakładać słuchawki ochronne Käytä kuulosuojaimia: Bär hörselskydd: Der skal benyttes høreværn: Purtati căști de protecție auz:</p>	<p>наденьте средства звуковой защиты: İşitsel koruma aleti takın: Používejte ochranu sluchu: Noste ochranné slúchadlá: יש ל הרכיב הגנת שמיעה ליס חוזה צפז הצחיי. Viseljen fülvédőt Nositi zašito ušes: Да се използва слухови защитни средства: Kandke kõrvakaitset Nešioti apsaugā nuo triukšmo valkät dzirdes aizsarglīdzekli Nosite zaštitu sluhu:</p>	X
---	---	---	---

	<p>Porter des gants : Use rubber gloves : Schutzhandschuhe tragen : Llevar guantes de protección : Indossare i guanti di protezione : Utilizar luvas de protecção : Draag veiligheidshandschoenen : χρήση προστατευτικών γαντιών : Używać rękawic ochronnych : Käytä suojakäsineitä : Använd skyddshandskar : Der skal benyttes handsker : Purtati mănuși :</p>	<p>Наденьте перчатки : Eldiven takın : Noste rukavice : Noste rukavice : תופפכ שובלל אן ליס קפארט. Viseljen kesztyű t Nositi rokavice: а се използват предпазни ръкавици : Kandke kindaid Müvëti pirštines Valkät cimdus Nosite rukavice:</p>	X
---	---	---	---






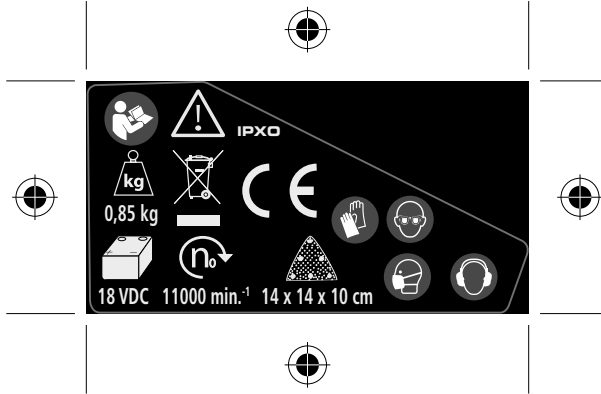
	<p>Soumis à recyclage Subjected to recycling Sujeto a reciclaje Sottoposti a riciclaggio Sujeitos à reciclagem Não deite no lixo : Niet wegwerpen : Μην την πετάτε : Nie wyrzucasz : Älä heittää pois luontoon : Batteriet får inte kastas : Bortkast det ikke: Nu le auncati :</p>	<p>Не выбрасывайте в мусорный ящик Atmayiniz : Nevyhadzujte je do bežného odpadu : Neodhadzovat : אין לזרוק סוללות فلا ترمها هكذا في القمامة. ne mečíte! Ne odvržite ga/jih v stran : Не го изхвърляйте : Ärge visake seda minema : Nemétykíte : Nemest : Podvrgnuto recikliranju</p>	X
---	---	---	---

Recyclage des déchets :

Les outils, accessoires et leur emballages doivent suivre une voie de recyclage adaptée. Conformément aux directives Européenne 2012/19/UE et 2006/66/CE, les composants d'un produit doivent être séparés, collectés, recyclés ou éliminés en conformité avec les réglementations environnementales en vigueur. Les appareils, batteries, piles, huiles, emballages devront être déposés dans les systèmes d'élimination des déchets spéciaux tels que déchetteries. Renseignez-vous auprès de votre commune pour connaître l'organisme le plus proche à même de retraiter ou de collecter ces déchets.

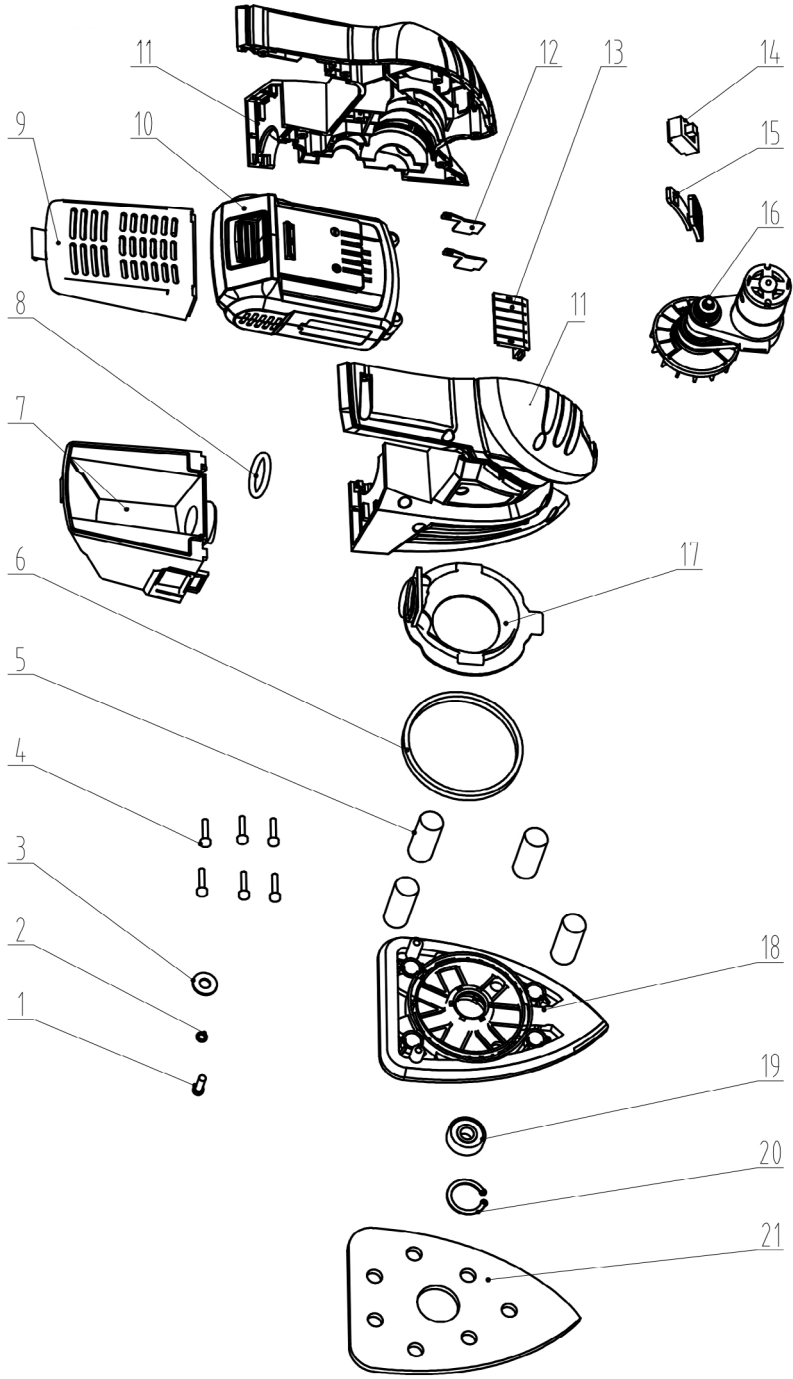
	<p>Recyclable, soumis au tri sélectif Recyclable, subject to recycling Recyclingfähige, unterliegen Recycling Reciclables, sujetos a reciclaje Riciclabili, soggetti a riciclaggio Recicláveis, sujeito à reciclagem Recycleerbare, onderworpen aan recycling Ανακυκλώσιμες συσκευασίες που υπόκεινται σε κύκλωση Opakowanie nadaje się do recyklingu podlegają recyklingu Kierrätettävien pakkausten kohteena kierrätys Återvinningsbara förpackningar omfattas återvinning Рециклираци се опаковки подлежат на рециклиране Genanvendelig underlagt genbrug</p>	<p>Reciclabile sub rezerva reciclare Повторно опаковка подлежат вторичной переработке Geri dönüŝüm Geri dönüŝtürülebilir ambalaj konusu Recyklovateľné podléhajúci recykláci Recyklovateľné podliehajúce recyklácii רִיכָוּלָה מְחֻמָּל הַזֵּרָאָה אֲשׁוּן ريچودتلا هدا عال مخضرت ريچودتلا هدا عال هدا باقلا فچيل رتلا و قوب رتلا Újrahasznosítható csomagolás alá újrahasznosítás Reciklirati predmet recikliranje Pakendite suhtes ringlussevõtu Pārstrādājams iepakojums otrreizējai pārstrādei Perdirbamų taikomos perdirbimo Može se reciklirati, podložno selektivnom sortiranju</p>	X
---	---	---	---







XF-Delta





DECLARATION DE CONFORMITE
 VERKLARING VAN OVEREENSTEMMING
 DECLARACION DE CONFORMIDAD
 DICHIARAZIONE DI CONFORMITA
 KONFORMITÄSERKLÄRUNG
 DECLARATION CONFORMITY
 DECLARAÇÃO DE CONFORMIDADE
 DEKLARACJA ZGODNOSCI Z NORMAMI
 OM ÖVERENSSTÄMMELE
 VAATIMUSTENMUKAISUUSAKUUTUS
 ÖVERENSSTEMMELSESERKLÄRING
 Δήλωση συμμόρφωσης/συμμόρφωσης

DECLARAȚIE DE CONFORMITATE
 VYHLÁSENIE ZHODY
 Декларация соответствия
 הצהרת תואמת
 Uygunluk beyanı
 التصريح بالامتثال
 PROHLÁŠENÍ SHODY
 EGYZŐSÉGI NYILATKOZAT
 Декларация за съответствие с нормите
 IZJAVA O SKLADNOSTI
 DEKLARACIJA
 ATTIKTIKTES DEKLARACIJA
 KINNITUS
 IZJAVA O SUKLADNOSTI

Le soussigné,
 Ondergetekende,
 Der Unterzeichner,
 O abaixo assinado,
 Undertecknad,
 Долуподписаният
 Undertegnede
 Subsemnatul,
 Я, нижеподписавшийся,
 Imzalayan,
 Níže podepsaný,
 Toliau pasirašęs

Personne autorisée à constituer
 le dossier technique :
 Christophe HUREL



FAR GROUP EUROPE
 192, Avenue Yves Farge
 37700 St. Pierre-des-Corps
 FRANCE

El suscrito,
 Il sottoscritto,
 The undersigned,
 Nízej podpisany
 Allekirjoittanut,
 Ουπτογεγραμμένος
 Nižšie podpisany
 הרחתי מטה
 الوجود ع أدناه
 Alulírott,
 Podpisani,
 Apakšā parakstījies
 allakirjutanu
 Dolje potpisani,

Declare por la presente, que,
 Dichiare che,
 Declares that,
 OÖwiadcza niniejszym, że
 Ilmoitetaan täten että,
 Δηλώνει με την Παράστα
 tšyto vyhlasuje, že
 מזהיר בזה כי
 يصرح استنادا على ذلك
 kijelentem, hogy a készülék Izjavlja da,
 Pareiškia, kad,
 Ar šo apliecinā, ka,
 Kinnitab, et
 Izjavljuje u ovom dokumentu da je

Déclare par la présente que,
 Verklaart hiermede dat,
 Erklärt hiermit daß,
 Declara pela presente que,
 Förklarar härmed att
 Заявява с настоящото
 erklærer hermed, at
 Declar prin prezenta că,
 настоящим подтверждаю, что
 Mecvut belgeyle beyan edilyor ki,
 timto proklašuje, že,
 Pareiškia, kad,

**Ponceuse delta / Delta sander / Dreieckschleifer / Lijadora delta / Smerigliatrice delta / Lixadora Vibratória de acabamentos /
 Driehoekschuurmachine / Трибело Делта / SZLIFIERKA DELTA / Kärkihiomakone / Hörnslip / Тригльзна шиффовъчна машина / Delta pudser / Mašina
 de sfejuit delta / Дельта- шиффовальная машина / Delta parlatma makinesi / Bruska delta / Deltová brúška / תלפא לזחממ התלד /
 Deltacsizoló gép / Brusilnik s trikotno glavo / Deltalihvija / Orbitinė šlifavimo mašina / Trikampio jungimo šlifavimo mašina**

code

FARTOOLS / 216025 / XF-Delta / PLCSL-718

Est conforme et satisfait aux directives et normes CE,
 In overeenstemming is met en Voldoet aan EG richtlijnen,
 Den folgenden EU-Bestimmungen entspricht,
 Respeita e está em conformidade com as normas CE,
 Överensstämmer med och uppfyller EG-standarder,
 Съответства и отговаря европейските норми
 Er i overensstemmelse med og overholder EU standarderne
 Este conform și satisfacă normele CE
 полностью соответствует и удовлетворяет
 требованиям стандартов EC
 CE şartlara uygundur,
 odpovídá normám ES.
 Atitinka ir atitinka EB direktyvas ir standartus,

Cumple con la directivas de la CE,
 E conforme alle direttive CEE,
 Complies with the EEC directives and standards,
 Odpowiada normom UE,
 Täyttää EU-vaatimukset,
 Είναι σύμμορφο και ανταποκρίνεται στα Πρωτολα CE
 zodpovedá normám ES.
 מתאים ועונה לתקני CE
 بان الجهاز يطابق و يلبى مجموعة الدول الأوروبية
 kielégíti a CE szabványok előírásait.
 Je v skladu z in izpolnjuje norme Evropske skupnosti.
 Atbilst un atbilst EK direktīvas un standartus,
 Vastab ja vastab EU direktiividele ja standarditeile,
 Sukladan i ispunjava direktive i standarde CE,

2014/30/EU 2006/42/EC 2011/65/EU 2015/863/EU
 EN62841-1:2015
 EN62841-2-4:2014
 EN55014-1 :2017
 EN55014-2 :2015

Christophe HUREL,
 Président Directeur Général
 18/03/2020
 Fait à St. Pierre-des-Corps





FR. GARANTIE

Cet outil est garanti contractuellement contre tout vice de construction et de matière, à compter de la date de vente à l'utilisateur et sur simple présentation du ticket de caisse. La garantie consiste à remplacer les parties défectueuses. Cette garantie n'est pas applicable en cas d'exploitation non conforme aux normes de l'appareil, ni en cas de dommages causés par des interventions non autorisées ou par négligence de la part de l'acheteur. La garantie ne s'applique pas sur les dommages causés par une défaillance de l'outil.

DE. GARANTIE

Die Garantiezeit für dieses Gerät in bezug auf Konstruktions- und Materialfehler beträgt lt. Vertrag bei Vorlage des Kassenbons. Die Garantieleistung besteht im Ersatz schadhafter Teile. Die Garantie erlischt bei einem Einsatz des Geräts, der nicht normentsprechend ist, bei Schäden, die auf unsachgemäße Eingriffe zurückzuführen sind bzw. bei Nachlässigkeit seitens des Käufers. Die Garantie erstreckt sich nicht auf Schäden, die auf Fehlfunktionen des Geräts zurückzuführen sind.

IT. GARANZIA

Quest' attrezzo è garantito per contratto contro qualsiasi difetto di costruzione e di materia, a partire dalla data di vendita all' utente e su semplice presentazione dello scontrino. La garanzia consiste nel sostituire le parti difettose. Questa garanzia non è applicabile in caso di sfruttamento non conforme alle norme dell' apparecchio, né in caso di danni causati da interventi non autorizzati o da negligenza da parte dell' acquirente. La garanzia non si applica ai danni causati da un' avaria dell' attrezzo.

EN. GARANTEE

This tool is guaranteed, in writing, against any defect in manufacture or parts from the date of sale, upon simple presentation of the sales slip. The guarantee is limited to the replacement of faulty parts. This guarantee is not applicable in the event of usage which is not conform with the intended usage of the apparatus, nor in the event of damage caused by unauthorised servicing or negligence on behalf of the purchaser. This guarantee does not apply to any damage caused by the failure of this tool.

ES. GARANTIA

Esta herramienta se garantiza contractualmente contra todo defecto de construcción y materia, a partir de la fecha de venta a l' usuario y sobre simple presentación del recibo de caja. La garantía consiste en sustituir a las partes defectuosas. Esta garantía no es aplicable en caso de explotación no conforme a las normas del aparato, ni en caso de daños causados por intervenciones no autorizadas o por negligencia por parte del comprador. La garantía no se aplica sobre los daños causados por un fallo del herramienta.

NL. GARANTIE

Dit gereedschap heeft een garantie tegen constructiefouten en materiaaldefecten, die geldig is vanaf de aankoopdatum door de gebruiker, op vertoning van de kassabon. De garantie betreft de vervanging van de defecte onderdelen. Deze garantie is niet van toepassing indien het apparaat niet volgens de normen gebruikt is, noch in geval van schade veroorzaakt door oneigenlijk gebruik of nalatigheid van de koper. De garantie is niet van toepassing op schade voortvriend uit een defect van het gereedschap.

PT. GARANTIA

Esta ferramenta tem uma garantia contratual contra qualquer defeito de construção e de material, a partir da data de venda ao utilizador e sobre simples apresentação do talão da caixa.. A garantia consiste em substituir as partes defeituosas. Esta garantia não é aplicável no caso de exploração não conforme às normas do aparelho, nem em caso de danos causados pelas intervenções não autorizadas ou por negligência da parte do comprador. A garantia não se aplica para os danos causados por uma falha da ferramenta.

EL. Εγγύηση

Το εργαλείο αυτό φέρει συμβατική εγγύηση για οποιούδηποτε έλαττωμα κατασκευής απ'ο την ημερομηνία Πώλησης στο χρήστη. με απλή Προσκόμιση της απ'ο'οειξης αγοράς. Η εγγύηση αποτελείται απ'ο την αντικατάσταση των ελαττωματικών τμημάτων. Η Παρούσα εγγύηση οεν εφαρμόζεται σε περίπτωση χρήσης μη σύμφωνα με τα Πρότυπα της συσκευής. η σε περίπτωση ζημιών που Προκλήθηκε απ'ο μη εξειδικευμένα άτομα ή απ'ο αμέλεια του αγοραστή. Η εγγύηση οεν εφαρμόζεται στις ζημιές που Προκαλούνται απ'ο βλάβη του εργαλείου Σταυρού κενού Διαστημο-Παρέμβυμα

PL. GWARANCJA

Narz' dzie jest obj' te gwarancj' na wszelkie wady konstrukcyjne i materia[]owe, licz'ac od daty sprzed' y u' ytkownikowi i po okazaniu por'gonu kasowego. Gwarancj' obejmuje wymian' cz' 'ci wybrakowanych. Gwarancj' nie znajduje zastosowania w przypadku u' ytkowania niezgodnego z normami urz'adzenia, ani w przypadku szk'od spowodowanych dzia[]aniami niedozwolonymi lub zaniebaniami ze strony nabywcy. Gwarancj' nie obejmuje szk'od powsta[]ych z powodu upadku urz'adzenia.

SV. GARANTI

Detta verktyg har en avtalsenlig garanti mot konstruktions- och materialfel, fr'ån och med tidpunkten f'or anv'ndarens ink'op och genom uppvisning av kassakvittot. Garantin best'år i att ers'atta de bristf'alliga delarna. Denna garanti g'aller inte om anv'ndningen inte motsvarar apparatens standarder, inte heller vid skador som orsakas av ej till'atna ingrepp eller p' grund av k'oparens v'rdsl'oshet. Garantin g'aller inte f'orskador som orsakats av att verktyget fungerat bristf'alligt.

FI. TAKUU

T'ämän l'aitteen takuu on voimassa sopimusk'ansuunmukaisesti kattaa kaikki rakenne- ja materiaaliiviat lukien ostop'iv'ast' kassakuittia vastaan. Takuu sis'alt'ää viallisten osien korvaamisen. Takuu ei korvaa ohjeidenvastaista k'aytt'oa eik'ä valtuuttamattomien henkil'oiden k'asittelyst'ai tai ostajan huolimattomuudesta aiheutuneita vahinkoja. Takuu ei vastaa my'osk'ään toimintah'airi'ost'ista aiheutuneita vahinkoja.

BU. Гаранция

Този инструмент е под договорна гаранция срещу всякакъв дефект в изработката и използваните материали, считано от датата на продажба на потребителя и само срещу представяне на касовата бележка. Гаранционното обслужване се състои в замяна на дефектните части. Настоящата гаранция не е валидна когато апаратът се използва по начин, несъответстващ на стандарта за работа с него, както и в случай на щети, нанесени от неоторизирани лица, или вследствие на проявена небрежност от страна на потребителя.

Гаранцията не покрива щети, произтекли вследствие на техническа неизправност на апарата.





DA. GARANTI

Dette værktøj er dækket af en garantikontrakt for konstruktions- og materialefejl, som gælder fra købsdatoen ved visning af kasseboksen. Garantien består i at udskifte de defekte dele. Garantien dækker ikke fejl opstået som følge af anvendelse, som ikke overholder standarderne for apparatet, eller skader opstået ved ikke autoriserede indgreb eller sløsethed fra brugerens side. Garantien dækker ikke skader opstået, fordi værktøjet har svigtet.

RO. GARANȚIE

Acest aparat este garantat din punct de vedere contractual împotriva tuturor viciilor de construcție și de material, începând de la data vânzării lui către utilizator și la simpla prezentare a bonului de casă. Garanția constă în înlocuirea componentelor defecte. Această garanție nu se aplică în cazul exploataării în alt mod decât cel recomandat de normele aparatului și nici în caz de stricăciuni provocate de intervenții neautorizate sau prin neglijența cumpărătorului. Garanția nu se aplică asupra pagbelor cauzate de o defectare a aparatului.

RU. ГАРАНТИЯ

Данное изделие обладает имеющей силу контракта гарантией, покрывающей все возможные дефекты изготовления и материала. Гарантия вступает в силу с даты продажи изделия пользователю, для этого достаточно сохранить и предъявить полученный в кассе чек. Гарантия обязывает изготовителя заменить дефектные части изделия. В случае не соответствующего нормам использования изделия, несанкционированного демонтажа или ремонта или небрежного обращения действие гарантии прекращается. Гарантия не покрывает ущерба, возникшего в результате сбоев в работе изделия.

TU. GARANTI

Bu araç, satış tarihinden itibaren, kullanıcının sadece vezne alınıdısını sunmasıyla tüm üretim ve malzeme hatasına karşı garantilidir. Garanti eksik olan kısımları değiştirmek içindir. Bu garanti aracın şartlarına uygun olmayan işleme durumunda, izin verilmeyen kullanımlardan kaynaklanan hasarlarda veya alıcının isteği durumunda uygulanmaz. Garanti malzemenin bir eksikliğinden meydana gelen bir zararda uygulanmaz.

CS. ZÁRUKA

Pro tento nástroj platí smluvní záruka na všechny výrobní a materiálové vady od data prodeje uživateli a na základě předložení pokladního bloku. Záruka spočívá ve výměně vadných částí. Tato záruka neplatí v případě použití přístroje, které neodpovídá normám, ani v případě škod způsobených nepovolenými zásahy nebo nedbalostí ze strany kupujícího. Záruka se nevztahuje na škody způsobené závadou nástroje.

SK. ZÁRUKA

Pre tento nástroj platí zmluvná záruka na všetky výrobné a materiálové chyby od dátumu predaja užívateľovi a na základe predloženia pokladničného bloku. Záruka spočíva vo výmene chybných častí. Táto záruka neplatí v prípade použitia prístroja, ktoré nezodpovedá normám, ani v prípade škôd spôsobených nepovolenými zásahmi alebo nedbalosťou zo strany kupujúceho. Záruka sa nevzťahuje na škody spôsobené poruchou nástroja

HE. אחריות

הי עלכלי זה חלה אחריות לפי חוזה מפני כל ליקוי בייצור או בחומר, החל מיום המכירה למשמש עם הצגת חשבונית קופה. האחריות-משמעה החלף תחלקם הלקויים אחריות זו אינה חלה במקרה של שימוש במכשיר שאינו מתאים לתקנים ובמקרה של נזק שנגרם על ידי התערבות תללל סמכות או על ידי רשלנות מאת הקונה. האחריות אינה חלה על נזק שנגרם על ידי תללל סמכות.

AR. الضمان

دة مضمونة تعاقدية من أي عيب في التصني عوفوي الجواء، إعتبارا من تاريخ البيع الى المستهلك وبنءاء على مجرد تقديم بطاقة الشراء تحت ع ل ق الاء الءاطلة لا يكون هذا الضمان قابلا للتطبيق في حالة الاءستءام عءير المطابق لمءالءي الءءاء، ولا في حالة ءءرضه لءءالءاءات إن ءءه الء ءاءة عن عملءاء ءءءل ءءءءة أو في حالة الءءال من قبل المشءءءر لا ىءطءق الضمان على الضءءر الءاءء عن ءءل الضمان فءاء سءءءال

HU. GARANCIA

Erre a szerszámra szerződéses garanciát vállalunk bármilyen gyártási és anyaghiba felmerülése esetére, a fogvasztó részére történt eladás napjától számítva, a pénztári blokk egyszerű felmutatása ellenében. A garancia a hibás alkatrészek cseréjére terjed ki. Ez a garancia nem érvényes, ha a készüléket nem rendeltetésszerűen használták, sem illetéktelen beavatkozások, vagy a vásárló hanyagsága okozta károk esetén. A garancia nem fedezi azokat a károkat, melyeket a szerszám hibás működése okozott.

SL. GARANCIJA

To orodje je z garancijsko pogodbo zaščiteno proti vsem napakam v izdelavi in v sestavnem materialu od datuma prodaje naprej in ta velja ob predložitvi blagajniškega računa. Garancija velja za zamenjavo delov z napako. Ta garancija ne velja za uporabo orodja, ki ni v skladu z normami, predpisanimi za omenjeno orodje in za primere okvar, ki nastanejo zaradi nedovoljenih posegov na orodju ali zaradi malomarnega rokovanja kupca. Garancija ne velja za škodo, ki jo lahko povzroči okvara orodja.

ET. GARANTII

See tööriist kuulub lepingu järgi garantiiremonti arvestades alates müümise päevast ja kassatšeki alusel kasutajale kõigi konstruktsiooni- ja materjalivigade puhul. Garantii seisneb defektsete osade väljavahetamisest. See garantii ei kehti aparadi normide ebatavalise eiramise puhul ega ostja poolt keelatud viisil kasutamisest või hooletussejätmisest tulenevate kahjude korral. Garantii ei kehti seadme defektidest põhjustatud kahjude puhul

LV. GARANTIJA

Šis prietaisas yra užtikrinamas kaip itin geros kokybės, nuo jo pardavimo datos iki jo panaudojimo, ir jam yra suteikiamas garantinis talonas. Garantijos metu galima pakeisti atsiradusius trumplataikius gedimus. Ši garantija netaikoma esant netinkamam naudojimui ar nesilaikant reikiamų šio aparato vartojimo instrukcijų, tai pat pačiam pirkeiui jį sugadinus. Garantija taip pat netaikoma, prietaisą naudojant ne pagal paskirtį ir jį apgadinus

LT. GARANTIJA

Šim darbarikam ir ligumā noteikta garantija visiem defektiem, kas saistās ar konstrukciju un materiālu, sākot ar pārdošanas datumu, kad mašīnu pārdo lietotājam un vienkārtī uzrādāt kases čeku. Garantija iekļauj bojāto daļu nomaiņu. Šī garantija nav derīga, ja aparāts nav lietots saskaņā ar drošības noteikumiem, ne gadījumos ja bojājumi radušies nesankcionētas iekaušanās gadījumā vai arī pircēja nolaidības dēļ. Garantija nav derīga, ja bojājumi radušies darbarīka defekta dēļ

HR. JAMSTVO

Ovaj alat ima ugovorno jamstvo u slučaju bilo kakvih nedostataka u konstrukciji i materijalu, od datuma prodaje korisniku uz jed-nostavno predocenje računa. Jamstvo se sastoji u zamjeni neispravnih dijelova. Ovo se jamstvo ne primjenjuje u slučaju uporabe i eksploatacije koja nije skladna standardima uređaja, niti u slučaju štete uzrokovane neovlaštenim intervencijama ili nelamom kupca. Jamstvo se ne primjenjuje na štetu uzrokovanu nekim nedostatkom alata.

