

Collection : PREMIUM

Gamme : THERMOSTATIQUES

Référence : CLT4800.00/300

Code EAN : 3378079010136

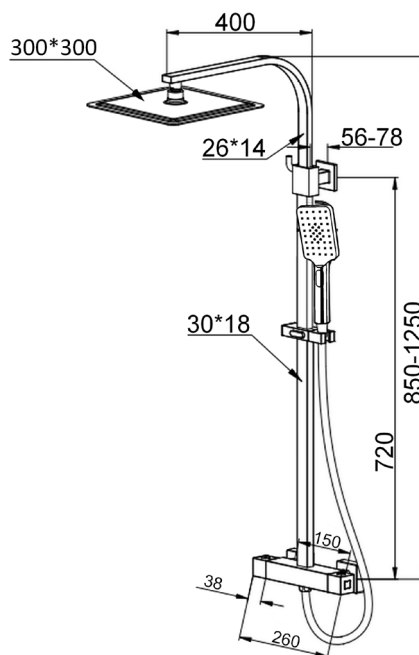

DESCRIPTIF PRODUIT :

Colonne thermostatique douche chromée
Corps laiton
Croisillons laiton
Cartouche anticalcaire
Hauteur réglable tube 30x18 et et 26x14 mm
Douche de tête Inox 30X30 cm
Douchette à main ABS CLIC 3 jets
Flexible PVC 150 cm

AVANTAGES PRODUIT :

ACS : 21 ACC LY 184

Norme NF :

Classement ECAU : -----

CONDITIONNEMENT :

Emballage :	Individuel : 1	Regroupement : 3	Palettisation : 36
Nature :	BOITE	CARTON	PALETTE
Dimension LxIxH (mm) :	950x350x75	260x380x980	1200x800x1400
Poids (Kg) :	4,66	13,98	167,76