



CLIMATISATION



RÉFRIGÉRATION



CHAUFFAGE



FR

silence+

MINI VERTE

POMPE DE RELEVAGE DES CONDENSATS

La pompe Mini Verte Silence+ a été créée comme étant « tout un système unique » et comprend plusieurs éléments pour réaliser une installation silencieuse. Parfaitement adaptée aux bureaux et aux salles de réunions. (« Pompe seule » également disponible.)



Débit max. de 12 l/h

Hauteur max. rec. : 10 m
(débit 6 l/h)

21 dB(A)

AVANTAGES

- Réducteur de vibration
- Equipée d'un angle de goulotte
- Installation à droite ou à gauche
- 6 types de goulottes

COMPATIBILITÉ

- Jusqu'à 16 kW (54 000 Btu/h)
- En dessous du climatiseur mural
- ✓ **Idéale pour...** une utilisation qui requière un silence absolu

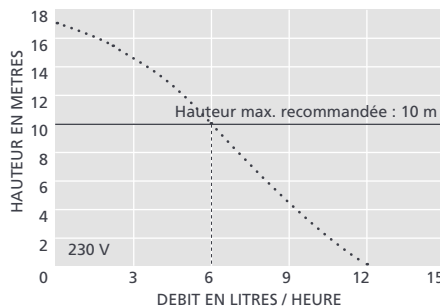
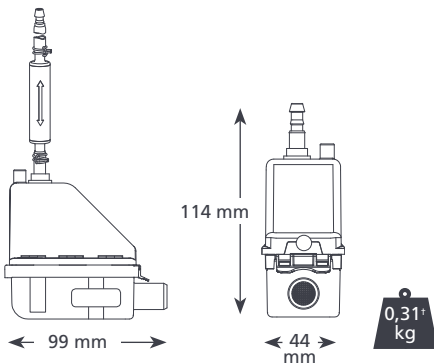

OPTIONS : ACCESSOIRES XTRA

Désignation		Code article
Fusible 1 A		167BB00514
Adaptateur auto étanche		167BB00569
Tube semi rigide 6 x 12 mm		209DV00011

Xtra Pour plus d'accessoires d'installation, consultez notre gamme Aspen Xtra

CARACTÉRISTIQUES TECHNIQUES

Débit max.	12 l/h à une hauteur de 0 m
Hauteur max. rec.	10 m
Hauteur max. d'aspiration	s.o.
Niveau sonore à 1 m	21 dB(A)
Alimentation électrique	230 VCA, 50-60 Hz, 0,11 A, 16W
Fonctionnement	Non continu
Classe d'isolation	Appareil II <input type="checkbox"/>
Puissance max. du climatiseur	16 kW (54 000 Btu/h)
Temp. max. de l'eau	40 °C (104 °F)
Tuyau d'évacuation	Diam. int. de 6 mm
Indice de protection IP	IP24
Interrupteur de sécurité	3,0 A, normalement fermé
Protection thermique	✓
Boîtier entièrement étanche	✓
Auto amorçante	✓

REFERENCES

Désignation	Couleur	Code article
Slimline	○ Ivoire	157AS00017
	○ Blanche	157AS00259
BBJ Castel	○ Ivoire	157AS00020
Inoac	○ Ivoire	157AS00023
Artiplastick	○ Ivoire	157AS00031
Optimal	○ Blanche	157AS00188
Pompe seule Mini Verte Silence+ †		157AS00054

† Pompe seule

INCLUS DANS L'EMBALLAGE

Pompe Mini Verte Silence+ (y compris un tuyau d'évacuation de 300 mm, avec un raccord et un cordon d'alimentation câblé de 1,5 m)

- Réducteur de vibration et tube d'évent vert clair de 1 m avec raccord
- Tuyau souple vert clair de 500 mm avec un diam. int. de 14 mm
- Tube d'évent en vinyle de 40 mm, avec un diam. int. de 6 mm
- Anti-siphon
- Coude avant et arrière
- Goulotte de 800 mm à l'avant et à l'arrière
- Gaine interne pour y loger les conduits (goulottes Slimline uniquement)
- Joint plat (goulottes Slimline, BBJ et Inoac/Inaba uniquement)
- Collet de plafond
- Ensemble de raccord d'évacuation
- Ensemble de fixation
- Notice d'installation

Téléchargez la notice sur aspenspumps.fr

Regardez la vidéo d'installation sur aspenspumps.fr

Informations correctes au moment de la publication.

aspenspumps.fr

01 43 57 21 33

aspenspumps@salina.fr

Simplifier la vie de l'installateur

19