



## EnergyGrind-200



PEUGEOT OUTILLAGE

105008-2-G-20240320

FR MANUEL D UTILISATION (Notice originale) :  
NL HANDBOEK (Vertaling van het oorspronkelijke):  
ES MANUAL (Traducción del original):  
PT MANUAL (Tradução do manual original):  
IT MANUAL (Traduzione dell'avvertenza originale):  
EN USING MANUAL (Original manual translation):

*Aiguiseuse à eau  
Natslijpmachine  
Afiladora con agua  
Afiladora al agua  
Affilatrice ad acqua  
Wet sharpener*



## Manuel d'instruction

- Cet appareil peut être utilisé par des personnes dont les capacités physiques, sensorielles ou mentales sont réduites ou dont l'expérience ou les connaissances ne sont pas suffisantes, à condition qu'elles bénéficient d'une surveillance ou qu'elles aient reçu des instructions quant à l'utilisation de l'appareil en toute sécurité et dans la mesure où elles en comprennent bien les dangers potentiels.
- Cet appareil ne doit pas être utilisé par les enfants. Le conserver avec son câble hors de portée des enfants.
- Les enfants ne doivent pas utiliser l'appareil comme un jouet.
- Si le câble d'alimentation est endommagé, il doit être remplacé par le fabricant, son service après-vente ou des personnes de qualification similaire afin d'éviter un danger.
- **MISE EN GARDE** : Une mauvaise utilisation peut entraîner des risques de blessures.
- Toujours déconnecter l'appareil de l'alimentation si on le laisse sans surveillance et avant montage, démontage ou nettoyage.
- Mettre l'appareil à l'arrêt et le déconnecter de l'alimentation avant de changer les accessoires ou d'approcher les parties qui sont mobiles lors du fonctionnement.
- Des précautions doivent être prises lors de la manipulation des couteaux affûtés, lorsqu'on vide le bol et lors du nettoyage.
- L'appareil est destiné à être utilisé pour des applications domestiques et similaires telles que:
  - cuisine des employés dans les magasins, bureaux et autres environnements de travail;
  - fermes;
  - par des clients d'hôtels, motels et autres environnements de type résidentiel;
  - environnements de type chambres d'hôtes.

## Instruction manual

- This device can be used by people whose physical abilities, sensory or mental abilities are reduced or whose experience or knowledge is not sufficient, provided that they benefit from supervision or have received instructions on the use of the device safely and in a safe manner, as long as they understand the potential dangers.
- This device must not be used by children. Store the device and its cable out of the reach of children.
- Children should not use the device as a toy.
- If the power cable is damaged, it must be replaced by the manufacturer, its after-sales service or similarly qualified persons in order to avoid danger.
- **WARNING**: Improper use may result in risk of injury.
- Always disconnect the device from the power supply if left unattended and before assembly, disassembly or cleaning.
- Turn off the device and disconnect it from the power supply before changing accessories or approaching parts that are moving during operation.
- Care should be taken when handling sharpened knives, emptying the bowl and cleaning.
- The device is intended to be used for domestic and non-domestic applications such as:
  - employee kitchen in stores, offices and other work environments;
  - farms;
  - by customers of hotels, motels and other residential type environments;
  - guest room type environments.

# A

## Description et repérage des organes de la machine

Description and location of machine parts



# C

## Contenu du carton

Contents of box

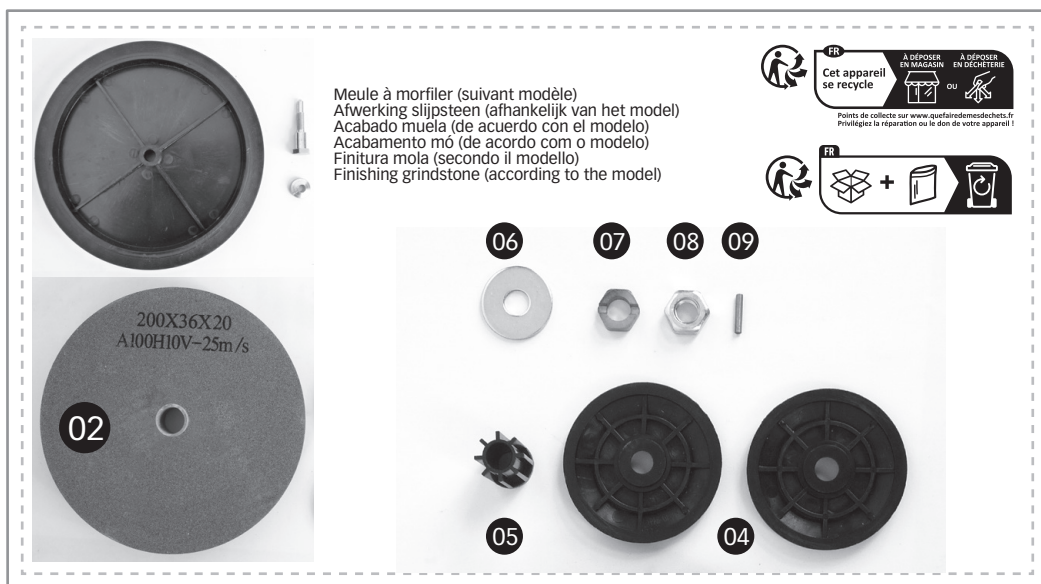

# D

## Assemblage de la machine Machine assembly



01

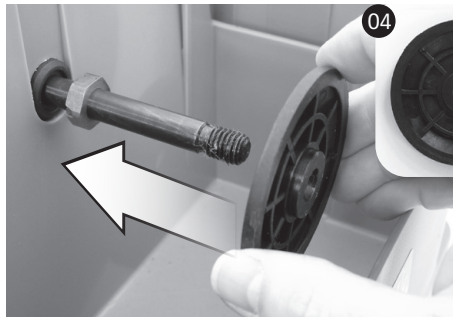
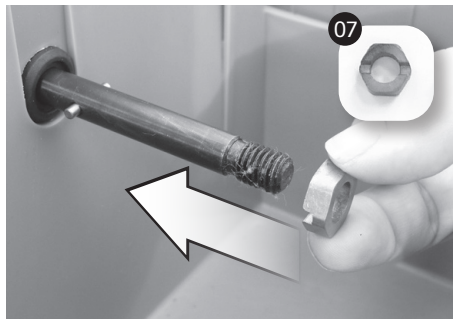
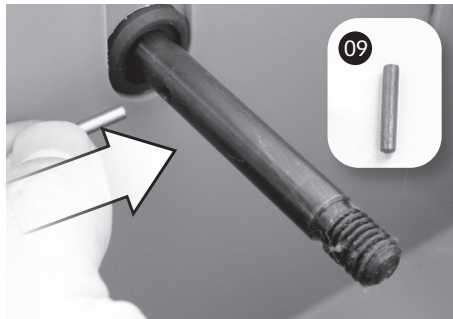
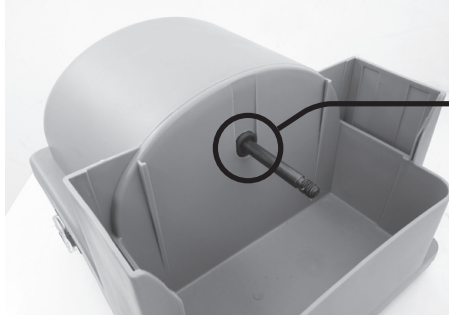

# D

## Assemblage de la machine Machine assembly

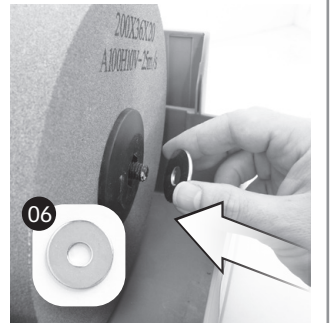
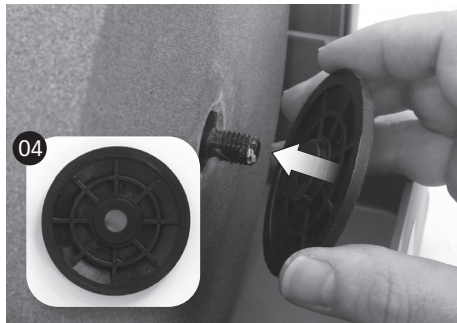
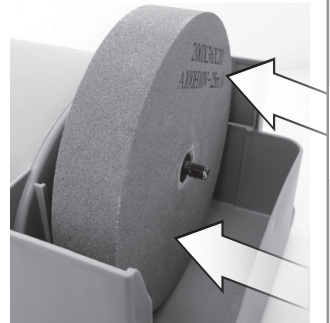
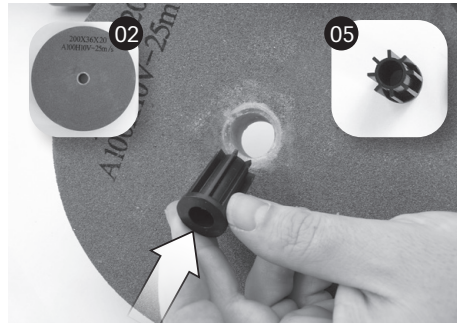

# D

## Assemblage de la machine

Machine assembly



02



01

Durée de fonctionnement maximum: 30 min/heure

Maximum operating time: 30 min/hour

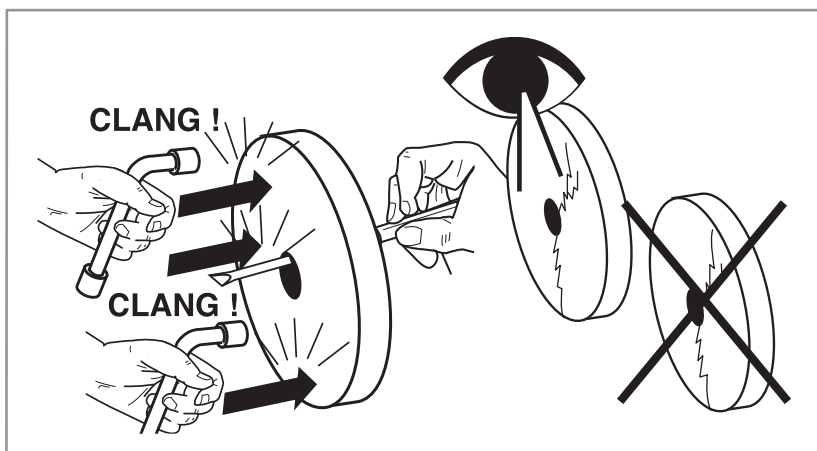
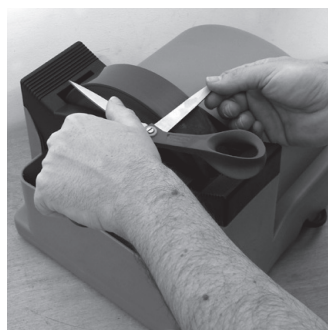



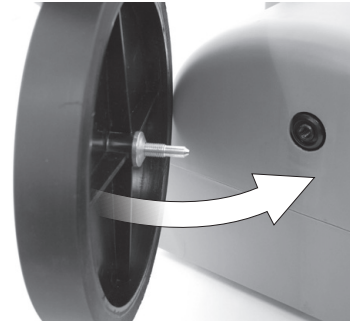
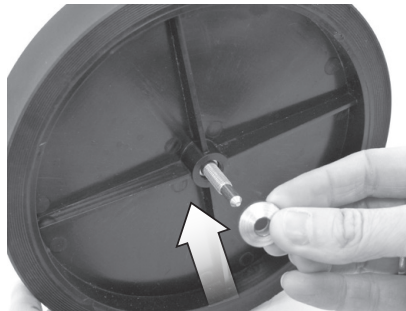
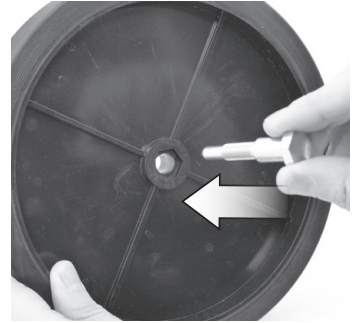
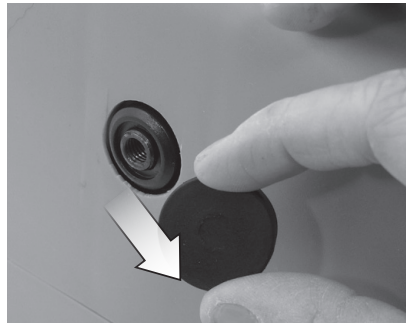

Meule à morfiler (suivant modèle)  
Afwerking slijsteen (afhankelijk van het model)  
Acabado muela (de acuerdo con el modelo)  
Acabamento mó (de acordo com o modelo)  
Finitura mola (secondo il modello)  
Finishing grindstone (according to the model)





<b>EnergyGrind-200</b> <b>105008</b> <b>SL-LG-200</b>	Aiguiseuse Natslijpmachine Afiladora con agua Afiladora al agua Affilatrice ad acqua Sharpener
---	---

	Tension et fréquence assignée: Aangewezen spanning en frequentie: Tensión y frecuencia fijada: Tensão e frequência fixa: Tensione e frequenza assegnata: Nominal frequency and power:	230 V - 50 Hz
---	--	---------------

	Puissance assignée: Onbelast toerental: Potencia fijada: Potência assinada: Potenza assegnata: Nominal power:	90 W
--	--	------

	Vitesse à vide: Leerlaufdrehzahl: Velocidad vacía: Velocità a vuoto: Velocidade no vácuo: No-load speed:	160 min <sup>-1</sup>
--	---	-----------------------

	Classe d'isolement : 2 Isolatíe Klasse : 2 Aislamiento clase :2 Isolamento classe :2 Isolamento classe :2 Insulation class : 2	X
--	---	---

	Usage intérieur uniquement Indoor Use Only Alleen binnenshuis gebruik Sólo uso en interiores Apenas para uso interno Solo uso interno	X
--	--	---

	Conformité européenne : Voldoet aan de EG-normen : Cumple con las directivas CE : Conforme às normas CE : Conforme alle norme CE : Conforms to EC standards :	X
--	--	---

	Lire les instructions avant usage : Lees voor het gebruik de instructies : Léase las instrucciones antes de usar : Ler as instruções antes da utilização : Leggere le istruzioni prima dell'uso : Read the instructions before use :	X
--	---	---

	Soumis à recyclage : Niet wegwerpen : Sottoposti a riciclaggio : Sujeitos a reciclagem : Sottoposti a riciclaggio : Subjected to recycling :	X
---	---	---

**FR-Recyclage des déchets:**

Les outils, accessoires et leur emballages doivent suivre une voie de recyclage adaptée. Conformément aux directives Européenne 2012/19/UE et 2006/66/CE, les composants d'un produit doivent être séparés, collectés, recyclés ou éliminés en conformité avec les réglementations environnementales en vigueur. Les appareils, batteries, piles, huiles, emballages devront être déposés dans les systèmes d'élimination des déchets spéciaux tels que déchetteries. Renseignez vous auprès de votre commune pour connaître l'organisme le plus proche à même de retraiter ou de collecter ces déchets.

**NL-afval recycling:**

Gereedschap, accessoires en verpakkingen moeten volgen een pad geschikt is voor recycling. Volgens de Europese richtlijnen 2012/19/UE en 2006/66/CE, de componenten van een product moet worden gescheiden, verzameld, gerecycleerd of verwijderd in overeenstemming met de milieuvorschriften. Apparaten, batterijen, olie, moet de verpakking worden gedeponneerd in de afvalverwerking afval, zoals stortplaatsen. Neem contact op met uw gemeente naar de dichtstbijzijnde agentschap kunnen herhalen of het verzamelen van deze afvalstoffen te vinden.

**ES-Reciclado de los residuos:**

Las herramientas, los accesorios y los envases tienen que seguir la vía de reciclaje adecuada. En virtud de las directivas europeas 2012/19/UE y 2006/66/CE, los componentes de un producto deben separarse, recogerse, reciclarse o eliminarse de acuerdo con las reglamentaciones medioambientales vigentes. Los aparatos, baterías, pilas, aceites, envases deberán llevarse a los centros de eliminación de residuos especiales tales como los ecoparques. Pedir información al municipio par conocer el centro más cercano apto para reciclar o recoger dichos residuos.

**PT-Riciclagem do lixo:**

As ferramentas, acessórios e suas embalagens devem seguir um canal de reciclagem adaptado. Conformemente às diretivas europeias 2012/19/UE e 2006/66/CE, os componentes de um produto devem ser separados, recolhidos, reciclados ou eliminados de acordo com as regulamentações ambientais em vigor. Os aparelhos, baterias, pilhas, óleos e embalagens deverão ser depositados nos sistemas de eliminação de detritos especiais, tais como unidades de triagem de detritos. Informar-se junto ao seu concelho municipal para conhecer o órgão mais próximo habilitado a evacuar ou recolher estes detritos.

**IT-Riciclaggio dei rifiuti:**

Gli apparecchi, i loro accessori ed imballaggi devono essere sottoposti ad un processo di riciclaggio appropriato. In conformità con le direttive europee 2012/19/UE e 2006/66/CE, i componenti di un prodotto devono essere separati, raccolti, riciclati o smaltiti in conformità con le normative ambientali in vigore. Gli apparecchi, le batterie, le pile, gli oli, gli imballaggi dovranno essere conferiti nei sistemi di smaltimento dei rifiuti speciali come le isole ecologiche. Informarsi presso il proprio comune per sapere qual è l'ente più vicino in grado di fare il trattamento o la raccolta differenziata di questi rifiuti

**EN-Waste recycling:**

The tools, accessories and their packaging must use an appropriate recycling channel. In compliance with European Directives 2012/19/UE and 2006/66/CE, a product's components must be separated, collected, recycled or eliminated in accordance with the environmental regulations in force. The appliance, batteries, oils and packaging must be deposited in the special waste elimination systems such as the waste collection centres. Ask your commune for information on the nearest organisation in a position to reprocess or collect this waste

	Recyclable, soumis au tri sélectif: Recyclable, subject to recycling: Recyclebaar, onder voorbehoud van het sorteren: Reciclabile, sin perjuicio de la clasificación: Reciclável, sujeito a triagem: Riciclabile, soggetto a cernita:	X
---	--	---

	Danger : Gevaar : Peligro : Perigo : Pericoloso : Danger :	X
---	---	---







	Diamètre de la meule :	200 mm
	Wheel diameter :	
	Diámetro de la rueda :	
	Diâmetro da roda :	
	Diametro della ruota :	
Diameter van het wiel :		

	épaisseur de la meule :	36 mm
	Wheel thickness :	
	grosor de la rueda :	
	espessura da roda :	
	spessore della ruota :	
dikte van het wiel :		

	Alésage de la meule :	20 mm
	Wheel bore :	
	Agujero de la rueda :	
	Aborrecer da roda :	
	Foro della ruota :	
Vervelen van het wiel :		

	grain de la meule :	NA 100
	grain slijpschijf:	
	grano de la muela:	
	grão rebolo:	
	grano mola:	
grain grinding wheel:		

   	Porter des lunettes de sécurité : Porter un masque anti-poussière: Porter une protection auditive: porter des gants :  Schutzbrille tragen : Staubschutzmaske tragen : Gehörschutz tragen: Handschuhe tragen:  Draag een veiligheidsbril : Draag een stofmasker : Draag gehoorbeschermers: draag handschoenen:  Llevar puestas gafas protectoras : Llevar puesta una careta de protección contra el polvo : Llevar puesta una protección auditiva: usar guantes  Portare de gli occhiali di sicurezza : Indossare una mascherina anti-polvere : Portare una protezione uditiva: indossare i guanti:  Utilizar óculos de segurança : Utilizar uma máscara anti-poeira : Utilizar uma proteção auditiva: usar luvas:  Wear protective eyewear : Wear a dust mask : Wear hearing protective equipment: wear gloves :	x
--	--	---

	Poids :	4,5 kg
	Gewicht :	
	Peso :	
	Peso :	
	Weight :	

<b>NIVEAU SONORE D'EMISSION:</b>	<b>A</b>
<b>VIDE</b>	
Pression acoustique LpA poste opérateur	63 dB
incertitude	
3	
Puissance acoustique LWA	76 dB
incertitude	3

Valeurs déterminées suivant le code d'essai de l'annexe B de la norme EN 61029-1 avec emploi des normes de base ISO 11201 et ISO 3744.  
Les niveaux de pression acoustique obtenus in situ dépendent:

- Des niveaux réels de la machine considérées, en prenant en compte les incertitudes déclarées.
- Du local et de l'installation de la machine. Préférez une pièce dont l'acoustique est plus feutrée. Evitez les pièces vide à grande résonance. Placez vous auprès d'une fenêtre le cas échéant.
- Des outils montés, des pièces travaillées, des réglages choisis,...

#### Information:

- La ou les valeurs totales déclarées de vibration et la ou les valeurs déclarées d'émission sonore ont été mesurées conformément à une méthode d'essai normalisée et peuvent être utilisées pour comparer des outils;
- La ou les valeurs totales déclarées de vibration et la ou les valeurs déclarées d'émission sonore peuvent aussi être utilisées dans une évaluation préliminaire de l'exposition.

#### Mise en garde:

- L'émission de vibration et l'émission sonore pendant l'utilisation de l'outil électrique peuvent être différentes des valeurs déclarées selon les façons d'utiliser l'outil, en particulier le type de pièce à usiner; et
- il est nécessaire d'identifier les mesures de sécurité destinées à protéger l'opérateur qui sont basées sur une estimation de l'exposition dans les conditions réelles d'utilisation (en prenant en compte toutes les parties du cycle de manœuvres, telles que les moments où l'outil est hors tension et où il fonctionne à vide, en plus du temps d'actionnement de la manette)

	Niveau de pression acoustique :	63 dB (A)
	Niveau akoestische druk :	
	Nível de presión acústica :	
	Nível de pressão acústica :	
	Livello di pressione acustica :	
Acoustic pressure level :		

	Niveau de puissance acoustique :	76 dB (A)
	Niveau akoestisch vermogen :	
	Nível de potencia acústica :	
	Nível de potência acústica:	
	Livello di potenza acustica:	
Acoustic power level :		

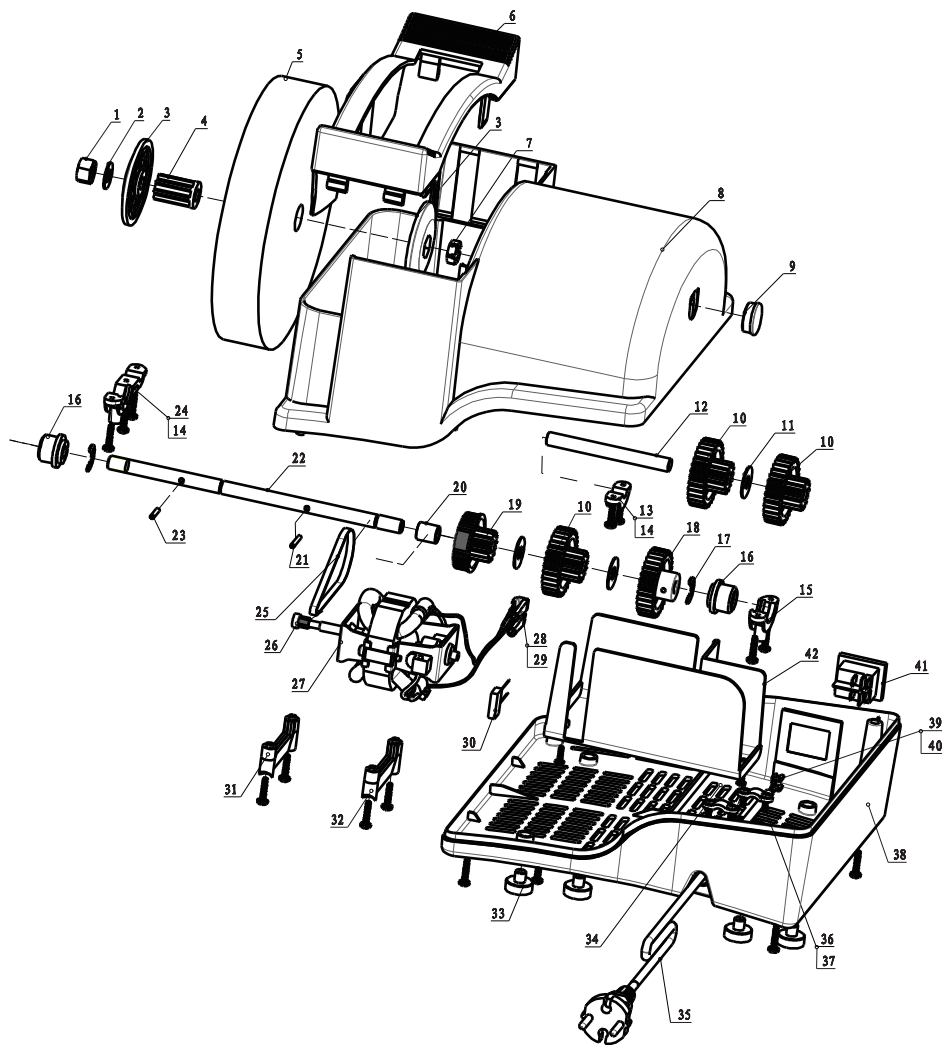

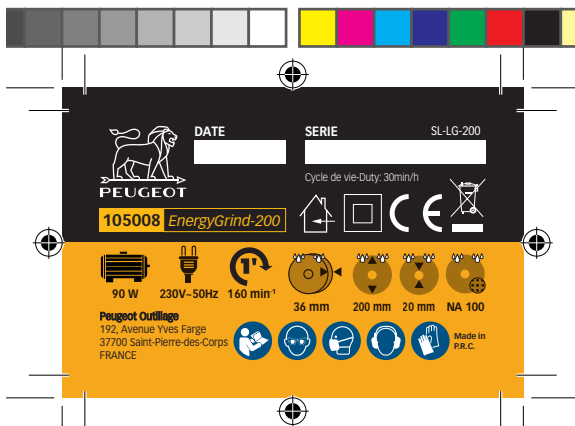

105008-2-Sticker-F-01-Normes.indd 1

20/03/2024 09:27



**DECLARATION CE DE CONFORMITE  
DECLARACION DE CONFORMIDAD  
DICHIARAZIONE DI CONFORMITA**

**VERKLARING VAN OVEREENSTEMMING  
DECLARAÇÃO DE CONFORMIDADE  
DECLARATION OF CE CONFORMITY**

Le soussigné,  
Ondergetekende,  
El suscrito,  
O abaixo assinado,  
Il sottoscritto,  
The undersigned,

## PEUGEOT OUTILLAGE

192, Avenue Yves Farge - 37700 St. Pierre-des-Corps - FRANCE  
Tél. : 02 36 16 71 46 - Fax : 02 36 16 71 40

Déclare par la présente que,  
Verklaart hiermede dat,  
Declara por la presente, que,  
Declara pela presente que,  
Dichiare che,  
Declares that,

### CODE

PEUGEOT / 105008 / EnergyGrind-200 / SL-LG-200

Aiguiseuse / Natslijpmachine / Afiladora con agua / Afiladora al agua / Affilatrice ad acqua / Sharpener

Est conforme et satisfait aux normes CE:  
In overeenstemming is met en Voldoet aan EG richtlijnen:  
Cumple con la directivas de la CE:  
Respeita e está em conformidade com as normas CE:  
È conforme alle direttive CEE:  
Complies with the EEC standards:



2014/35/UE 2014/30/UE 2011/65/UE+2015/863/UE

EN 60335-2-14:2006+A1+A11+A12  
EN60335-1:2012+A11+A13+A1+A14+A2+A15  
EN62233:2008  
EN IEC 55014-1:2021  
EN IEC 55014-2:2021  
EN IEC 61000-3-2:2019+A1:2021  
EN 61000-3-3:2013+A1:2019+A2:2021

Personne autorisée à  
constituer le dossier technique :  
Christophe HUREL

Christophe HUREL,  
Président Directeur Général  
22/03/2023  
Fait à St. Pierre-des-Corps



**2**  
**ANS**  
**GARANTIE**

### BON DE GARANTIE

**1 - Objet de la garantie :**  
La garantie porte exclusivement sur les vices de fabrication ou les vices de matières.  
Elle nous oblige à l'échange ou à la réparation des pièces reconnues hors d'usage.

**2 - Durée de la garantie :**  
La garantie est de 60 mois à dater de la livraison du matériel à l'utilisateur (facture ou ticket de caisse à fournir). Les échanges ou réparations faites au titre de la garantie ne peuvent avoir pour effet de prolonger celle-ci.  
Les frais de port ALLER sont à la charge de l'utilisateur.

**3 - Réserves :**  
La garantie ne s'applique en aucun cas aux réparations effectuées en dehors de nos réparateurs agréés.  
En aucun cas, durant la période de garantie, le matériel ne devra être démonté.

### GARANTIEKAART

**1 - Doel van de garantie:**  
De garantie heeft uitsluitend betrekking op fabricagefouten of gebreken in materialen.  
Het dwingt ons om uit te wisselen of reparatie van erkende onbruikbare onderdelen.

**2 - Duur van de garantie:**  
De garantie bedraagt 60 maanden vanaf de levering van apparatuur voor de gebruiker (factuur of kassabon te verstrekken).  
De uitwisseling of reparaties onder garantie niet te verlengen.  
GO verzendkosten zijn voor rekening van de gebruiker.

**3 - Reserves:**  
De garantie geldt niet in alle reparaties die buiten onze goedgekeurd reparateurs.  
In ieder geval gedurende de garantie, moet het materiaal worden verwijderd.

### TARJETA DE GARANTÍA

**1 - Objeto de la garantía:**  
La garantía sólo se referirán a los defectos de fabricación o defectos en los materiales.  
Nos obliga a cambiar o reparación de las piezas fuera de servicio reconocido.

**2 - Duración de la garantía:**  
La garantía es de 60 meses a partir de la entrega de equipos para el usuario (factura o recibo que se den).  
Los intercambios o reparaciones bajo garantía no tendrá que prolongarse.  
GO gastos de envío correrán a cargo del usuario.

**3 - Reservas:**  
La garantía no se aplica en todas las reparaciones realizadas fuera de nuestros talleres de reparación autorizadas.  
En cualquier caso, durante el periodo de garantía, el material debe ser removido.

### CARTÃO DE GARANTIA

**1 - Finalidade da garantia:**  
A garantia só relacionar com defeitos de fabricação ou defeitos em materiais.  
Ela nos obriga a troca ou reparo de peças inservíveis reconhecidos.

**2 - Duração da Garantia:**  
A garantia é de 60 meses a partir da entrega de equipamentos para o usuário (fatura ou recibo a ser fornecido).  
Trocas ou reparos sob a garantia não terá que prorrogá-la.  
GO porte serão custeadas pelo usuário.

**3 - Reservas:**  
A garantia não se aplica a quaisquer reparos feitos fora das nossas oficinas aprovadas.  
Em qualquer caso, durante o período de garantia, o material deve ser removido.

### GARANZIA

**1 - Oggetto della garanzia:**  
La garanzia si riferisce esclusivamente alla difetti di fabbricazione o difetti nei materiali.  
Ci costringe a scambio o la riparazione di parti inutilizzabili riconosciuti.

**2 - Durata della garanzia:**  
La garanzia è di 60 mesi dalla consegna delle attrezzature per l'utente (fattura o ricevuta da fornire).  
Scambi o riparazioni in garanzia non sarà necessario prolungarla.  
GO spese di spedizione sono a carico dell'utente.

**3 - Reserve:**  
La garanzia non si applica in tutte le riparazioni effettuate al di fuori dei nostri riparatori autorizzati.  
In ogni caso, durante il periodo di garanzia, il materiale deve essere rimosso.

### WARRANTY

**1 - Scope of the warranty :**  
The warranty shall only apply to manufacturing defects or material defects.  
We are obliged to exchange or repair parts that are identified as being unusable

**2 - Lifetime warranty :**  
The warranty shall be valid for 60 months from the delivery date of the equipment to the user (invoice or bill receipt must be provided).  
Exchanges or repairs carried out under the warranty shall not extend the original warranty period.  
The user shall be responsible for original shipping charges.

**3 - Reservations :**  
The warranty shall not under any circumstances cover repairs carried out by a non-authorised repairer.  
The equipment should not be dismantled under any circumstances during the warranty period.

Date d'achat	Référence machine	Cachet du distributeur
Datum van aankoop	Machine referentie	Dealer stempel
Fecha de compra	Referencia de la máquina	Comerciante de sellos
Data da compra	Referência de máquina	Selo Revendedor
Data di acquisto	Riferimento macchina	Timbro del rivenditore
Purchase date	Machine code	Distributor's stamp

### SERVICE APRÈS VENTE - AFTER SALE SERVICE

PEUGEOT OUTILLAGE - 192, Avenue Yves Farge - 37700 St. Pierre-des-Corps - FRANCE - Tél. : 02 36 16 71 46 - Fax : 02 36 16 71 40



## PEUGEOT OUTILLAGE

Une société du groupe **SIGMA**

192, Avenue Yves Farge  
37700 St. Pierre-des-Corps  
FRANCE

[peugeot-outillage.com](http://peugeot-outillage.com)

