



Un large choix d'outils spécifiques
conçus pour faciliter
la mise en place de vos toitures
en ardoise et zinc
ainsi qu'une gamme
dédiée au plombier.



**PLOMBIER
COUVREUR**



0310 MAT

SUPERPROSERIE®

⚖ : 952 g Gencod : 3476060003102

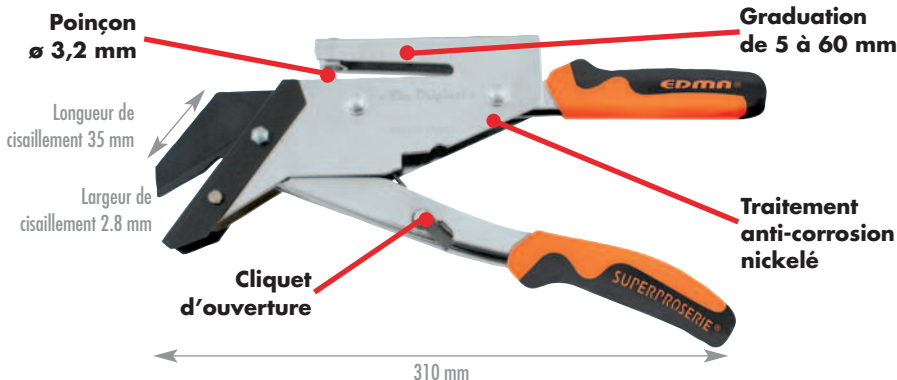

- 2 en 1 = Découpe et poinçonne l'ardoise.
- Sans poussière volatile ni effritement.
- Poignées ergonomiques antidérapantes pour un meilleur confort d'utilisation.
- Découpe, façonne et poinçonne l'ardoise naturelle et artificielle de 7 mm.

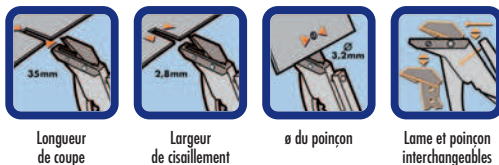

Longueur de coupe Largeur de cisaillement ø du poinçon Lame et poinçon interchangeables

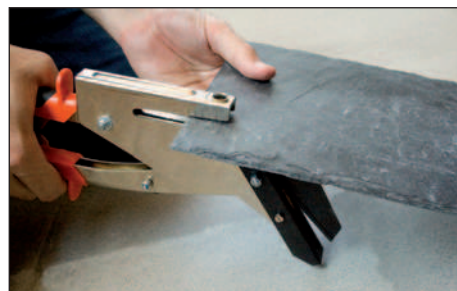

Différentes formes de découpe d'ardoise

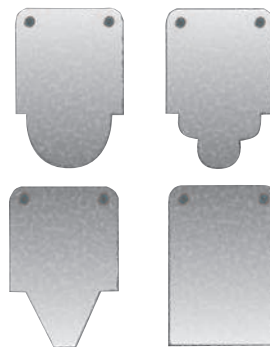

0324 MAT 2

SUPERPROSERIE®

⚖ : 1000 g Gencod : 3476060003249

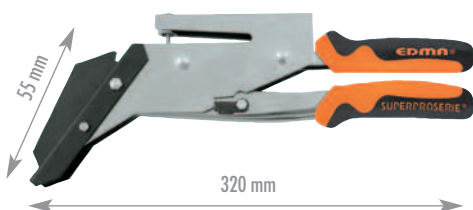

- 2 en 1 = Découpe et poinçonne l'ardoise.
- Sans poussière volatile ni effritement.
- Poignées ergonomiques antidérapantes pour un meilleur confort d'utilisation.

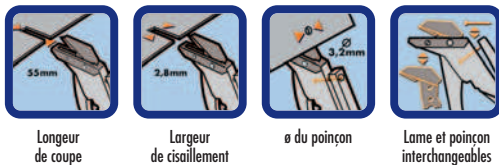

Longueur de coupe Largeur de cisaillement ø du poinçon Lame et poinçon interchangeables

Pièces détachées

0311  lame de coupe pour Réf. 0310 & 0320. Gencod : 3476060003119

0312  Poinçon pour Réf. 0310, 0324 & 0335. Gencod : 3476060003126

0313  Matrice pour Réf. 0310 & 0320. Gencod : 3476060003133

0315  Kit de réparation pour Réf. 0310 & 0324. Gencod : 3476060003157

0317  Ressort pour Réf. 0320 & 0325. Gencod : 3476060003171

0326  lame de coupe pour Réf. 0324 & 0325. Gencod : 3476060003263

0327  Matrice pour Réf. 0324 & 0325. Gencod : 3476060003270

0320 MAT COUP

⚖ : 645 g Gencod : 3476060003201

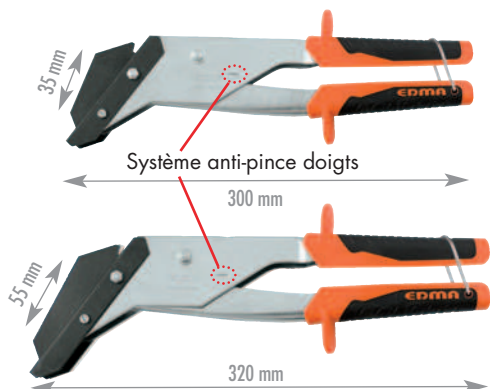

- Sans poussière volatile ni effritement.
- Découpe et façonne l'ardoise naturelle et artificielle de 7 mm.



Largeur de cisaillement Lame interchangeable

0325 MAT COUP 2

⚖ : 702 g Gencod : 3476060003256



0330 PRO MAT-COUP 210

⚖ : 2417 g Gencod : 3476060003300

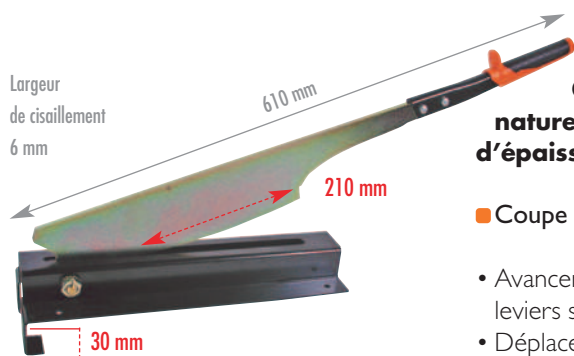

Guillotine à ardoise naturelle et artificielle d'épaisseur maxi de 7 mm

- Coupe nette et sans effort.
- Avancement libre par pression de leviers successifs.
- Déplacement facile avec la sécurité d'un point d'accrochage sur liteau.

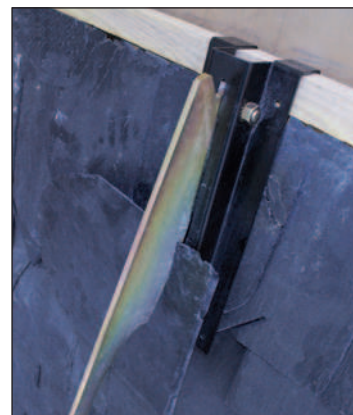

0363 PRO MAT-COUP 400

SUPERPROSERIE®

⚖ : 11019 g Gencod : 3476060003638

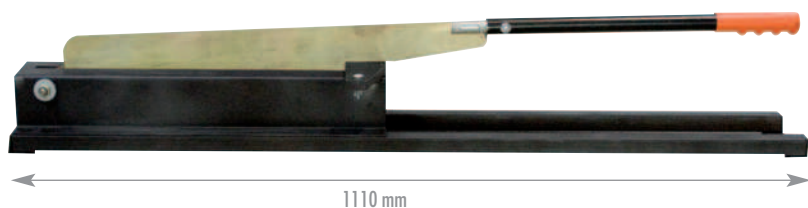

Guillotine à ardoise naturelle, artificielle et lauze d'épaisseur maxi de 10 mm

- Spéciale ardoise de 400 mm, lauze de 10 mm et bardage haute densité jusqu'à 400 mm.
- Pas de poussière.
- Coupe nette et sans effort.
- Déplacement facile avec la sécurité d'un point d'accrochage sur liteau.

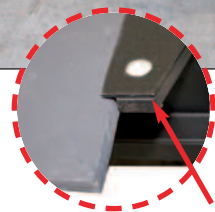

Butée anti-soulèvement

0335 MECA-MAT

⚖ : 10600 g Gencod : 3476060003355

Poinçonneuse à ardoise jusqu'à 8 mm à doubles perforations réglables

- Double poinçonnage en une seule opération = Gain de temps.
- Graduation : de 5 à 12 cm x 2.
- Double poinçonnage de 3.2 mm.
- 4 trous de fixation.
- Matrice, poinçon et guide interchangeables.
- Entraxe de l'ardoise : de 150 mm à 320 mm maxi
- Entraxe poinçons : de 100 mm à 240 mm
- Butée de réglage de profondeur : de 23 mm à 200 mm.

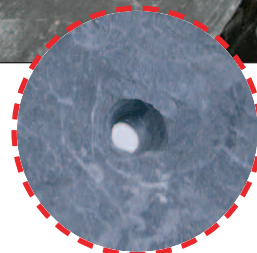
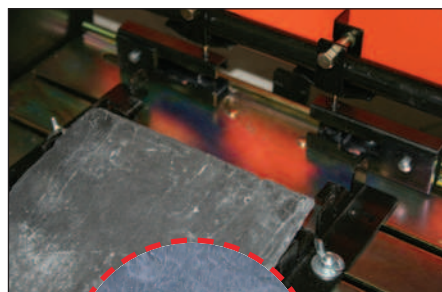
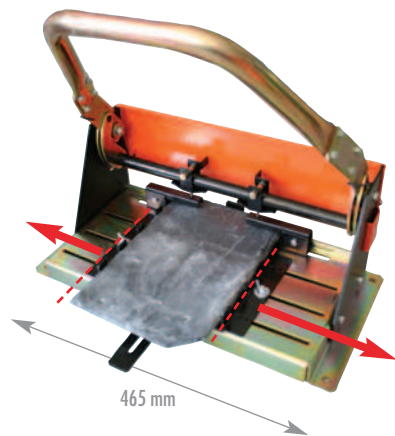



0382 & 0381 MARTEAUX MODELE FRANÇAIS gaucher & droitier

⚖ : 660 g



Gencod : 3476060003829



Gencod : 3476060003812

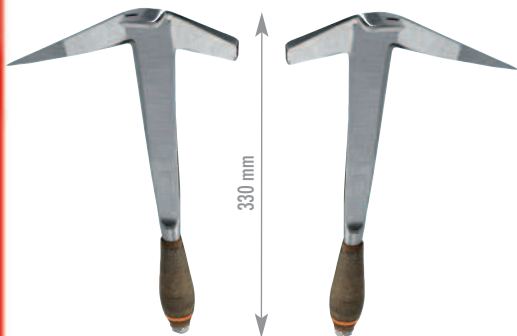

Marteaux forgés main

- Manche en cuir.
- Tire-clous.
- Polis.

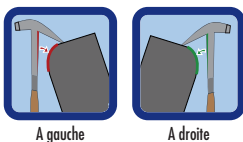

0384 & 0383 MARTEAUX DE COUVREUR TRADITIONNELS gaucher & droitier

⚖ : 700 g



Gencod : 3476060003843



Gencod : 3476060003836



Marteaux forgés main

- Manche en cuir.
- Panne large.
- Tire-clous.
- Polis.

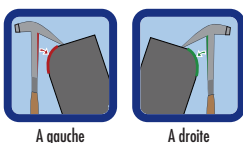

0396 MARTEAU DE COUVREUR UNIVERSEL

⚖ : 650 g Gencod : 3476060003966



Marteau forgé main

- Biseauté à gauche et à droite.
- Manche en cuir.
- Tire-clous.
- Poli.

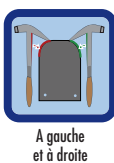

0322 & 0321 ENCLUMES DE COUVREUR 400 mm gaucher & droitier

⚖ : 725 g



Gencod : 3476060003225



Gencod : 3476060003218



- Gué et bords polis.
- Dressée.
- Pointe courbée.
- Droite 30 x 6 mm.

0323 ENCLUME DE COUVREUR courbée

⚖ : 560 g Gencod : 3476060003232

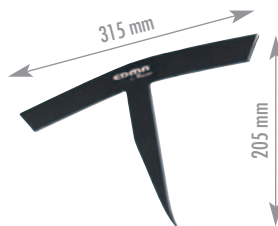

- Gué et bords polis.
- Dressée.
- Pointe courbée.
- Courbée 30 x 6 mm.



0376 & 0377 ARRACHE-CLOUS SOUDÉS 400 mm & 600 mm

⚖ : 625 g Gencod : 3476060003768

⚖ : 830 g Gencod : 3476060003775



- Tire-clous traditionnels.
- Soudés.



1376 & 1377 ARRACHE-CLOUS FORGÉS 400 mm & 600 mm

⚖ : 678 g Gencod : 3476060013767

⚖ : 880 g Gencod : 3476060013774



- Tire-clous traditionnels.
- Forgés d'une seule pièce.



0378 & 0379 ARRACHE-CLOUS INOX 400 mm & 600 mm

⚖ : 1010 g Gencod : 3476060003782

⚖ : 1115 g Gencod : 3476060003799



- Support et tire-clous matricés.
- Lame inox interchangeable avec bords arrondis.
- Support unique utilisable pour tous types de lame.

1378 & 1379 LAMES POUR ARRACHE-CLOUS INOX

⚖ : 214 g Gencod : 3476060013781

⚖ : 329 g Gencod : 3476060013798

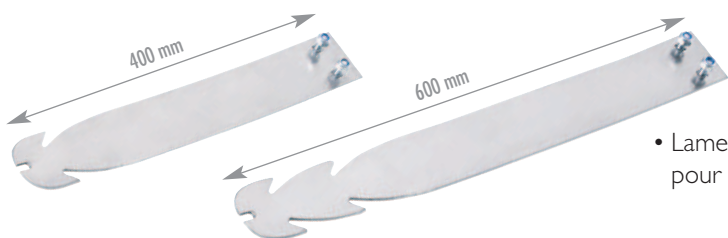

- Lames de rechange en inox pour Ref. 0378 & 0379.



0185 POLYPERFOR

⚖ : 1120 g Gencod : 3476060001856



Poinçonneuse à tôle à col de cygne

- Force de poinçonnage de 740 kg !
- Fournie avec 5 poinçons interchangeables : Ø 3,3 mm et 3,3 spécial ardoise Ø 4,1 mm pour le passage des fils de suspente en acier - Ø 4,9 mm et 6,2 mm pour le passage de tiges filetées.
- Col de cygne gradué ouverture maxi : 8 mm.
- Butée de profondeur réglable jusqu'à 43 mm.
- Applications : couverture, faux plafonds etc.

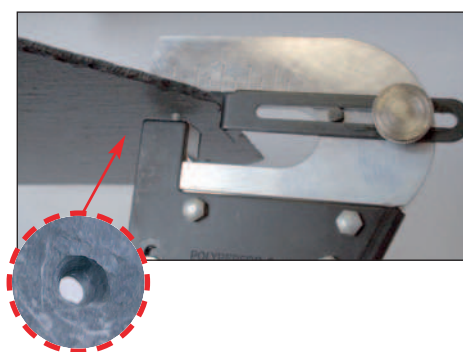

	Tôle douce	Inox	Aluminium
Ø 3,3 mm	1,5 mm	1,2 mm	3,0 mm
Ø 4,1 mm	1,5 mm	1,0 mm	2,0 mm
Ø 4,9 mm	1,2 mm	0,8 mm	2,0 mm
Ø 6,2 mm	0,8 mm	0,5 mm	1,5 mm



Dimension col de cygne



Diamètre des poinçons



Poinçon spécial ardoise inclus

0184 Kit

⚖ : 133 g - 3476060001849



- Kit de 4 poinçons : Ø 3,3 mm Ø 4,1 mm Ø 4,9 mm Ø 6,2 mm.

1330 GRIGNOTEUSE A OBLONG

⚖ : 524 g Gencod : 3476060013309



- Taille de l'oblong : 33 mm x 3 mm

- Pas de déchirure de la tôle en fin de coupe.
- Coupe la tôle jusqu'à 0,6 mm d'épaisseur.



0341 INTERPERFOR 3,5x15 mm

⚖ : 556 g Gencod : 3476060003416



Pince à poinçonner en oblong

- Idéale pour tôle de bardage revêtue de vinyl, zinc, aluminium.

- Capacités :
 - 0,8 mm : Zinc, tôle de bardage
 - 1 mm : Matériaux plastiques.

- Réalise une encoche de 3,5 x 15 mm afin de prévenir le flambage.
- Profondeur de 9 à 21 mm à partir de l'axe oblong.



Dimension encoche



Butée de réglage



1632 **EASY PUNCH**

Poids : 3400 g Gencod : 3476060016324

UNIQUE

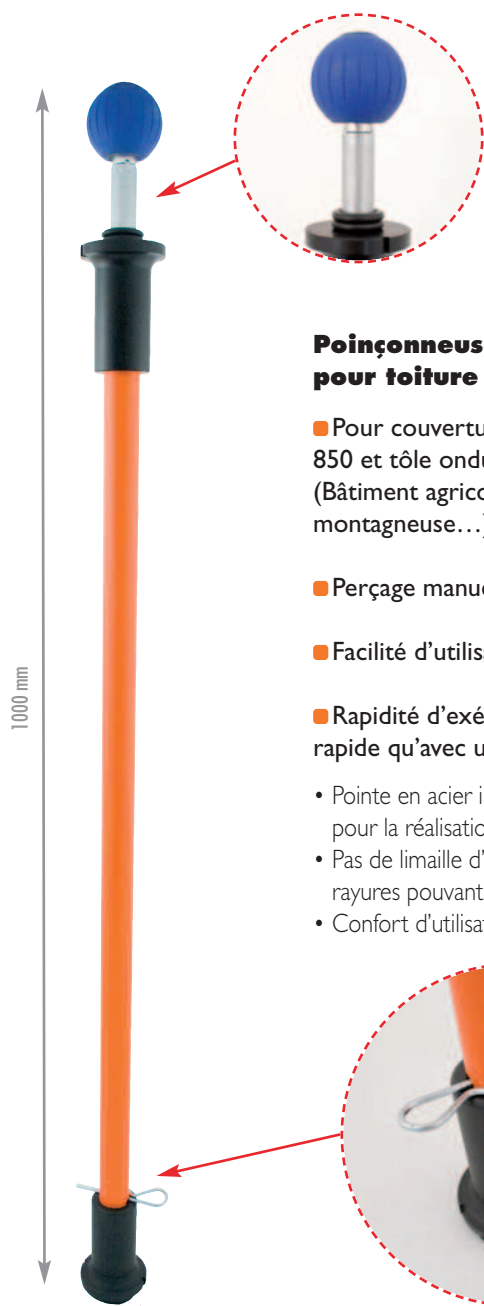

Poinçonneuse à tôle pour toiture

■ Pour couverture Acier Profil 1000, 850 et tôle ondulée sur charpente bois (Bâtiment agricole, habitation zone montagneuse...).

■ Perçage manuel.

■ Facilité d'utilisation.

■ Rapidité d'exécution (10 fois plus rapide qu'avec une perceuse).

- Pointe en acier interchangeable trempé pour la réalisation de trous \varnothing 8 mm.
- Pas de limaille d'acier (limite les risques de rayures pouvant entraîner de la rouille)
- Confort d'utilisation : s'utilise debout.

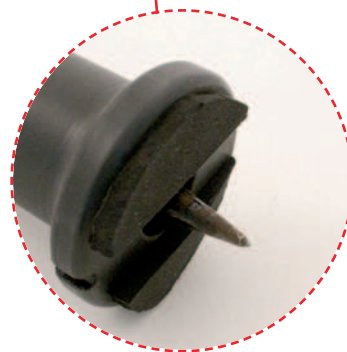

Goupille "blocage de pointe"

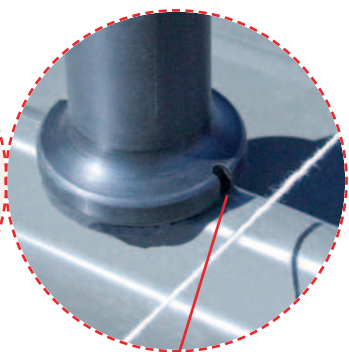

Guide pour centrer la perforation

Perforation \varnothing 8 mm2632 **Pointe**

Gencod : 3476060026323

- Pointe de rechange pour Easy Punch



0318 PUNCHER

± : 930 g Gencod : 3476060003188



282 mm

Marteau agrafeur

- Très bon équilibre.
- Poignée bi-matière ultra confortable.
- Permet de fixer les feuilles lourdes et films isolants sur la toiture.
- Capacité du chargeur : 175 agrafes.



1319 1000 AGRAFES

± : +/- 106 g Gencod : 3476060013194



Agrafes 6 mm pour PUNCHER

- Spécial façadiers.
- Agrafes galvanisées.

0319 5000 AGRAFES

± : +/- 715 g Gencod : 3476060003195



Agrafes 10 mm pour PUNCHER

- Agrafes galvanisées.

2319 1000 AGRAFES

± : +/- 186 g Gencod : 3476060023193



Agrafes 14 mm pour PUNCHER

- Spécial isolants multi-couches.
- Agrafes galvanisées.

0358 MARTEAU DE CHARPENTIER

± : 600 g Gencod : 3476060003584



320 mm

- Manche tube.
- Poignée PVC.
- Porte-clou magnétique.
- Poli.
- Certifié norme allemande de sécurité GS.

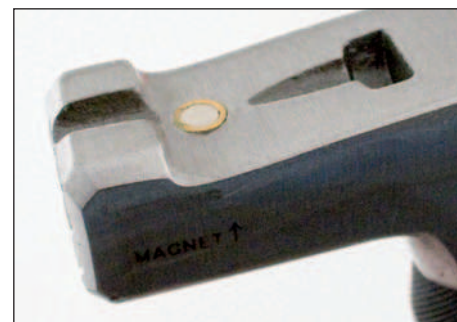

0359 MARTEAU DE CHARPENTIER FORGÉ

± : 700 g Gencod : 3476060003591



320 mm

- Forgé 1 pièce tout en acier.
- Manche en cuir.
- Porte-clou magnétique.



0372 MARTEAU À GARNIR

± : 300 g Gencod : 3476060003720



300 mm

- 1 tête ronde et légèrement courbée.
- Poli.





0351 MAIN DE FER avec RACLOIR



♁ : 2500 g Gencod : 3476060003515



"Queue de carpe"

- Forgé d'acier.
- Lame longue.
- Avec perçage 5 x 15 mm

280 mm

0352 MAIN DE FER



♁ : 3400 g Gencod : 3476060003522



"Double pli"

- Forgé d'acier.
- Hauteur du prisme 25 et 35 mm

257 mm

0339 MARTEAU DE FERBLANTIER

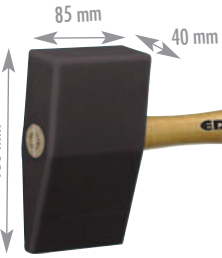

♁ : 488 g Gencod : 3476060003393



- En PVC.
- Dimension tête : 85 x 40 x 150 mm

380 mm

0354 FER A JOINDRE



♁ : 850 g Gencod : 3476060003546



"Pli mouchoir"

- En acier spécial.
- Profondeur de 140 mm

140 mm

1317 MARTEAU À ENCLUMETTE



♁ : 388 g Gencod : 3476060013170



Spécial enclumette

- Pointe de 4 mm.
- Bord arrondi de 22 mm

312 mm

1310 ENCLUMETTE À ANGLE



♁ : 1780 g Gencod : 3476060013101



- En acier forgé.
- Surface de travail poli.

290 mm

BATTES A PLOMB

1321 Batte à plomb asymétrique

♁ : 360 g Gencod : 3476060013217



340 mm

- Bois de charme.

- Forme asymétrique avec large plat.

1327 Batte à plomb courbée

♁ : 260 g Gencod : 3476060013279



340 mm

- Bois de charme.

- Forme courbée.

1326 Batte à plomb ronde

♁ : 300 g Gencod : 3476060013262



340 mm

- Bois de charme.

- Forme ronde.

1328 Bourseault de zingueur

♁ : 230 g Gencod : 3476060013286



310 mm

- Bois de charme.

- Forme droite.



PINCES À BORDER

Droite

- Entrelacée
- Poignées isolantes



Ref.	Longueur	Poids	Gencod
0391	22 mm	190 g	3476060003911
0392	40 mm	550 g	3476060003928
0393	60 mm	700 g	3476060003935
0394	80 mm	900 g	3476060003942
0395	100 mm	870 g	3476060003959



Coudée à 45°

- Entrelacée
- Poignées isolantes



Ref.	Longueur	Poids	Gencod
0342	22 mm	200 g	3476060003423
0343	40 mm	600 g	3476060003430
0344	60 mm	700 g	3476060003447
0345	80 mm	900 g	3476060003454
0346	100 mm	925 g	3476060003461



Coudée à 90°

- Entrelacée
- Poignées isolantes



Ref.	Longueur	Poids	Gencod
0347	40 mm	600 g	3476060003478
0348	60 mm	750 g	3476060003485
0349	80 mm	1050 g	3476060003492



PINCES À RELEVER

Droite

Ref.	Longueur	Profondeur	Poids	Gencod
0304	120 mm	125 mm	1850 g	3476060003041
0305	180 mm	175 mm	3250 g	3476060003058
0306	200 mm	185 mm	3400 g	3476060003065



Coudée à 45°

Ref.	Longueur	Profondeur	Poids	Gencod
0307	120 mm	110 mm	1850 g	3476060003072
0308	180 mm	160 mm	3050 g	3476060003089
0309	200 mm	160 mm	3200 g	3476060003096



**0386 PINCE 1^{er} PLI**

Poids : 1909 g Gencod : 3476060003867

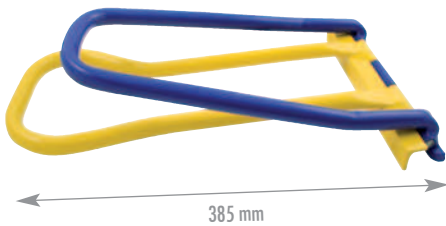

385 mm

- Application sur bacs profilés du type SPM 30/80
- Largeur de travail : 220 mm
- Profondeur de travail : 50 mm

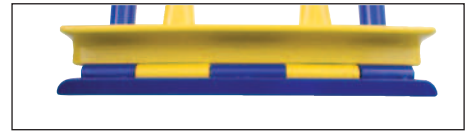
**0387 PINCE 2^{ème} PLI**

Poids : 2303 g Gencod : 3476060003874

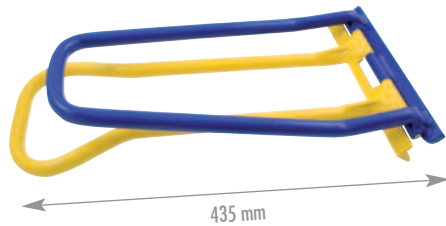

435 mm

- Sertissage en 1 seul mouvement du joint angulaire (joint 1er pli) en double joint vertical (2ème pli)
- Largeur de travail : 220 mm
- Profondeur de travail : 50 mm

**1325 PINCE À JOINT SIMPLE**

Poids : 745 g Gencod : 3476060013255

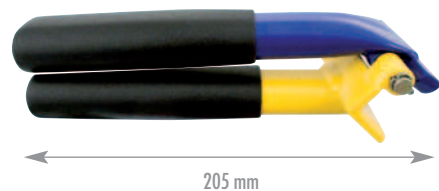

205 mm

- Application sur bacs cintrés RBM du type 30/80
- Sertissage sans martelage par simple pliage
- Utilisation préconisée pour l'agrafage à intervalle des bacs plans ou cintrés
- Largeur de travail : 65 mm
- Profondeur de travail : 55 mm

1323 PINCE À LARMIER COUDÉE

Poids : 2100 g Gencod : 3476060013231

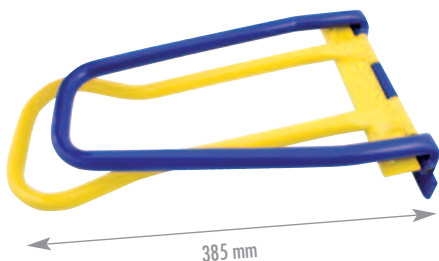

385 mm

- Sertissage sans martelage par simple pliage
- Largeur de travail : 220 mm
- Profondeur de travail : 50 mm

**1322 PINCE PLI MOUCHOIR**

Poids : 742 g Gencod : 3476060013224

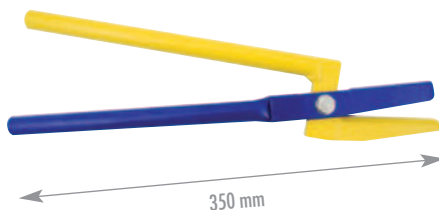

350 mm

- Permet de réaliser les angles à coin de mouchoir
- Largeur de travail : 70 mm
- Profondeur de travail : 40 mm
- Fourni avec un mètre de 200 cm

**1311 PINCE DE DÉPLIAGE**

Poids : 442 g Gencod : 3476060013118



250 mm

- Permet de déplier les joints debouts
- Tête en acier forgé
- Prise de pince de 30 mm
- Poignées isolantes (thermiques)

EDMA
... by FREUND



0333

WOODYCUT XL

SUPERPROSERIE®

⚖ : 3180 g Gencod : 3476060003331

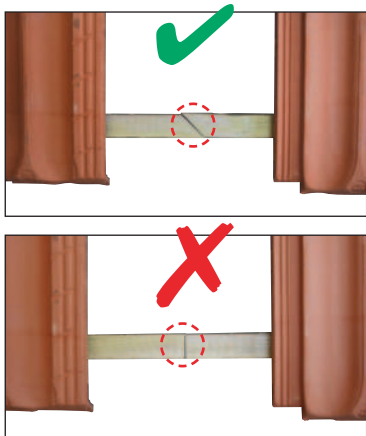
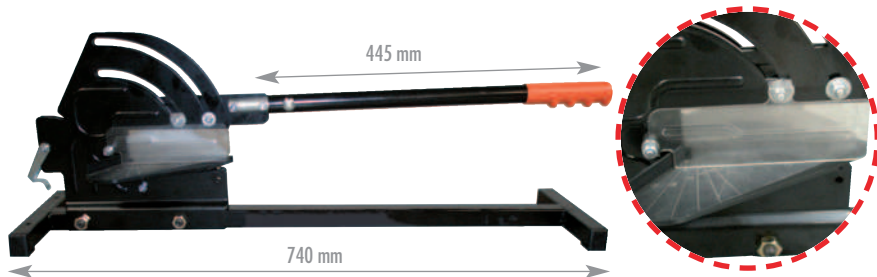

Guillotine à liteaux

- Coupe nette de liteaux de couverture.
- Carter de sécurité.
- Pas de bruit, pas de poussière volatile.
- Manche long 445 mm pour une coupe rapide et sans effort.
- Excellente qualité de coupe jusqu'à 40 mm de hauteur et 130 mm de longueur dans des angles de 45° à 90°.

0703 **Platine**

⚖ : 50 g Gencod : 3476060007032



Platine de 130 mm

0715 **Lame**

⚖ : 137 g Gencod : 3476060007155



Lame inox interchangeable de 130 mm

0332 **LIT'UP**

⚖ : 1620 g Gencod : 3476060003324

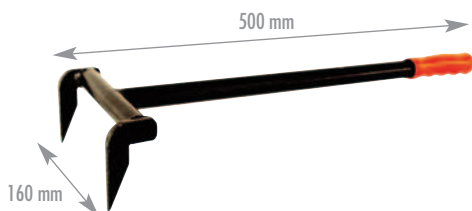

Arrache-liteaux de couverture

- Spécial rénovation.
- Ultra résistant.
- Résistance à l'arrachage : 1 tonne.



0875 **DECHAUSS'TOUT**

SUPERPROSERIE®

⚖ : 2358 g Gencod : 3476060008756

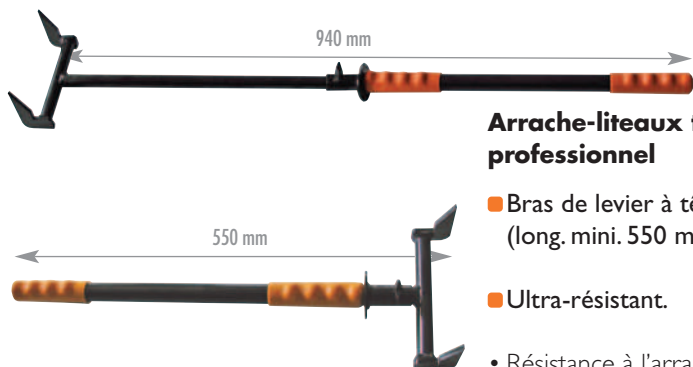

Arrache-liteaux télescopique professionnel

- Bras de levier à tête télescopique (long. mini. 550 mm / maxi. 940 mm).
- Ultra-résistant.
- Résistance à l'arrachage : 1 tonne.



0328 **MESURE D'ÉCARTEMENT DES LATTES**

⚖ : 250 g Gencod : 3476060003287

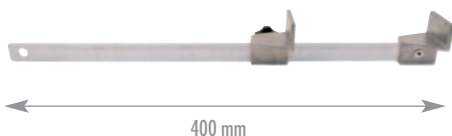

- Aluminium.
- Avec échelle de 15 à 40 cm.

0367 **HACHETTE DE COUVREUR**

⚖ : 600 g Gencod : 3476060003676



- Lame polie.
- Certifié norme allemande de sécurité G.S.
- Munie d'un arrache-clous.



1315 SCIE À BOIS

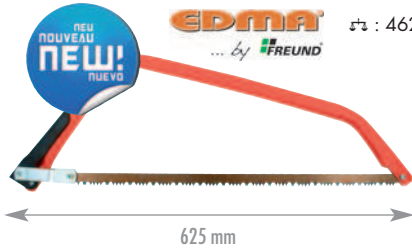

EDMA ... by FREUND
 ⚖ : 462 g Gencod : 3476060013156

- Lame bois 530 mm.
- Munie d'un levier d'armement.

0373 ESSETTE



EDMA ... by FREUND
 ⚖ : 1170 g Gencod : 3476060003737

- Munie d'un arrache-clous et d'une base pour marteler.
- Lame tranchante.

1318 PINCE À PLIER LES CROCHETS DE GOUTTIÈRES

⚖ : 8120 g Gencod : 3476060013187



- Tête en fonte zinguée malléable GTW 40
- Manches en acier avec poignées plastiques
- Crochets de taille 40 x 8 mm



0360 INTERCLIPS ZINC

⚖ : 508 g Gencod : 3476060003607



Pince à assembler les gouttières aluminium et zinc

- Fixation solide et rapide.
- Capacités :
 - 0,8 mm : Zinc, Aluminium
 - 0,75 mm : Tôle.

- Réalise un sertissage de 6 x 3 mm.
- Utilisation pour les gouttières de zinc et d'aluminium, les bandes de rives.
- Profondeur de 5 à 20 mm.

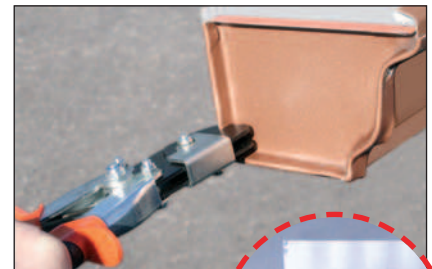

Dimension encoche



Butée de réglage

0356 TENAILLE POUR TUILES

⚖ : 487 g Gencod : 3476060003560



- Spéciale pour tuiles
- En acier trempé par induction



1314 LIME POUR TUILE PLATE

⚖ : 180 g Gencod : 3476060013149

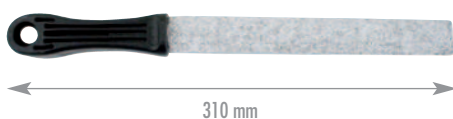

Permet de tailler les tuiles

- Surface de lime : 200 mm x 30 mm.
- 2 grains : fin et gros.

1300 RAMASSE FEUILLES

⚖ : 110 g Gencod : 3476060013002

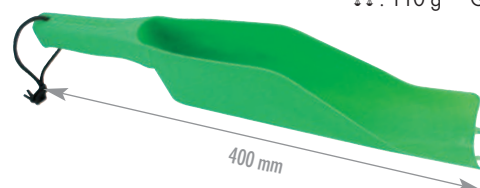

- Pour l'entretien de gouttières
- Multi-usage : louche à doser, pelle, semeur d'engrais



0331 **GRIFFE A ZINC**

⚖ : 140 g Gencod : 3476060003317



Pointe au carbure de tungstène

- Pointe ultra-résistante.
- Pour pliage, découpage et traçage des feuilles de zinc et des feuilles de stratifié.



0368 **GRATTOIR À ZINC**

⚖ : 165 g Gencod : 3476060003683



- Pointe à triple tanchant.
- Manche en bois ergonomique.

0361 **TRACETTE A ZINC**

⚖ : 65 g Gencod : 3476060003614

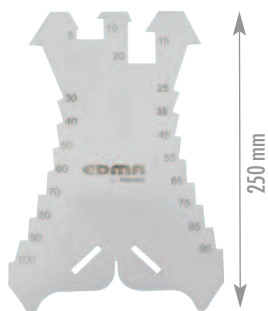

- En inox
- Mesure de 5 à 100 mm (de 5 en 5 mm).

0329 **COMPAS 250 mm**

⚖ : 165 g Gencod : 3476060003294

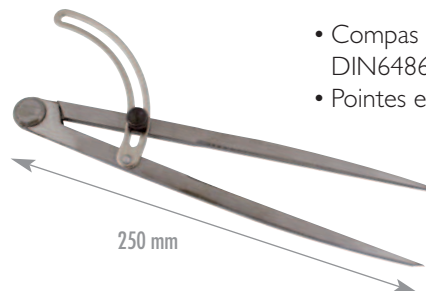

- Compas de haute qualité DIN6486 forgé d'acier, poli.
- Pointes en acier trempé et poli.

0364 **ACCESSOIRES À SOUDER**

⚖ : 200 g Gencod : 3476060003645



- Pierre à souder au sel d'ammoniaque, pinceau de décapage et récipient en plastique.

1364 - Sachet de 25 pinceaux pour accessoire à souder.
2364 - Pierre à souder.

1333 **DÉCLIMÈTRE**

⚖ : 200 g Gencod : 3476060013330

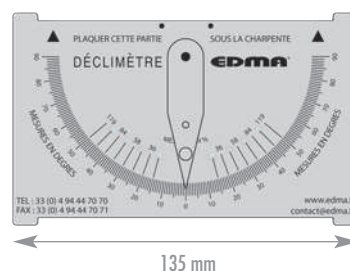

- Mesure l'inclinaison de la charpente.
- Précision de 1 degré.



1312 **FAUSSE ÉQUERRE**

⚖ : 186 g Gencod : 3476060013125



- Manche en bois de 300 mm
- Mesure d'angle réglable.

1313 **ÉQUERRE À TALON**

⚖ : 165 g Gencod : 3476060013132

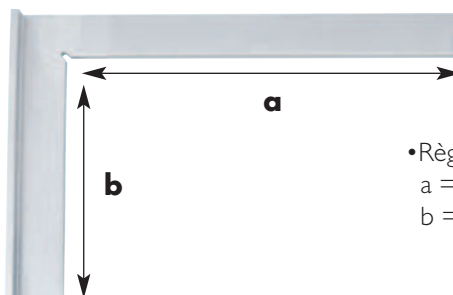

- Règle en aluminium
a = 225 mm
b = 135 mm



0609 MAX LINE 50 m

⚖ : 600 g Gencod : 3476060006097



- Cordeau équipé d'une large poignée.
- Diamètre de fil : 2,5 mm.
- Contenance : 300 g.
- Système de filtre intégré limitant la propagation de poudre.

0642 ROOF LINE 50 m

⚖ : 250 g Gencod : 3476060006424



- Cordeau équipé de deux poignées.
- Limite les déplacements sur le toit.
- Idéal pour les couvreurs.
- Diamètre de fil : 2mm.
- Contenance : 2 x 100 g.
- Système de filtre intégré limitant la propagation de poudre.

POUDRES ROUGES



0638 Poudre traçage

⚖ : 200 g Gencod : 3476060006387

0649 Poudre traçage

⚖ : 400 g Gencod : 3476060006493

0643 Poudre traçage

⚖ : 1000 g Gencod : 3476060006431

1329 CRAYON DE CHARPENTIER

⚖ : 205 g Gencod : 3476060013293

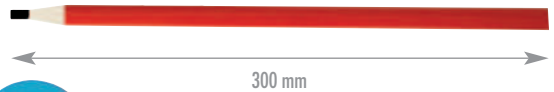

- Pour le marquage sur bois sec.
- x 12 pièces.

POCHES À OUTILS & À CLOUS



2600 Poche à outils

⚖ : 500 g Gencod : 3476060026002

- En croûte de cuir véritable, ceinture clipsable et réglable. 8 poches, 2 porte-outils et 1 porte-mètre.



1305 Poche à clous

⚖ : 285 g Gencod : 3476060013057

- En croûte de cuir véritable, ceinture réglable. 2 larges poches et 1 porte-outil.



0899 VARIOCUT

SUPERPROSERIE®

⚖ : 11595 g Gencod : 3476060008992

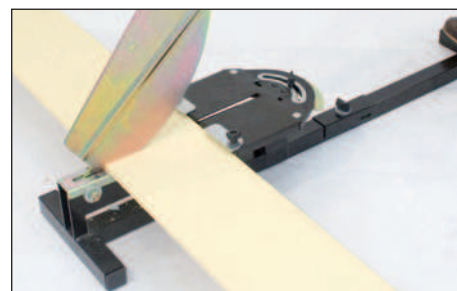
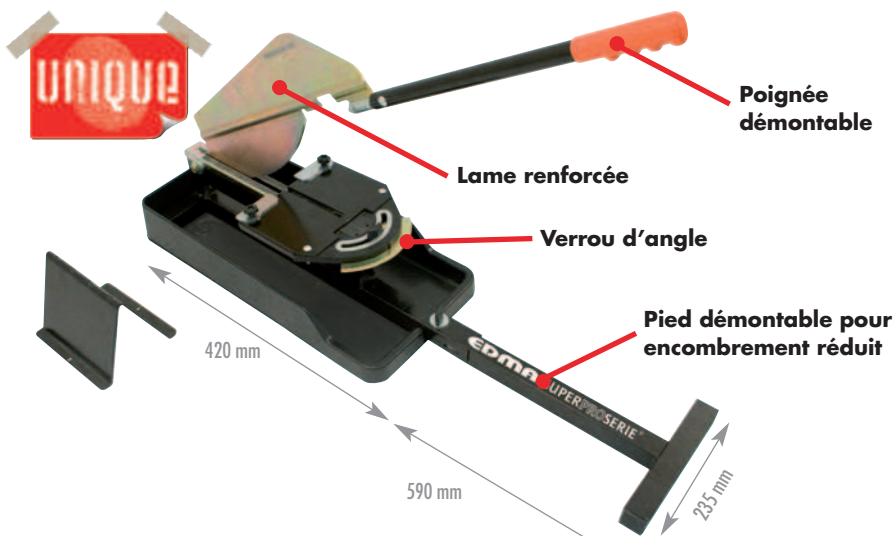

Coupe bardage façade fibre-ciment

- Coupe nette sans effort.
- Spécial délignement (coupe dans la longueur).
- Lame inusable non tranchante.
- Coupe possible de 0° à 90°.

- Sans aucune poussière volatile.
- Pas de nuisance sonore.

- Coupe jusqu'à 320 mm en coupe droite et 210 mm en coupe angulaire.
- Accessoire :
 - 1 tréteau.

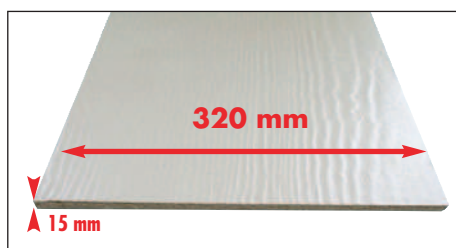

0890 STRATICUT®

SUPERPROSERIE®

⚖ : 6530 g Gencod : 3476060008909

Coupe bardage façade fibre-ciment

- Coupe nette sans effort.
- Lame inusable non tranchante.
- Sans aucune poussière volatile.
- Pas de nuisance sonore.

- Coupe jusqu'à 210 mm de largeur et 11 mm d'épaisseur.

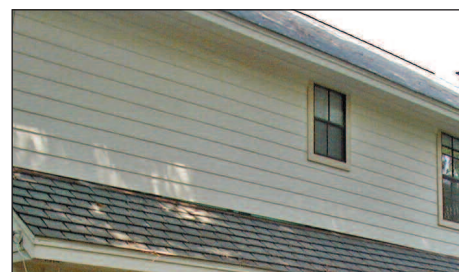

- Accessoires :
 - 1 tréteau
 - 1 collecteur à copeaux.

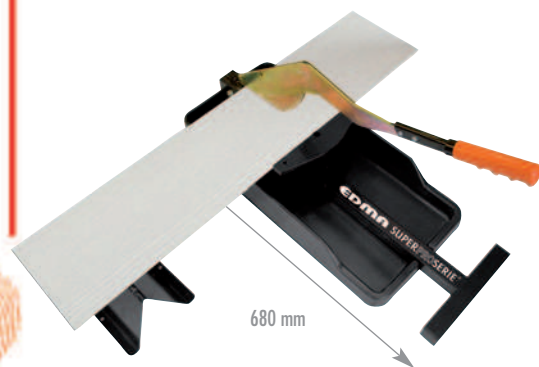

0385 CROCOCUT

⚖ : 614 g Gencod : 3476060003850

Grignoteuse manuelle pour bardage fibre-ciment

- Coupe nette sans déformation

- Pour bardage fibre ciment jusqu'à 8 mm d'épaisseur.
- Possibilités de découpes fines, précises et arrondies
- Profil de lame anti-recul.



1385 ⚖ : 26 g Gencod : 3476060013859

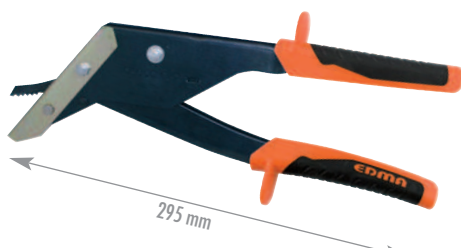



0397 FIBRO SHEAR

⚖ : 1500 g Gencod : 347606003973

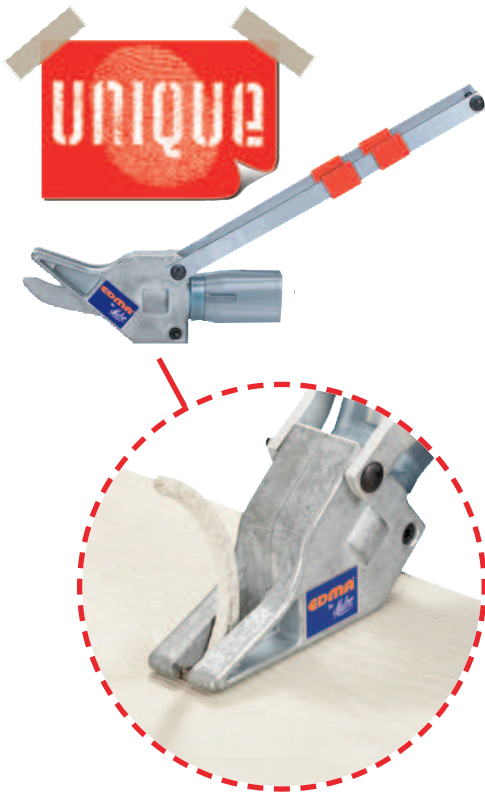

Adaptateur pour perceuse avec ou sans fil

- Coupe rapide et sans effort
- Coupe nette
- Pas de poussière volatile
- Pour bardage fibre-ciment jusqu'à 8 mm d'épaisseur et l'ardoise naturelle et artificielle jusqu'à 7 mm d'épaisseur.
- Découpe facile d'une seule main.
- Pour toutes perceuses avec ou sans fil de 14,4V et 2 ampères minimum.



Ardoise naturelle



Bardage fibre ciment

1397

Gencod : 3476060013972

Lame de rechange pour Fibro Shear (0397)

2371 CALE ETALON

⚖ : 112 g Gencod : 3476060023711

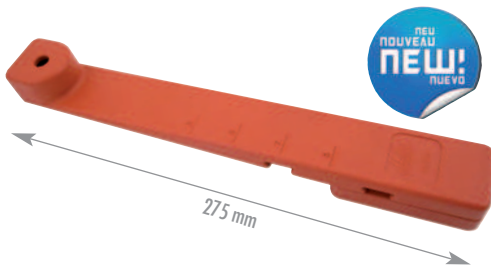

Cale de mesure pour panneaux fibre-ciment

- Ecartement régulier
- Permet de garder un écartement égal entre chaque latte de bardage
- Ecartement ajustable de 125 à 200 mm.



1371 SET SUPPORT FIBRE-CIMENT

⚖ : 220 g Gencod : 3476060013712



Supports de lattes de bardage

- Utilisation facile
- Hauteur de superposition : 32 mm.
- Livré par deux.





0350

MAXI-RET® 5 LAMES

SUPERPROSERIE®

⚖ : 554 g Gencod : 3476060003508



Pince à gaufrer démultipliée 5 lames

■ Spécial pour l'inox jusqu'à 0,8 mm d'épaisseur.

- Diminution du diamètre par pressions successives.
- Rétreint de 52 mm à 2 empreintes en 1 seule pression.



5 lames



Rétreint 52 mm



0303

RET 3 LAMES

⚖ : 450 g Gencod : 3476060003034



Pince à gaufrer 3 lames

■ Spécial tubes carrés.

- Pince à gaufrer pour raccordement de tous tuyaux ronds et carrés.
- Rétreint de 30 mm à 1 empreinte en 1 seule pression.



3 lames

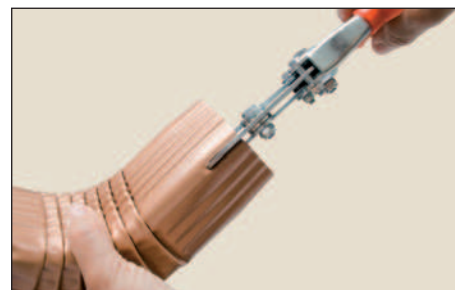

0300

RET 5 LAMES

⚖ : 518 g Gencod : 3476060003003

Pince à gaufrer 5 lames



5 lames



Rétreint 30 mm

- Pince à gaufrer pour raccordement de tous tuyaux ronds.
- Rétreint de 30 mm à 2 empreintes en 1 seule pression.

0301

ERGO RET 3 LAMES

⚖ : 462 g Gencod : 3476060003010



3 lames

Pince à gaufrer à tête coudée 3 lames

■ Utilisation optimisée grâce à sa tête coudée.

■ Spécial tubes carrés.

- Position moins fatigante et plus de résultats.
- Rétreint de 40 mm à 1 empreinte en 1 seule pression.



0302

ERGO RET 5 LAMES

⚖ : 540 g Gencod : 3476060003027

Pince à gaufrer tête coudée 5 lames

■ Utilisation optimisée grâce à sa tête coudée.



5 lames



Rétreint 40 mm

- Position moins fatigante et plus de résultats.
- Poignées ergonomiques.
- Rétreint de 40 mm à 2 empreintes en 1 seule pression.



0790 JUMBOCUT®

⚖ : 2200 g Gencod : 3476060007902

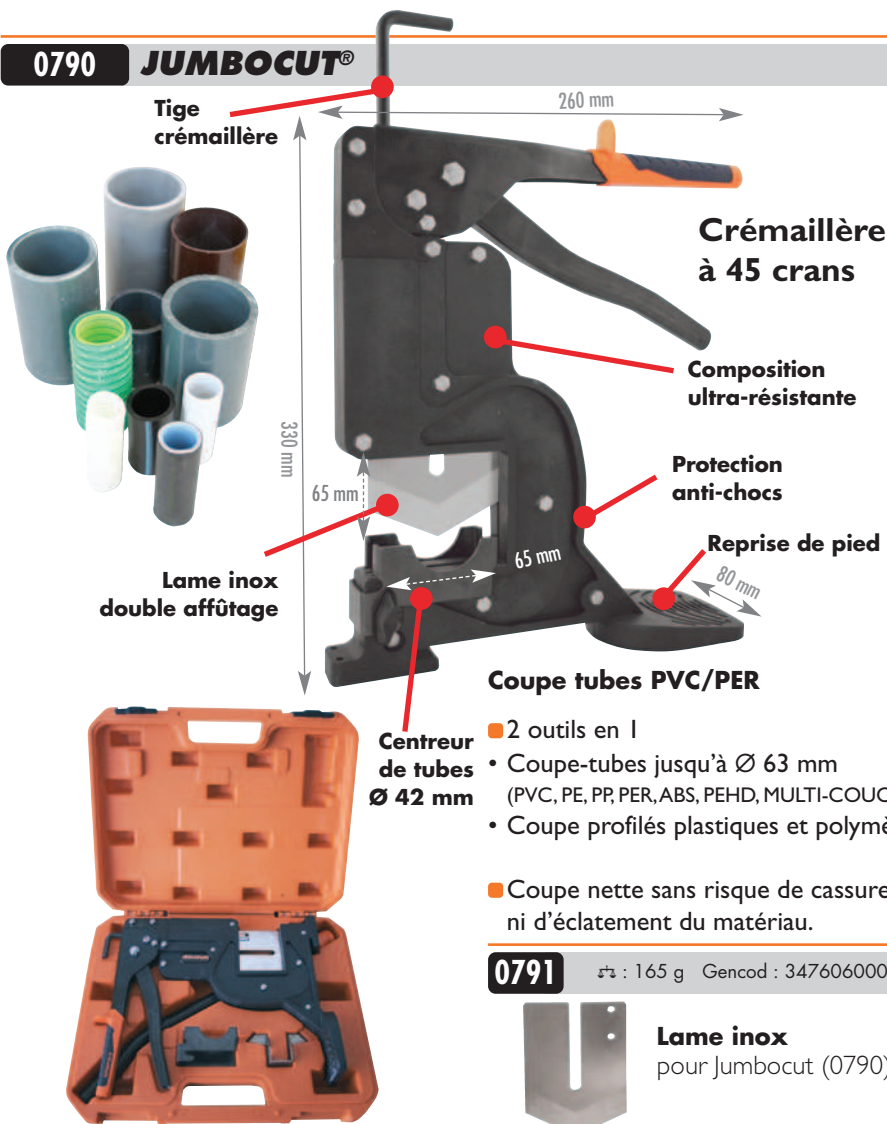

Coupe tubes PVC/PER

Centreur de tubes Ø 42 mm

- 2 outils en 1
- Coupe-tubes jusqu'à Ø 63 mm (PVC, PE, PP, PER, ABS, PEHD, MULTI-COUCHE).
- Coupe profilés plastiques et polymères.

- Coupe nette sans risque de cassure ni d'éclatement du matériau.

0791 ⚖ : 165 g Gencod : 3476060007919



Lame inox pour Jumbocut (0790).



- Système de démultiplication par crémaillère permet une coupe sans effort.
- La tige à crémaillère permet un réglage de la hauteur de lame.
- Fournie avec :
 - 1 lame acier inoxydable
 - 1 accessoire centreur de tubes
 - 1 butée à 45°
 - 1 bras de levier
- Valise ergonomique adaptée à l'outil avec logement des accessoires.



Coupe aussi les profilés PVC 65x65 mm max.

0731 TRIOCOUP'

SUPERPROSERIE®

⚖ : 505 g Gencod : 3476060007315



Coupe-tubes PVC, IRL, ICTA et PER Ø 16, 20 et 25 mm.

- Coupe sans effort, sans déformation et sans bavure !
- Lame inox à double affûtage interchangeable.



Pincez pour faire pivoter la platine revolver.

- Platine revolver trois empreintes à blocage automatique.
- Une simple rotation de la platine permet de changer de diamètre de coupe.

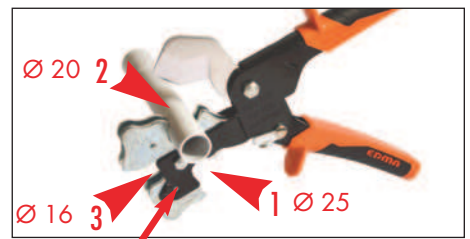

Sécurité anti-retour



0740 COUP FLEX 40 mm

⚖ : 386 g Gencod : 3476060007407



Coupe-gaines jusqu'au Ø 40 mm

- Coupe nette et directe.
- Lame monobloc Inox réaffûtable.
- Applications dans les secteurs : du bâtiment, du jardinage, de l'agro-alimentaire, de l'automobile, de l'électroménager, des tuyaux techniques. (gaz GPL, air comprimé, acétylène,...)





0501 POSITIONNEUR N1

⚖ : 240 g Gencod : 3476060005014



Petit étau à angle variable

- Capacité de serrage Ø 8 à 30 mm.
- Pour soudure de tous tubes, profilés et fers forgés.
- Débattement des bras variable jusqu'à 60 mm.

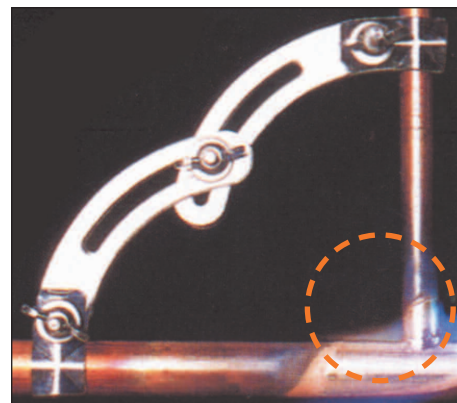

0502 POSITIONNEUR N2

⚖ : 772 g Gencod : 3476060005021



Grand étau à angle variable

- Capacité de serrage Ø 20 à 60 mm.
- Pour soudure de tous tubes, profilés et fers forgés.
- Débattement des bras variable jusqu'à 100 mm.

0503 INSERT PASS'TUB

⚖ : 41 g Gencod : 3476060005038



Embout d'insertion de la gaine sur le tube en cuivre et en PER

- Facilite le gainage du tube en cuivre.
- Embout ultra flexible (non cassant).
- Evite le phénomène de pitting (oxydation du tube par électrolyse à cause d'une déchirure de la gaine).
- Kit 5 diamètres différents :
 - Ø 10/12 mm - Ø 12/14 mm
 - Ø 14/16 mm - Ø 16/18 mm.
 - Ø 20/22 mm

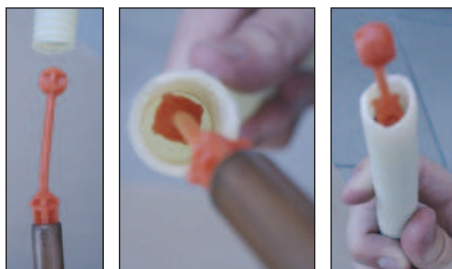
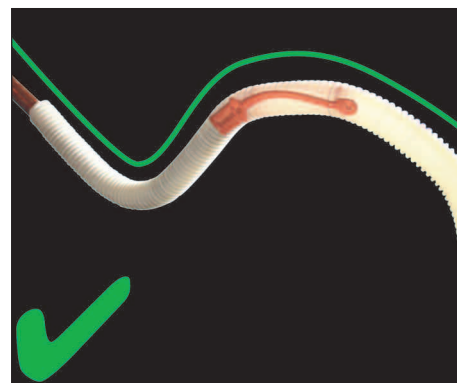
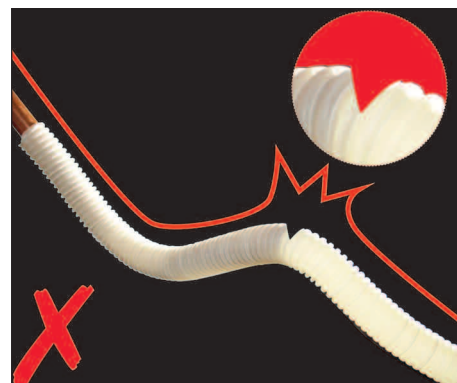

3503

⚖ : 750 g Gencod : 34760600035035



Boule INSERT PASS'TUB x 25

260 mm



0659 **RODCUT****SUPERPROSERIE®**

Poids : 6090 g Gencod : 3476060006592

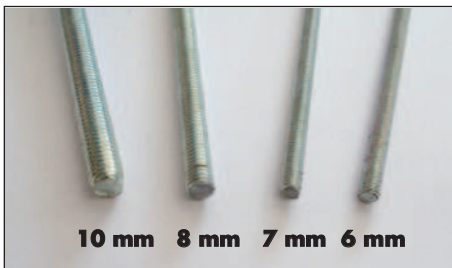
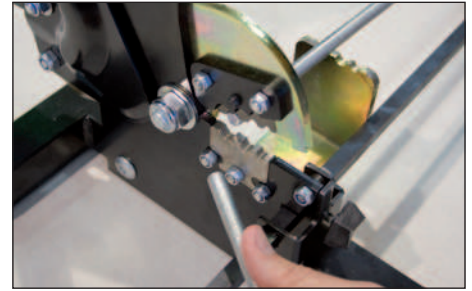
**Coupe tige filetée Ø 6, 7, 8, 10 mm**

■ Coupe nette
sans bavure = boulonnage immédiat.

■ Pas de nuisance sonore.

■ Pas d'étincelle.

- Application : industriel et bâtiment.
- Permet également de faire un remattage des tiges filetées endommagées.
- Ne produit aucun déchet (Pas de limaille d'acier).
- Règle de réglage de 650 mm positionnable.
- Permis au feu non nécessaire dans les zones sensibles car pas d'étincelle.
- Tige M7 (Ø 7 mm) au pas de 150 se coupe sur empreinte Ø 10 mm : spécial chauffagiste-sanitaire.
- Jusqu'à acier doux 6.6 : 60 kg/mm².
- Ne coupe pas les tiges en Inox.
- Butée réglable incluse.

1659

Poids : 120 g Gencod : 3476060016591



Matrice de rechange
pour Rodcut (0659)



0388

MINI RODCUT M8

SUPERPROSERIE®

⚖ : 4050 g Gencod : 3476060003881



Matrice interchangeable

Butée réglable de 545 mm

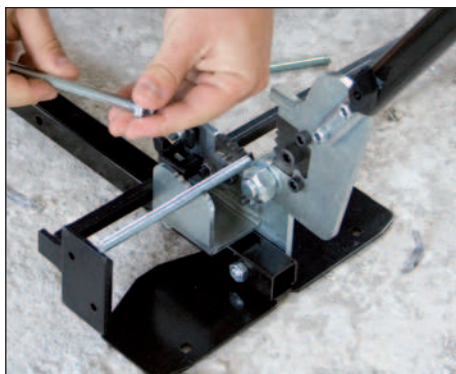
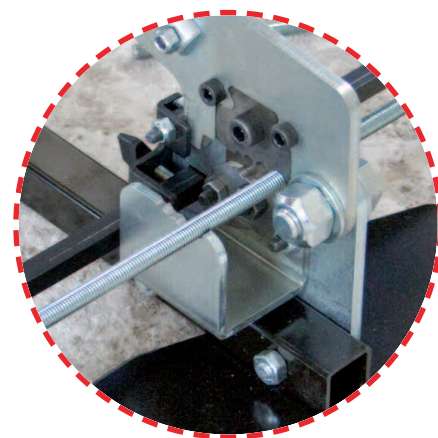
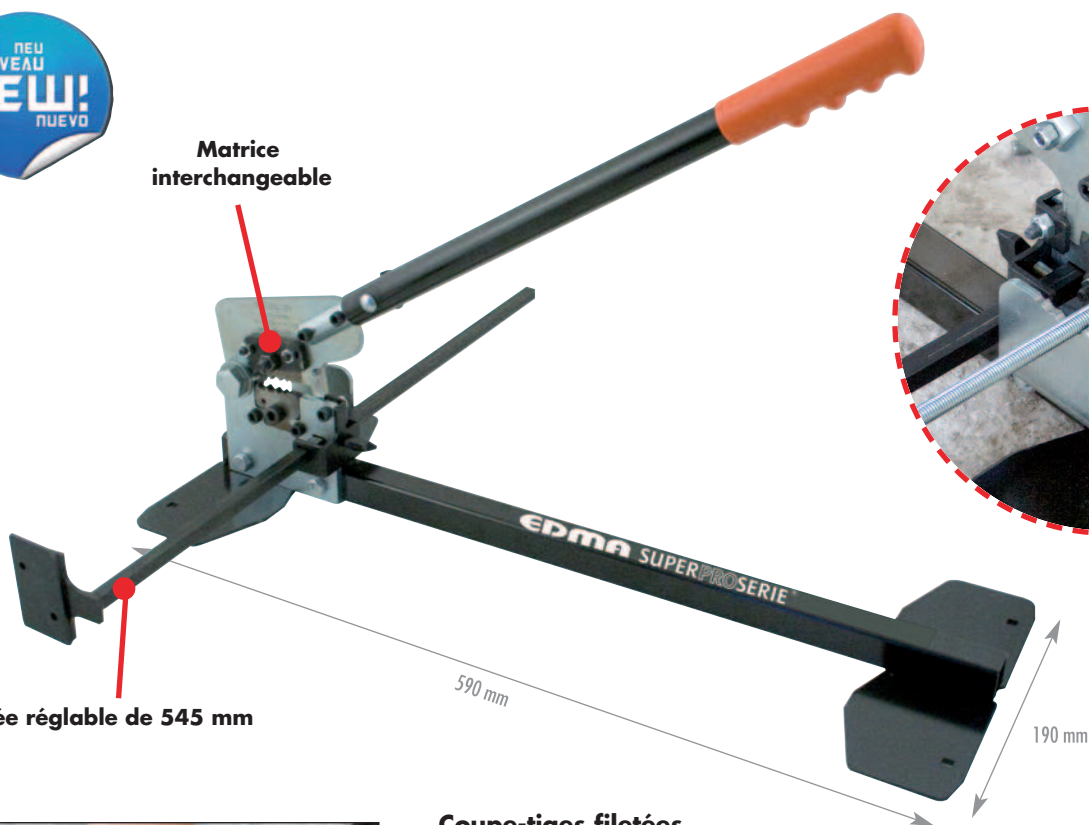

Coupe-tiges filetées
Ø 4, 6 et 8 mm

- Coupe nette sans bavure = boulonnage immédiat.
- Pas de nuisance sonore.
- Pas d'étincelle.
- Butée réglable incluse.



1388

Gencod : 3476060013880

Matrice de rechange
pour Mini Rodcut (0388)

1334

ROUND CUT



⚖ : 467 g Gencod : 3476060013347

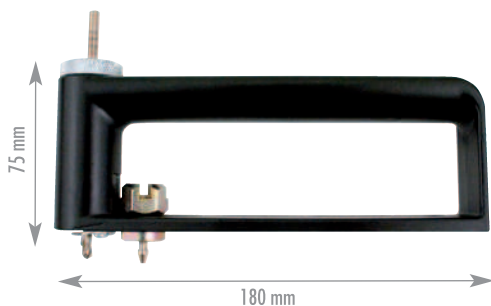

Accessoire adaptable perceuse
pour découpe circulaire

- Coupe nette sans bavure.
- Diamètre de 51 à 305 mm.
- Forêt de 4,7 mm de diamètre.

- Pour tous types de perceuses, visseuses.

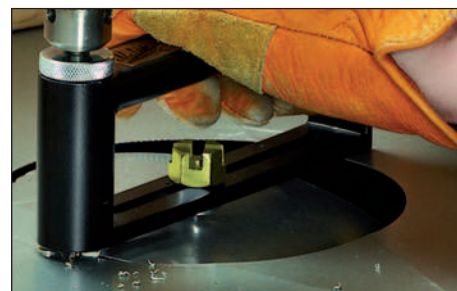

1335

⚖ : 14 g Gencod : 3476060013354

Forêt de Ø 4,7 mm de rechange
pour Round cut (1334)



360555 ROOF LINE 30 m



X 6

Réf. 0642 - Cordeau Roof Line

3503 Boule Insert PASS'TUB



X 25

Réf. 0605 - Cordeau Fast Line

162100 Mètre 5 m



X 6

Réf. 1621

162001 Mètre 3 m



X 6

Réf. 1620

3397 BOX FIBRO SHEAR



X 3

• Composé :

- 3 cisailles électriques FIBRO SHEAR (ref. 0397)
- 1 écran vidéo
- 1 présentoir "fiches produits"



PLV Vidéo



Cadre vidéo numérique 7" avec présentation du produit

Poster PLV du produit

Support en carton sur palette

Packaging produit ex. : PROFILCUT x3

PLV Ecran Vidéo brochable



Oblong

Tôle douce en Epoxy blanc

Ecran LCD 7" - USB 2,0
Adaptateur AC 12 V.



PLV disponibles :

- Mini Rodcut M6 x6
- Mini Rodcut M8 x6
- Rodcut x3

