



FR Français



DWSR102XCD

DIGIWAY-SR

Opérateur de porte battante à ressort de rappel

Le choix de l'installateur
cdvigroup.com

Sommaire

Page

Précautions générales de sécurité	2
Directive Machine	3
Instructions d'utilisation	3
Déclaration du fabricant	3
Identification du produit et des composants	4
Accessoires	5
Encombrement.....	6
Spécifications techniques.....	7
Installation - Fixation du moteur.....	8
Rotation de l'écran LCD	9
Installation mécanique	10
Schéma de câblage et des raccordements.....	11
Schéma de câblage des cellules photoélectriques de sécurité contrôlées.....	13
Signification des messages de la LED	14
Mise en service	14
• Partie I : Lancement	15
• Partie II : Réglage de la charge du ressort	16
• Partie III : Configuration.....	17
• Partie IV : Étalonnage de la porte	18
• Partie V : Fonctions principales.....	19
• Partie VI : Paramètres avancés.....	23
Vitesse fermeture hors tension	26
Paramètres personnes à mobilité réduite (PMR)	26
Gestion des télécommandes.....	27
Menu Service	28
Réinitialisation des paramètres d'usine et du système.....	29
Parametrage pour double porte	30
Instructions d'utilisation	35
Entretien	35
Dépannage	36

instructions et consignes importantes de sécurité



*Ce document contient des informations importantes pour l'utilisation et le fonctionnement en toute sécurité.
Il est important pour la sécurité des personnes de suivre ces instructions.
Conservez ces instructions.*

Ce manuel est destiné à des installateurs professionnels ayant reçu une formation adaptée.

L'installation et le raccordement doivent être réalisés dans les règles de l'art et conformément aux réglementations en vigueur.

Toute installation non-conforme peut être source de risques pour la sécurité et la santé. Lisez attentivement ce manuel avant de commencer l'installation. Inspectez en premier lieu la porte et la structure existante en vérifiant leur intégrité, leur stabilité et leur robustesse.

Le cas échéant, procédez à des modifications structurelles afin de les rendre conformes, tout en tenant compte des dangers pouvant se présenter au cours d'un fonctionnement normal. Vérifiez que toutes les zones où il existe un risque d'écrasement, d'entraînement, de blessures ou de tout autre danger sont protégées par des systèmes de sécurité électroniques, des panneaux ou des barrières de sécurité.

Assurez-vous que, à cause du mouvement, pour éviter d'emprisonner entre le port pilote de l'équipement et des pièces fixes environnantes. Ceci peut être réalisé si la distance ne dépasse pas 8 mm. Cependant, pour éviter les pièges liés à les différentes parties du corps, les distances suivantes sont considérées comme suffisantes:

Doigts de la main	> 25 mm
Pied	> 50 mm
Tête	> 300 mm
Corps	> 500 mm

Si ces distances ne peuvent pas être respectées, des capteurs de sécurité doivent être présents

Vérifiez également que toutes les zones où il existe un risque d'écrasement, de transport et cisaillement, ainsi que les dangers généraux, sont protégés par des dispositifs de sécurité électroniques ou barrières de sécurité.

Les équipements doivent être installés conformément aux réglementations en vigueur et dans les règles de l'art, en tenant compte de l'emplacement d'utilisation, du type d'utilisation et de la logique de fonctionnement du produit.

La force développée par le système doit répondre aux normes en vigueur. Dans le cas où cela n'est pas possible, protégez les zones au moyen de systèmes de sécurité électroniques. Installez les informations de la zone à risques tel qu'indiqué par la réglementation en vigueur.

Avant de connecter l'opérateur, assurez-vous que les caractéristiques indiquées sur le produit correspondent à l'alimentation principale, et qu'un disjoncteur différentiel ainsi qu'un système de protection adapté contre les surtensions de l'alimentation électrique du système sont présents. Installez un disjoncteur différentiel dipolaire avec des relais disposant d'un espace d'ouverture de 3 mm au minimum.

Coupez l'alimentation électrique avant d'ouvrir le capot de l'opérateur pour toute intervention d'entretien ou de réparation.

La manipulation des composants électroniques doit être effectuée en portant un bracelet anti-statique relié à la terre, afin d'éviter tout dommage lié à l'électricité statique.

instructions et consignes importantes de sécurité (suite)

L'entretien de l'opérateur est fondamental pour assurer le bon fonctionnement du système en toute sécurité.

Respectez impérativement les instructions du fabricant mentionnées dans le présent manuel.

N'utilisez que des pièces détachées d'origine en cas de remplacement ou de réparation. Le fabricant du moteur décline toute responsabilité si les composants ultérieurement installés ne garantissent ni la sécurité ni le fonctionnement correct du système.

L'opérateur doit être installé uniquement à l'intérieur d'un bâtiment. Le fabricant décline toute responsabilité en cas de dommages causés par un montage à l'extérieur, sans protection adaptée. Ce produit ne peut pas être installé dans un environnement en présence d'une atmosphère explosive, de fumées inflammables ou de gaz.

Cet appareil peut être utilisé par des enfants âgés de moins de 8 ans et par des personnes ayant des capacités physiques, sensorielles ou mentales réduites, ou qui n'ont ni l'expérience ni les connaissances nécessaires, à condition qu'elles soient sous surveillance ou après avoir reçu des instructions concernant: utilisation en toute sécurité de l'appareil et compréhension des dangers qui lui sont inhérents.

Les enfants ne doivent pas jouer avec cet appareil.

Le nettoyage et la maintenance destinés à être utilisés par l'utilisateur ne doivent pas être effectués par des enfants sans surveillance.

Le niveau de pression acoustique, pondéré A, du bruit émis par l'appareil est inférieur à 70 dB (A).

Si un bouton d'urgence passif est installé, il doit être installé en vue de la porte, mais loin des pièces en mouvement.

Sauf si cela est protégé par une clé de sécurité, il doit être installé à une hauteur minimale de 1,5 m et inaccessible au public.

Directive Machine

Les systèmes de portes automatiques piétonnes entrent dans le champ d'application de la Directive Machine (2006/42/CE). **Cela signifie que l'installateur qui motorise une porte devient le fabricant d'une motorisation, et a par conséquent l'obligation :**

1. de préparer le dossier technique (devant comporter les documents indiqués dans l'Annexe V de la Directive Machine), conserver et mettre ce dossier à la disposition de l'autorité nationale compétente pendant une durée d'au moins 10 ans à compter de la date de fabrication de la porte motorisée ;
2. d'établir la Déclaration de conformité CE conformément à l'Annexe II-A de la Directive Machine ;
3. d'apposer le marquage CE sur la porte motorisée, en vertu du point 1.7.3 de l'Annexe I de la Directive Machine.

L'installateur devra remettre au client les documents suivants :

1. les instructions décrivant le fonctionnement et l'utilisation en toute sécurité du système ;
2. les instructions d'entretien régulier ;
3. la déclaration de conformité ;
4. le registre d'entretien.

Instructions d'utilisation

L'opérateur DIGIWAY-SR type DWSR102XCD appartient à la Classe de service 5 (600 cycles par jour pendant 5 ans minimum). Applications : usage intensif, pour permettre l'accès de piétons à des complexes institutionnels à usage intensif.

Déclaration du fabricant

(conformément à la Directive 2006/42/CE, Annexe II, paragraphe B)

Le fabricant

CDVI WIRELESS SPA
Via Piave, 23
31020 S.Pietro di Feletto (TV)
ITALIE

déclare par la présente que l'opérateur automatique de portes battantes

Marque : CDVI
Type : Digiway-SR
Réf. : DWSR102XCD

- constitue une « quasi-machine » et est conçu pour être intégré dans un ensemble motorisé ou être assemblé avec d'autres ensembles motorisés pour constituer un ensemble motorisé couvert par la directive 2006/42/CE ;
- est conforme aux directives suivantes :

2006/95/CE (Directive basse tension)
2004/108/CE (Directive comptabilité électromagnétique)
2014/53/UE (RED)

- Norme européenne EN16005 : Portes motorisées pour piétons - Sécurité d'utilisation
- n'est pas autorisé à mettre la motorisation en service tant que le dispositif dans lequel il a été intégré ou duquel il doit faire partie a été trouvé et déclaré être en conformité avec les dispositions de la Directive 2006/42/CE.

S.Pietro di Feletto, 1/11/2017

G. Massimo Dalle Carbonare
(Responsable produit)

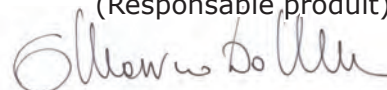

Identification du produit et des composants

Le Digiway-SR modèle DWSR102xCD est un opérateur intérieur (IP40) pour portes battantes avec un contrôleur électronique et un récepteur radio intégrés. Le mouvement d'ouverture est manuel ou électromécanique, celui de fermeture est assisté par ressort. Les versions suivantes sont disponibles :

Réf.	Référence	Description
F0543000163	DWSR102SCD	Opérateur pour simple vantail destiné à des portes ouvrantes vers l'intérieur avec bras à glissière
F0543000164	DWSR102ACD	Opérateur pour simple vantail destiné à des portes ouvrantes vers l'extérieur avec bras articulé
F0543000165	DWSR102UCD	Opérateur pour simple vantail destiné à des portes ouvrantes vers l'intérieur ou l'extérieur avec bras universel

L'opérateur permet d'actionner des portes battantes d'une largeur maximale de 1,5 mètre ou d'un poids n'excédant pas 200 kg (se référer au diagramme de la page 7).
A la vitesse maximale, la porte peut s'ouvrir et se fermer dans les 4 secondes (90°), selon son poids et ses dimensions.

Consultez les spécifications techniques mentionnées dans les pages suivantes du manuel.

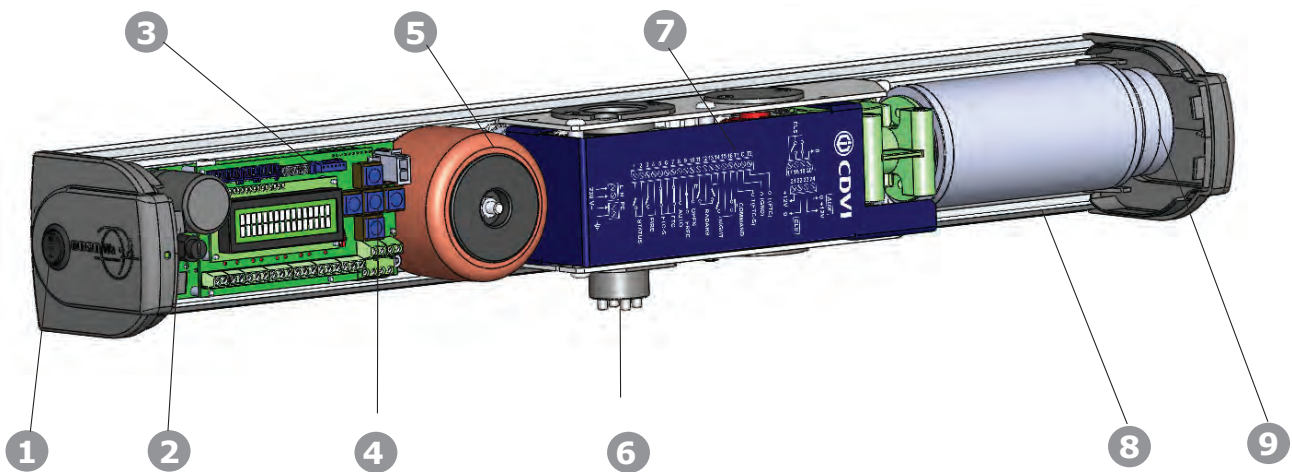

Légende

- | | |
|---|---|
| 1 - Sélecteur de mode de fonctionnement | 7 - Entraînement mécanique avec ressort de rappel |
| 2 - LED d'état | 8 - Fente pour ouverture du capot |
| 3 - Écran LCD | 9 - Codeur d'arbre |
| 4 - Clavier de programmation | 10 - Capot en aluminium anodisé |
| 5 - Transformateur torique | 11 - Carte de réception |
| 6 - Arbre moteur | 12 - Plaque de fixation |

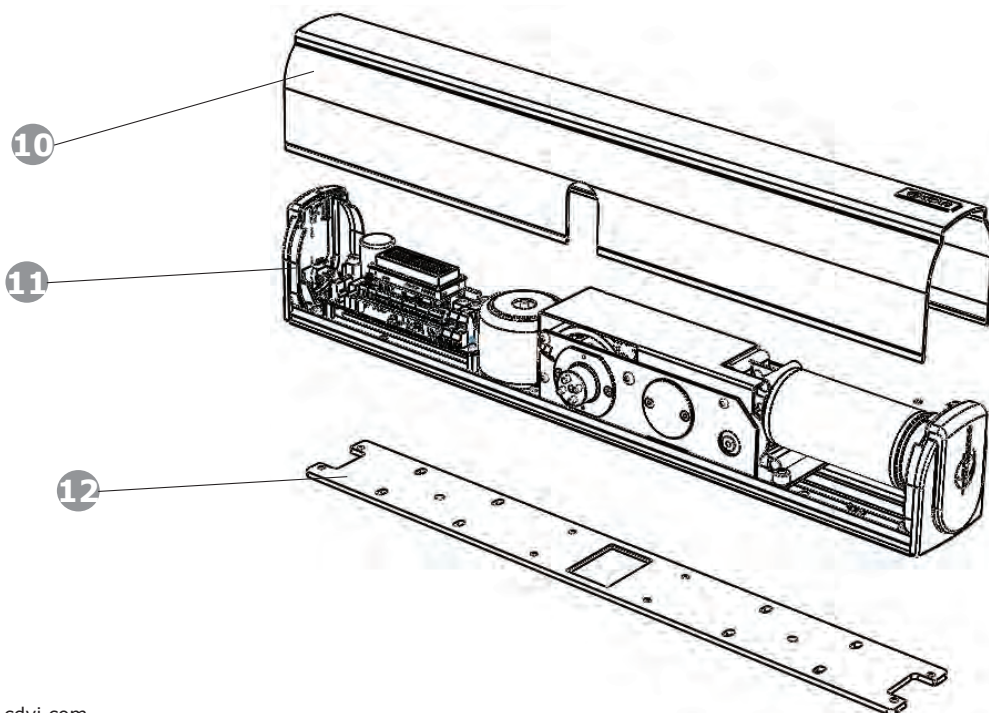

Accessoires

Description	Réf.	Code F	
Kit bras articulé	DWKBA	F0543000030	
Kit bras à glissière	DWKBS	F0543000031	
Kit bras universel	DWKBU	F0543000122	
Câble double porte	DWPCS	F0543000124	
Kit d'outillages de montage	DWTK	F0543000156	
Extension 55 mm	DWSE	F0543000033	
Extension 30 mm	DWSE30	F0543000123	
Extension 80 mm	DWSE80	F0543000136	
Arbre moteur avec extension 20 mm	MSE20		
Arbre moteur avec extension 50 mm	MSE50		

Encombrement

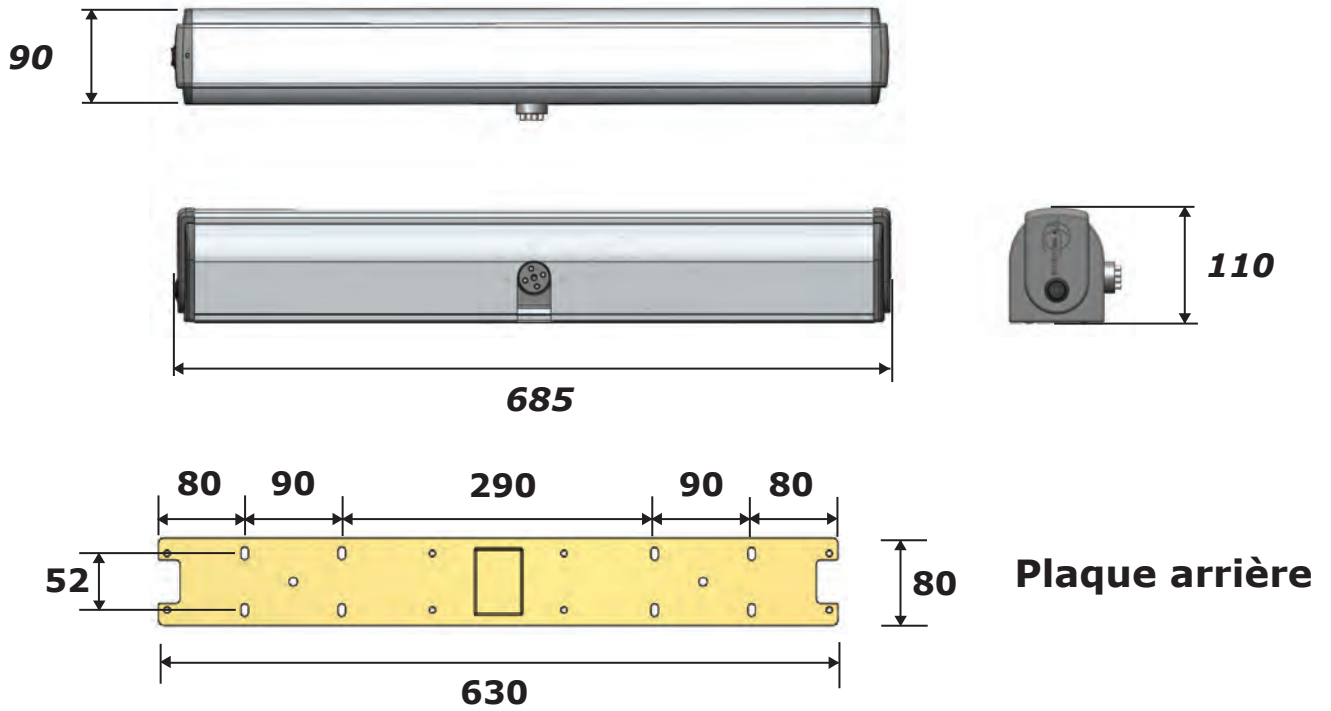

Bras universel : remplacer un bras à glissière par un bras articulé

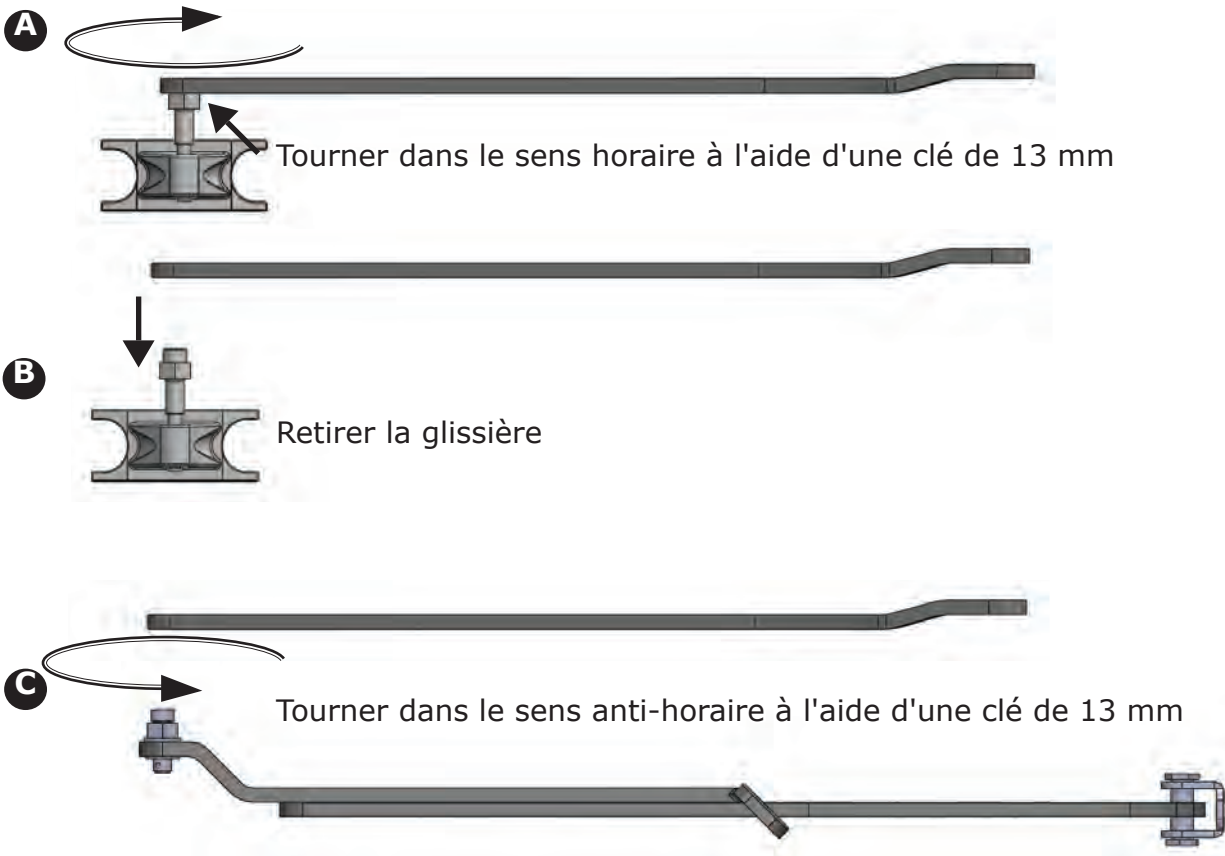

Spécifications techniques

● Spécifications générales

Alimentation : 230 VCA - 50 Hz
 Couple moteur : 20 Nm
 Puissance maximale : 100 W
 Classe de fonctionnement : 5 (usage intensif)
 Encombrement : 685 x 90 x 110 mm
 Poids : 10,5 kg
 Température de fonctionnement : -10°C / +55°C
 Classe IP : IP40
 Durée d'ouverture/de fermeture : 4/15 secondes
 Durée de pause : 4 / 90 secondes.
 Alimentation des dispositifs auxiliaires : 12 VCC / 500 mA [max]
 Alimentation de l'électro-serrure : 12 VCC / 1 A [max] ou 24 VCC/0,5 A
 Type de relais de sortie de l'électro-serrure : (C-NO-NF) 10 A / 12 V
 Type de relais de sortie, porte ouverte (C-NO) - 24 VA
 Durée de maintien de l'électro-serrure : Réglable [de 0,1 / 5 min]
 Protocole de sécurité des émetteurs : Keeloq® Hopping Code
 Mémoire du récepteur : 50 émetteurs
 Principales spécifications du récepteur intégré : 433,92 MHz ASK / -107 dBm

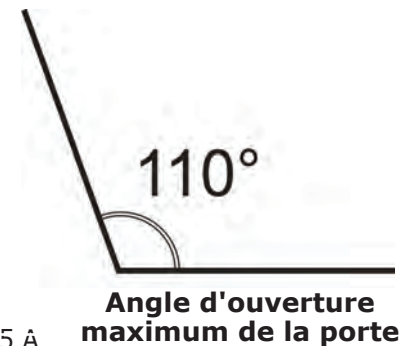

● Conditions d'utilisation

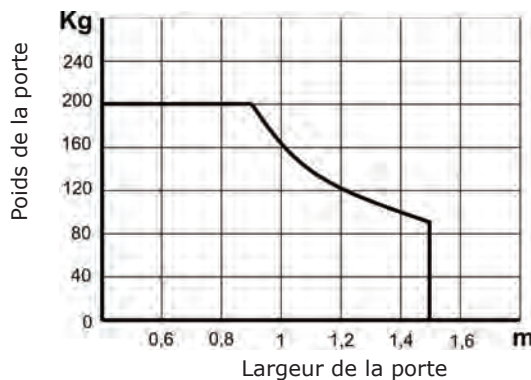

● Spécifications de la carte électronique

Modes de fonctionnement : Automatique (I) - Porte libre (0) - Porte toujours ouverte (II) - Semi-automatique (I)

Entrées : Cellules photoélectriques de réouverture (NF)	Sorties : Relais porte ouverte (C-NO)
Cellules photoélectriques d'arrêt (NF)	Porte toujours ouverte (NO)
Porte libre (NO)	Relais de sortie électro-serrure (C-NO-NF)
Capteur externe (NO)	Alimentation de l'électro-serrure 12 VCC/1 A
Capteur interne (NO)	ou 24 VCC/500 mA
Sélection jour/nuit (NO)	Test pour systèmes de sécurité (FTC- FTC-S)
Alarme incendie (C-NF)	Alimentation des systèmes externes 12 VCC/500 mA

● Caractéristiques principales

- Modes de fonctionnement : tout automatique, semi-automatique, toujours ouvert, porte libre ;
- Fonctionne sur porte simple ou double, avec ou sans recouvrement ;
- Procédure documentée pour paramétrer les limites d'ouverture de la porte ;
- Gestion et mémorisation des télécommandes ;
- Mouvement lent à proximité des fins de course ;
- Fonction Push and Go ;
- Réglage de la durée de pause, de la vitesse maximale de fermeture et d'ouverture ;
- Réglage de l'à-coup à l'ouverture (coup de bélier) ;
- LED de fonctionnement bicolore ;
- Gestion de la durée de maintien et du couple du déverrouillage ;
- Réglage du coup de bélier ;
- Réglage des cellules photoélectriques d'arrêt ;
- Mode incendie ;
- Mode jour/nuit ;
- Contact de position de la porte (ouverte/fermée) ;
- Compteur de cycles

Installation

Contrôlez tout d'abord la stabilité de la porte à motoriser, en vérifiant que le mouvement dans les deux sens (ouverture et fermeture) s'effectue correctement, sans frottement. Effectuez les modifications nécessaires si cela n'est pas le cas. Supprimez tout verrouillage à commande manuelle (verrou mécanique exigeant une action manuelle ou un dispositif nécessitant un effort contraignant).

Fixation du moteur

Le moteur doit être fixé sur le linteau en utilisant la plaque de montage fournie

Vérifiez que la plaque de montage a la boîte abaissée face au profil du moteur: cela permet de compenser l'augmentation de volume du ressort lorsqu'il est complètement déchargé.

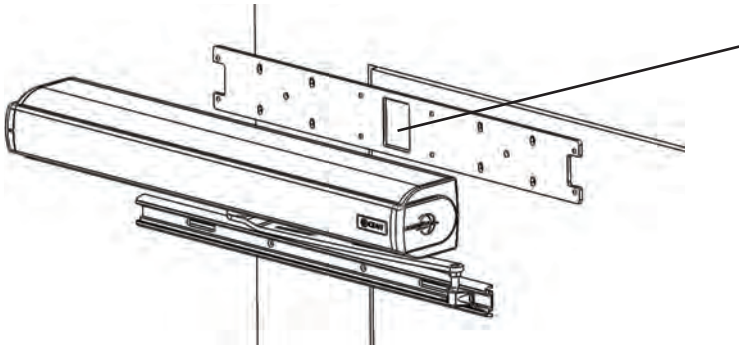

Le ressort de fermeture est toujours tendu dans la même direction (dans le sens de la flèche sur le boîtier), le moteur doit par conséquent être monté dans le sens de détente du ressort, de manière à ce qu'il ferme la porte. Selon l'emplacement de la charnière (gauche ou droite) et le sens d'ouverture de la porte, il peut s'avérer nécessaire de monter l'opérateur à l'envers. Retirez et remplacez alors l'arbre d'entraînement en vous assurant qu'il dépasse en dessous. Desserrer les vis de montage du dessus de l'arbre, desserrer la vis A à l'aide d'une clé Allen M6, déconnecter l'arbre, puis remontez les pièces dans le sens opposé.

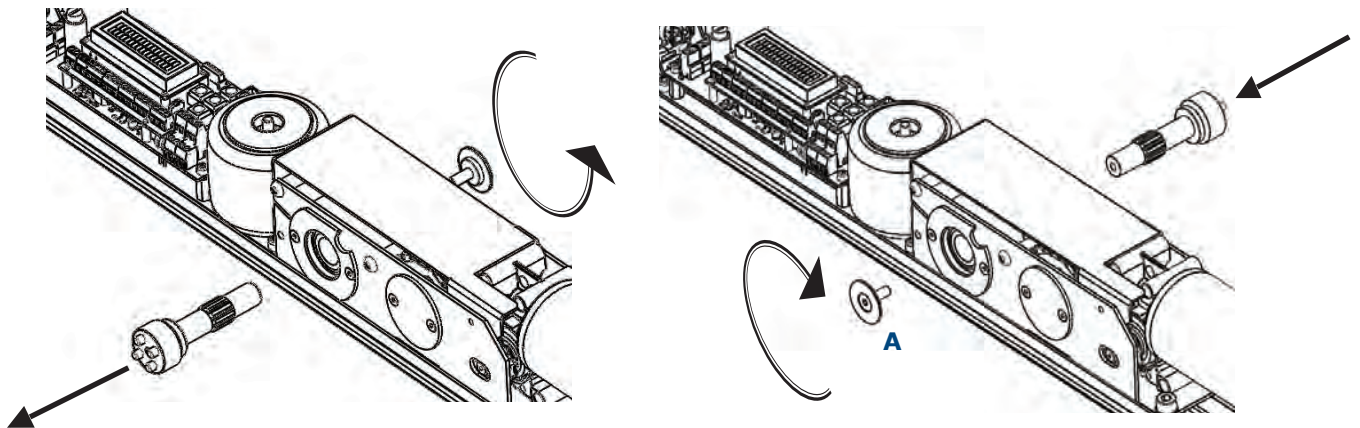

ORIENTATION DE L'OPÉRATEUR DANS DIFFÉRENTES SITUATIONS, FIXATION SUR L'HUISSERIE SUPÉRIEURE.



Charnières à GAUCHE, moteur avec bras à glissière

FIG. A

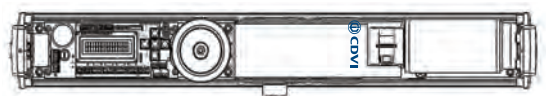

Charnières à DROITE, moteur avec bras à glissière

FIG. B

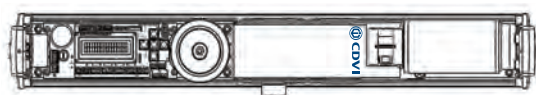

Charnières à GAUCHE, moteur avec bras articulé

FIG. C



Charnières à DROITE, moteur avec bras articulé

FIG. D

Rotation du module LCD (écran)

L'opérateur est livré avec l'écran LCD monté sur la gauche (Fig. B et Fig. C). Procédez comme suit si l'opérateur doit être monté à l'envers (Fig. A et Fig. D) :

- 1 - Débranchez l'alimentation principale ;
- 2 - Retirez le module d'affichage à partir de la carte inférieure en tirant vers le haut (fig. 1) ;

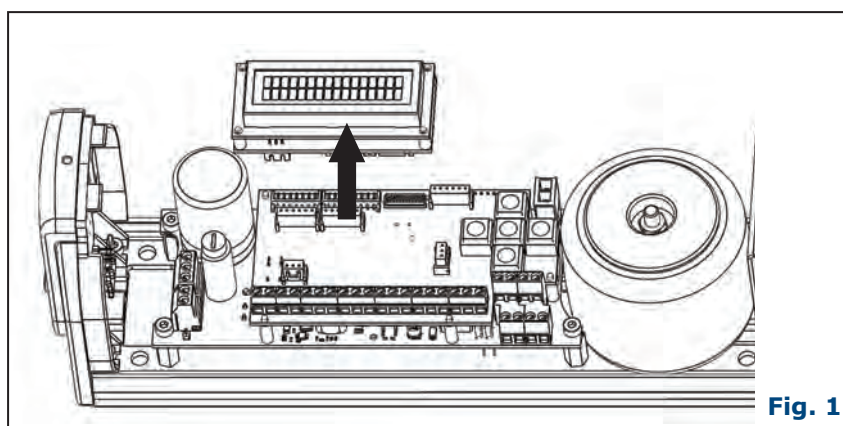

- 3 - Tournez l'opérateur dans le bon sens puis rebranchez l'écran LCD dans le connecteur, en vous assurant que les connexions à broches entre le module et la carte de circuit imprimé inférieure sont correctement insérées dans le module LCD, vers le haut (fig. 2) ;

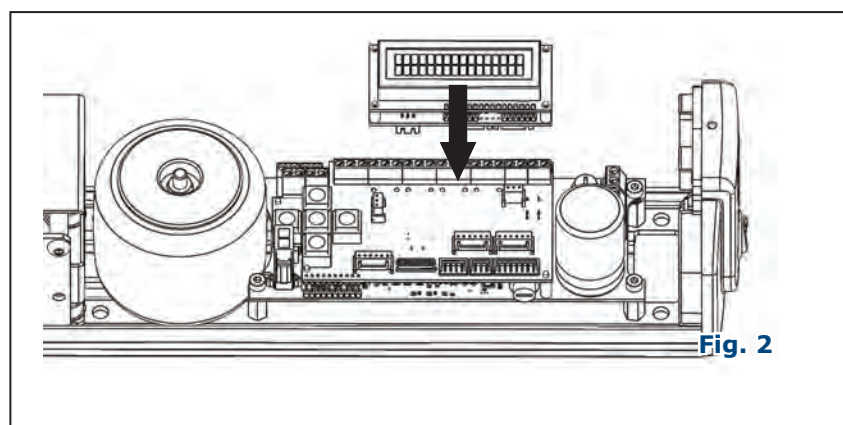

- 4 - Rebranchez l'alimentation principale.

Installation mécanique : version à bras à glissière

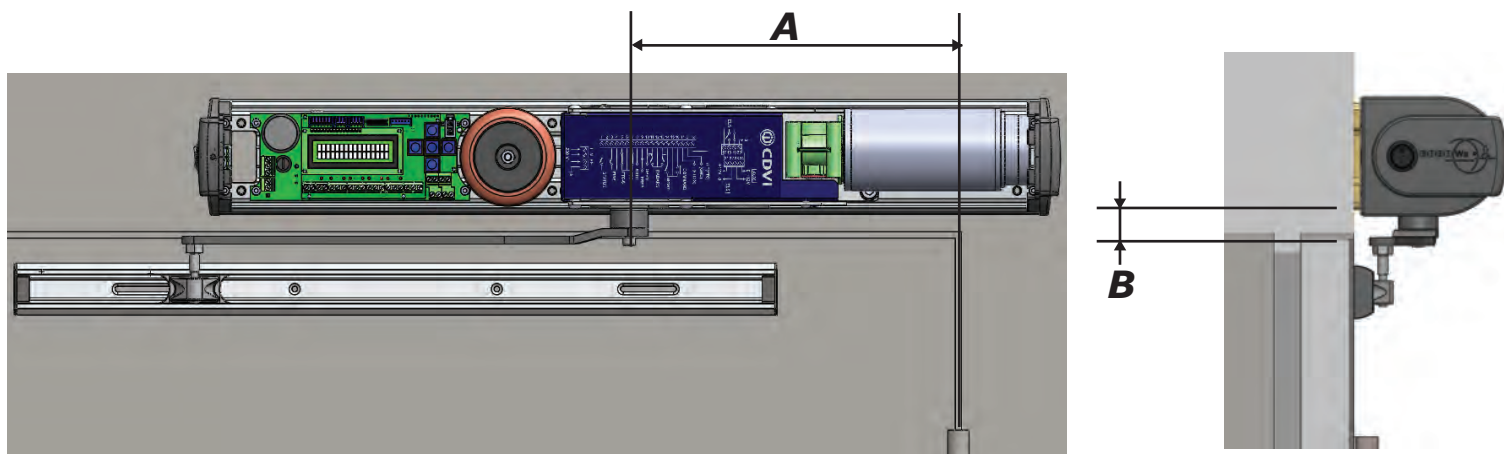

Paramètre	Valeur (mm)	Description
A	280	Distance : Cernieres – axe du moteur
B	35	Distance : plaque de fixation - guide bras à glissière

Installation mécanique : version bras articulé

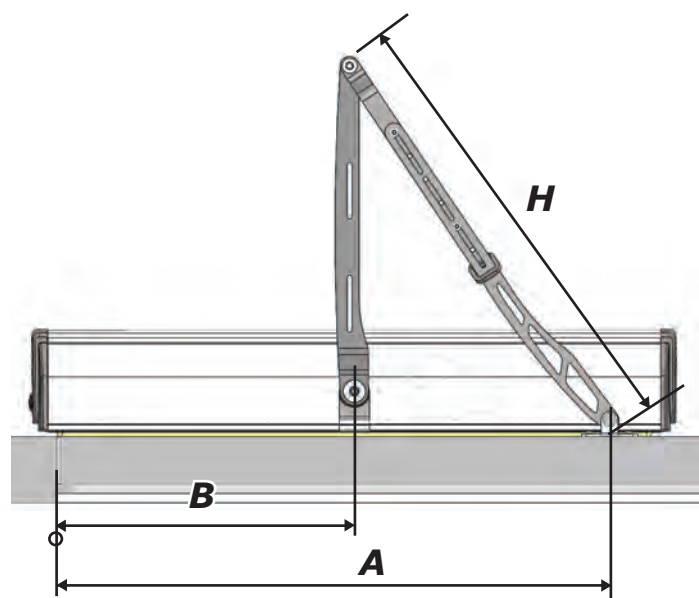
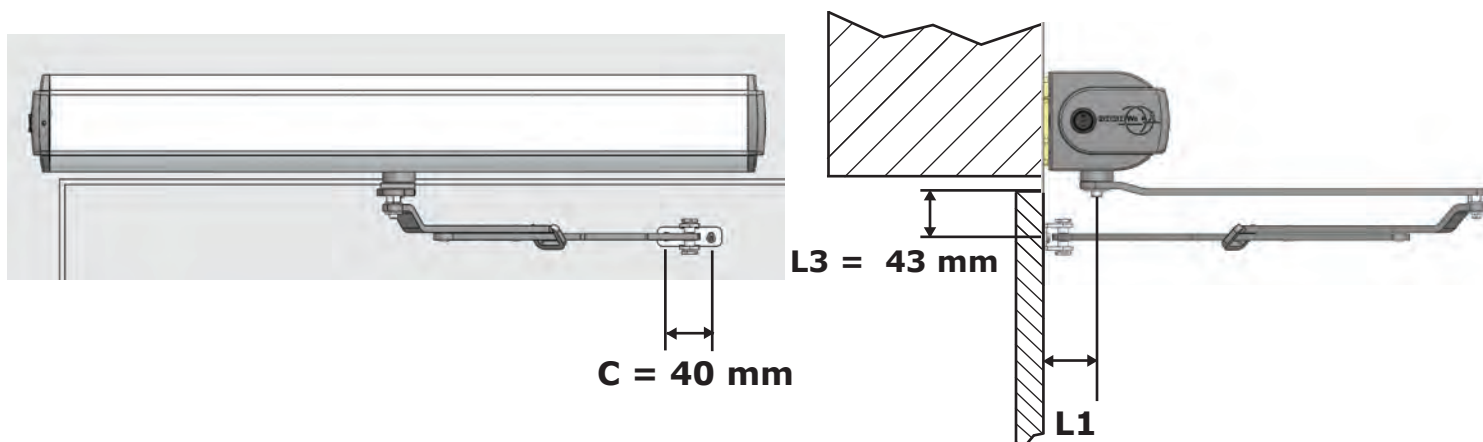

Paramètre de calcul pour un angle d'ouverture $\geq 100^\circ$

Paramètre.	Description	B = 330 mm		
		L1	A	H
A	Distance entre la charnière et le support de la porte	300	540	600
B	Distance entre la charnière de la porte et l'axe du moteur	270	500	570
C	Entraxe des trous du support de la porte.	240	500	570
L1	Distance entre l'axe du moteur et la porte	210	500	540
L3	Distance entre l'axe du moteur et le support de la porte	180	500	520
H	Longueur de l'avant-bras réglable	150	460	460
		120	460	450
		0 à 90	500	430

Schéma de câblage et des raccordements

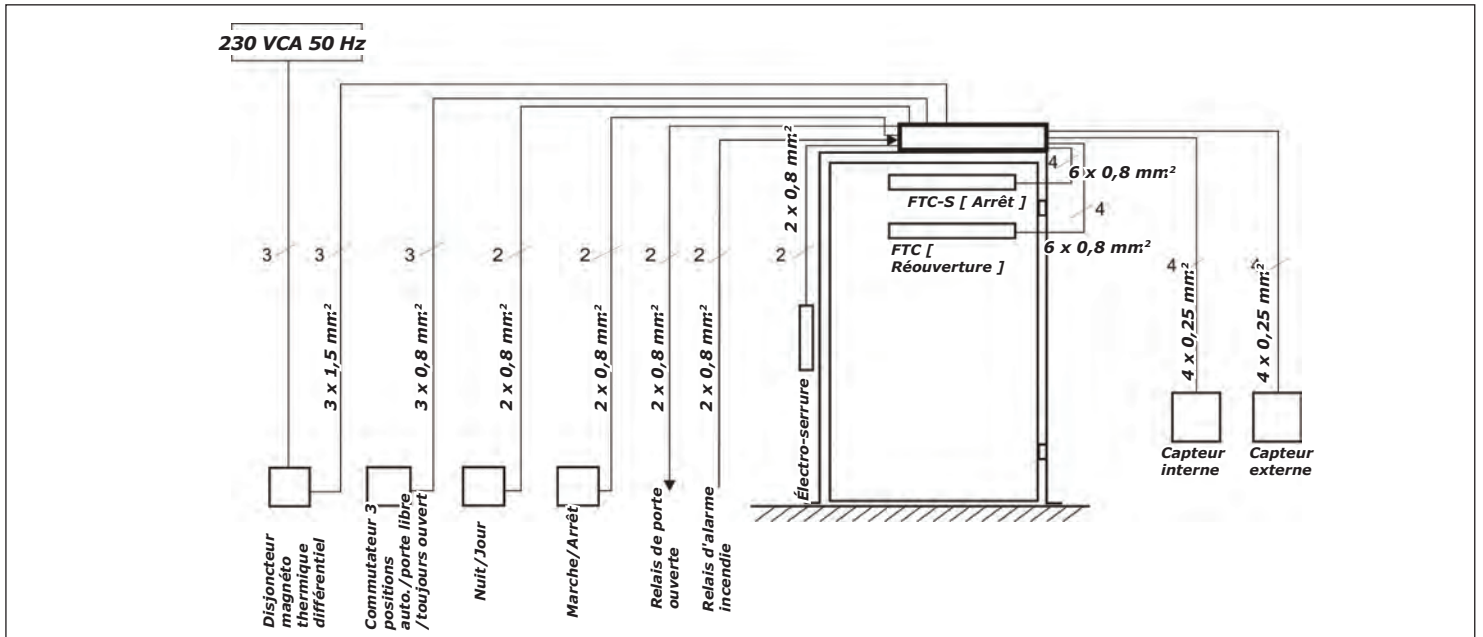

Raccordements électriques

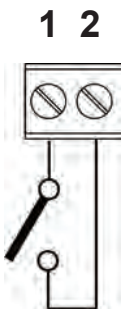
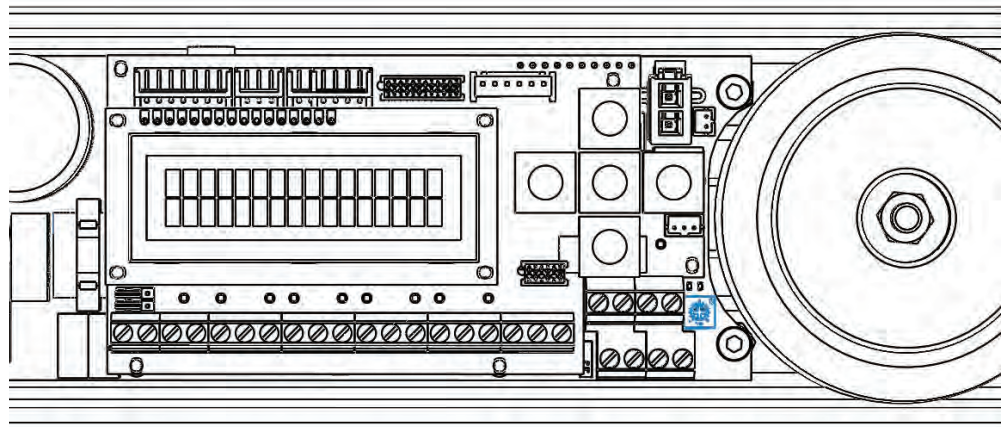
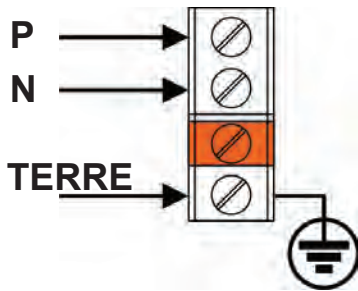

Relais de porte ouverte		
État de la porte	Fermée	Ouverture/Ouverte/ Fermeture
Relais	ARRÊT	MARCHE

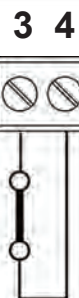

Alarme incendie	
3	contact C
4	contact NF

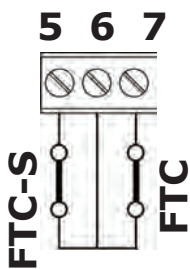

Cellules photoélectriques de sécurité (*)	
5	Entrée de sécurité NF Cellules photoélectriques d'arrêt [FTC-S]
6	Entrée de sécurité C Cellules photoélectriques
7	Entrée de sécurité NF Cellules photoélectriques de réouverture [FTC]

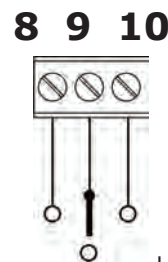

Commutateur externe (*)	
8	Entrée NO commutateur position I
9	Entrée C commutateur position 0
10	Entrée NO commutateur position II

(*) Relais NF : coupez si non connecté

Les relais sont connectés en parallèle avec le commutateur externe. Voir page 19 pour l'exclusion du commutateur externe.

DIGIWAY-SR

11 12 13

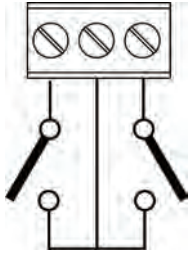

Capteur	
11	Entrée NO capteur externe (désactivée en Mode nuit)
12	Entrée C capteur
13	Entrée NO capteur interne

14 15



Jour/Nuit	
14	Entrée NO Commutateur jour/nuit
15	Entrée C

15 16



Commande ouverture	
15	Entrée C
16	Entrée NO bouton-poussoir ouvert/fermé/arrêt

T1 F T2



Test cellules photoélectriques	
T1	Sortie (+12) Test FTC-S
C	Test cellules photoélectriques commun (Terre)
T2	Sortie (+12) Test FTC



Câblage vers gâche ou aimant

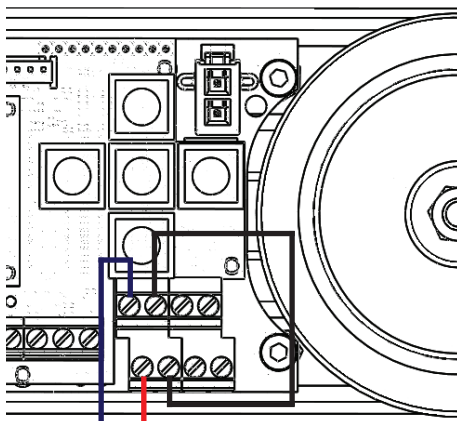

Gâche Emission

+

-



C NO NF

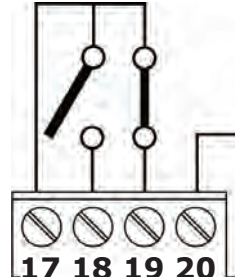

Alimentation pour électro-serrure

Alimentation pour capteurs et cellules photoélectriques

0
+12 V

+12V 0
Alimentation pour électro-serrure

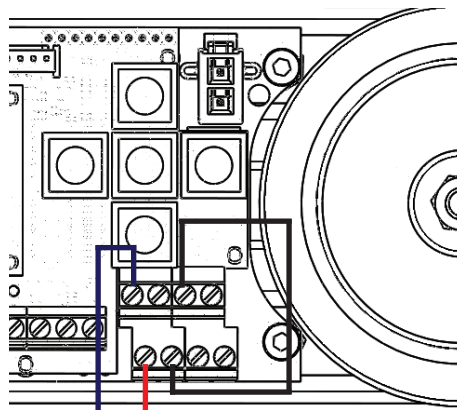

Electro Aimant

+

-



Câblage des cellules photoélectriques contrôlées

La norme EN16005 précise que les composants du système ayant un effet direct sur la sécurité, doivent être conformes à la Norme EN12978 et conçus conformément à la norme EN ISO 13849-1, Niveau de performance « c ». Les composants relatifs à la sécurité du système de contrôle et utilisés dans le cadre des voies d'évacuation doivent être conformes à la norme EN ISO 13849-1, Niveau de performance « d ».

Si des dispositifs ESPE (cellules photoélectriques) sont utilisés, ils doivent être contrôlés par le système d'entraînement.

Le Digiway-SR dispose de signaux de sortie de test (Test1, F, Test2) permettant de vérifier l'état des cellules photoélectriques avant chaque mouvement.

Grâce à ces signaux de test, le système éteint pendant quelques ms la cellule photoélectrique, et vérifie le changement des signaux sur les bornes 5-6 et 6-7.

Si les signaux ne sont pas stables, le mouvement de la porte est arrêté, ou le système passe en mode « Économie d'énergie » (voir le menu Options avancées).



En cas d'absence de cellules, shunter les bornes 5/6/7 et choisir le mode LOW ENERGY.

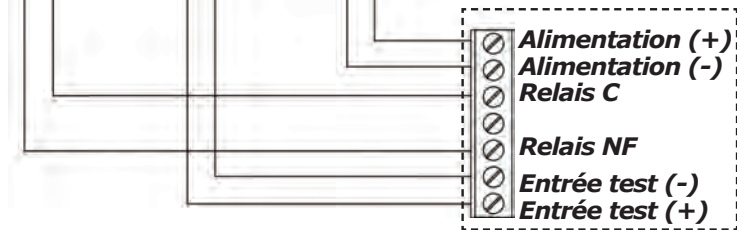

Cellules photoélectriques d'ARRÊT (FTC-S)

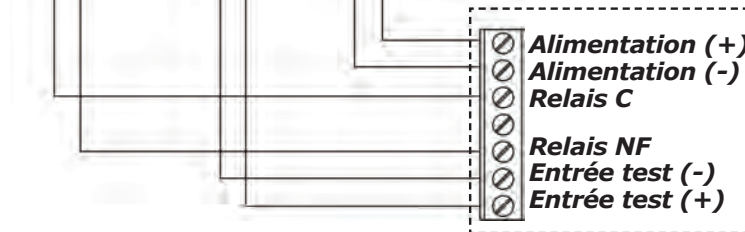

Cellules photoélectriques de RÉOUVERTURE (FTC)



AVERTISSEMENT : une fois l'autoapprentissage terminé (voir page 18), le test des cellules photoélectriques est automatiquement désactivé ! Sélectionnez le menu Options avancées pour l'activer !

Mode ÉCONOMIE D'ÉNERGIE

La norme EN 16005 (Annexe F) mentionne les paramètres du mode d'économie d'énergie. La durée minimale d'ouverture/fermeture de 10° à 90° est indiquée dans le tableau suivant :

Largeur de la porte (m)	Poids (kg)				
	50	60	70	80	90
0,75	3,0	3,2	3,2	3,3	3,5
0,85	3,1	3,1	3,2	3,4	3,6
1,00	3,2	3,4	3,7	4,0	4,2
1,2	3,8	4,2	4,5	4,8	5,1

les durées peuvent être calculées en utilisant la formule suivante pour d'autres largeurs et/ou poids :

$$t = \frac{D\sqrt{m}}{2,26}$$

où d = durée en sec., D = diamètre de la porte en mètres, m = poids en kg.

Voir le menu PARAMÈTRES AVANCÉS pour définir les dimensions de la porte et le mode de fonctionnement en cas de défaillance des cellules photoélectriques.

Voyants de la carte électronique Signification des messages de la LED LP

	LED allumée	LED éteinte
L1	Relais incendie FERMÉ OK	Relais incendie OUVERT
L2	Relais NF cellules photoélectriques d'arrêt fermé	Relais NF cellules photoélectriques d'arrêt ouvert
L3	Relais NF cellules photoélectriques de réouverture fermé	Relais NF cellules photoélectriques de réouverture ouvert
L4	Mode automatique	-
L5	Porte toujours ouverte	-
L6	Capteur externe actif	-
L7	Capteur interne actif	-
L8	Mode nuit	Mode jour
L9	Commande ouverture/fermeture active	-

Fonction	LED VERTE		LED ORANGE		LED ROUGE		
	MARCHE	clignotement	MARCHE	clignotement	MARCHE	clignotement	clignotement rapide
Fonctionnement normal (sans erreur)	0						
Alarme incendie				0 (rapide)			
Mode nuit			0				
Porte libre	-	-	-	-	-	-	-
Calcul du profil de déplacement en cours		0					
Autoapprentissage						Rouge/Vert	
Dysfonctionnement cellules photoélectriques de sécurité							0
Porte toujours ouverte				0 (lent)			
Service d'entretien requis						0 (lent)	

Alarmes

La carte électronique du Digiway-SR est dotée de 3 LED d'alarme indiquant les 3 types d'anomalies différents pouvant affecter la porte en mode libre (porte battante).

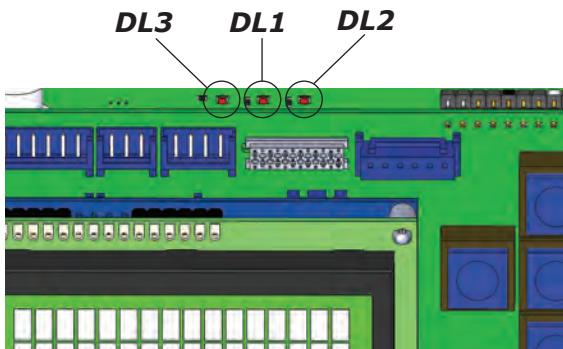

Led	Description
DL1	Consommation anormale de courant > 9 A pendant 2 sec.
DL2	Court-circuit avec pic d'intensité
DL3	Surchauffe de la carte (> 65°C). Le système se restaure automatiquement lorsque la température passe en dessous de 47°C.

MISE EN SERVICE

Le Digiway-SR est équipé d'un écran LCD de 2x16 caractères et d'un clavier à 5 touches. La configuration de l'opérateur s'effectue par les différents menus. Le menu du système se compose d'un menu principal et de sous menus.

Accès au menu principal

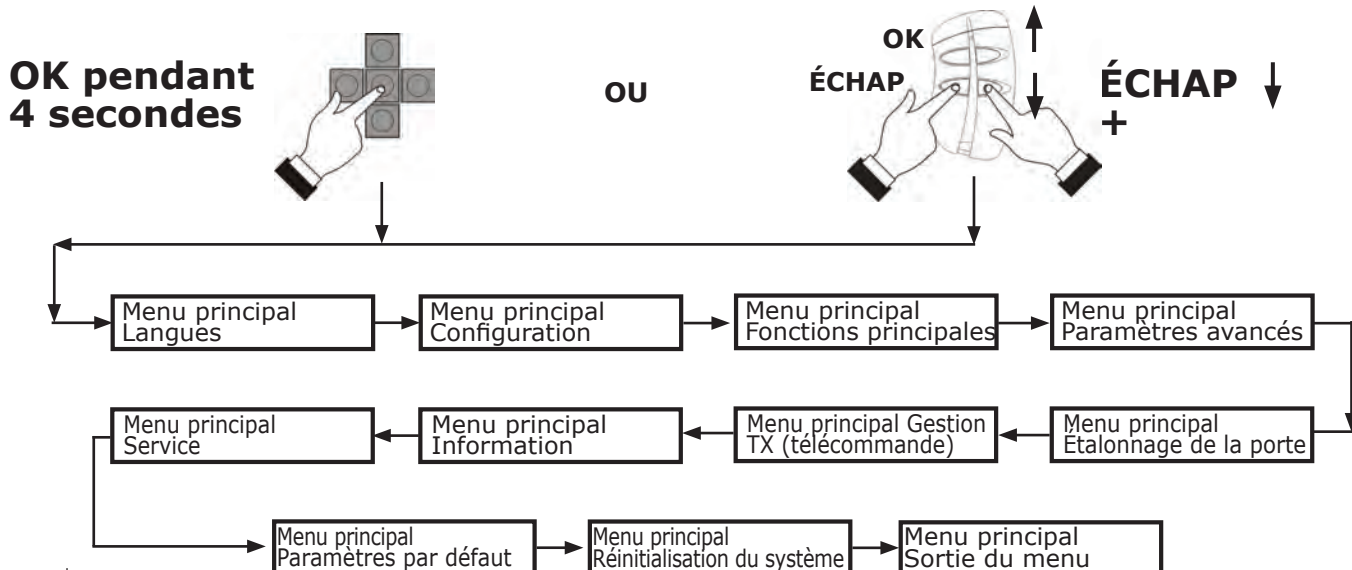

Guide de configuration

Un émetteur à 4 touches est fourni avec l'opérateur. Une fois le mécanisme fixé et les connexions électriques effectuées, procédez à la mémorisation de l'émetteur dans la carte radio intégrée au Digiway. L'émetteur peut alors gérer tous les paramètres de l'opérateur, sans devoir utiliser le clavier à 5 touches.

Les touches de l'émetteur correspondent aux boutons-poussoirs présents sur le système, conformément au schéma ci-dessous :



La configuration de l'opérateur se divise en 5 parties :

- **PARTIE I : CONFIGURATION INITIALE** (actions préliminaires)
- **PARTIE II : CHARGE DU RESSORT** (réglage de la tension initiale du ressort)
- **PARTIE III: CONFIGURATION** (paramétrage du mode de fonctionnement de base)
- **PARTIE IV : ÉTALONNAGE DE LA PORTE** (détection automatique des caractéristiques de la porte)
- **PARTIE V : RÉGLAGES** (réglages supplémentaires et personnalisation)
- **PARTIE VI : PARAMÈTRES AVANCÉS** (configuration des paramètres avancés)

PARTIE I: CONFIGURATION INITIALE

- ➊ Appuyez sur la touche de validation (OK) du clavier pendant **4 secondes jusqu'à ce que le menu principal** s'affiche à l'écran ;
- ➋ Sélectionnez la langue dans le menu à l'aide des touches HAUT et BAS.
- ➌ Appuyez sur OK pour confirmer : l'écran affiche le message « OK », puis tous les messages dans la langue paramétrée ;
- ➍ Quittez le menu en appuyant sur la touche ÉCHAP.
- ➎ Par le biais du menu déroulant, sélectionnez le sous menu **GESTION TX** et appuyez sur la touche OK.
- ➏ Sélectionnez l'option **AJOUTER TX**, puis appuyez sur **OK**.
- ➐ Appuyez sur la touche OK de l'émetteur (touche supérieure gauche) : l'écran indique le numéro de série, confirmant la mémorisation.
- ➑ Quittez le menu en appuyant sur la touche ÉCHAP.
- ➒ Quittez le menu principal en sélectionnant SORTIE MENU.

La télécommande permet désormais d'accéder au menu principal. Entrez dans le menu en appuyant simultanément sur les touches *ÉCHAP* et *BAS*.

NOTE : SEUL LE PREMIER ÉMETTEUR MÉMORISÉ POURRA ACCÉDER AU MENU ! Les autres émetteurs ajoutés ne pourront qu'ouvrir la porte.

La touche OK de l'émetteur enregistré permet d'exécuter différentes fonctions : validation (OK) si vous êtes dans le menu, fonction de MARCHE/ARRÊT en mode de fonctionnement normal.

PARTIE II : RÉGLAGE DE LA CHARGE DU RESSORT

Ce système est équipé d'un ressort de torsion permettant d'assurer la fermeture de la porte en l'absence d'alimentation électrique.
La force de maintien lorsque la porte est fermée dépend de la charge : celle-ci peut être réglée électroniquement à l'aide des touches de la carte. Pour des raisons de sécurité, le moteur est livré sans charge.

ATTENTION : réglez la charge du ressort avant l'étalonnage automatique et tout autre paramétrage.

- Le réglage de la charge s'effectue le système en marche. Alimentez le système **une fois le moteur fixé à la plaque.**

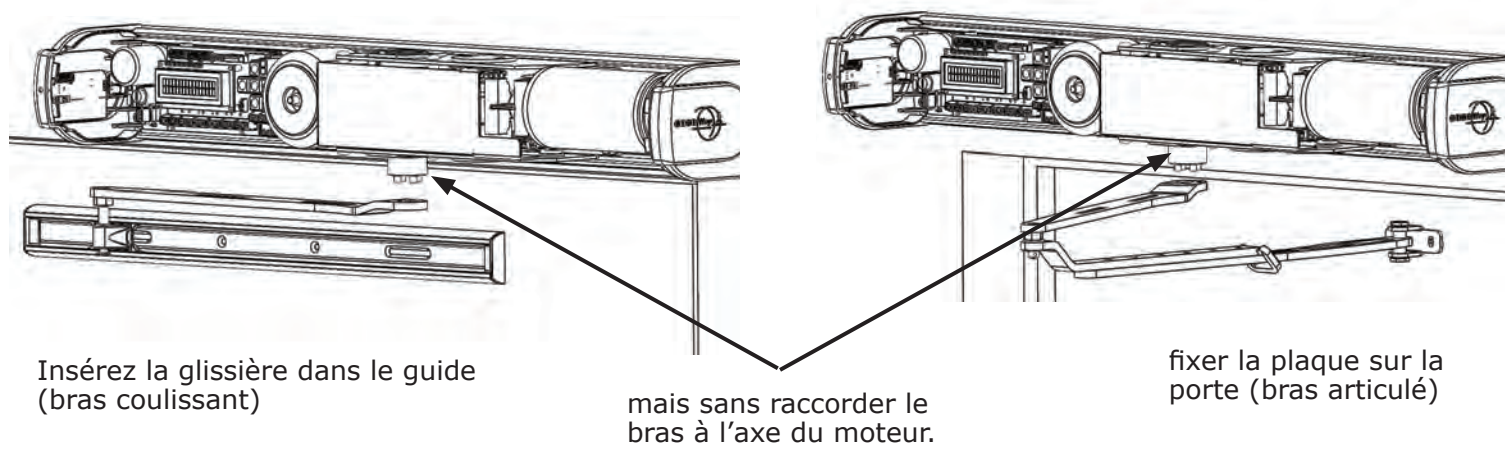

- Placez le commutateur externe en position 0: PORTE LIBRE et fermez la porte

- Maintenez appuyée la touche OK pendant 4 secondes. entrez dans le sous-menu **Étalonnage de la porte, Charge du ressort.**

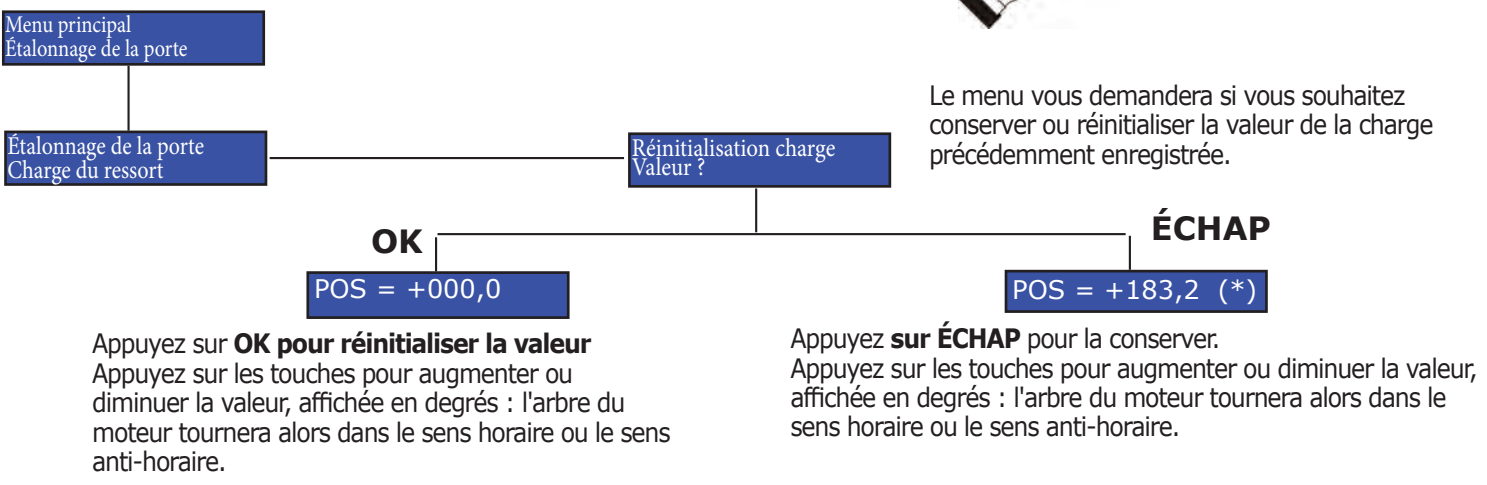
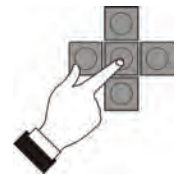

ATTENTION : si l'opérateur est démonté à partir de la porte ou du bras, le ressort se détendra ; il n'y a aucune corrélation entre la valeur de la charge et la valeur enregistrée. La valeur de la charge doit être réinitialisée.

DIGIWAY-SR

- 4 Appuyez sur les touches pour augmenter ou diminuer la valeur, affichée en degrés : l'arbre du moteur tournera alors dans le sens horaire ou le sens anti-horaire.

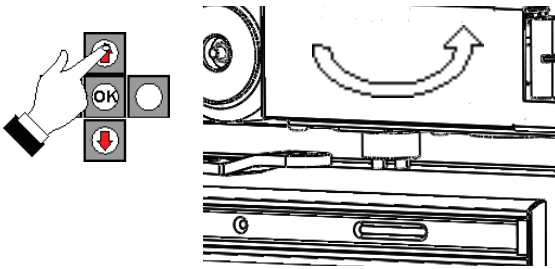

ATTENTION : pour charger le ressort dans le bon sens, suivez la direction de la flèche indiquée sur l'étiquette.

- 5 Continuez à tourner l'arbre du moteur jusqu'à ce que les 4 BROCHES entrent dans les 4 trous du bras. La charge peut être effectuée par pas de 90 degrés par rapport aux broches de l'arbre d'entraînement. Revissez enfin la vis M6x16 et fixez le bras à l'arbre du moteur.

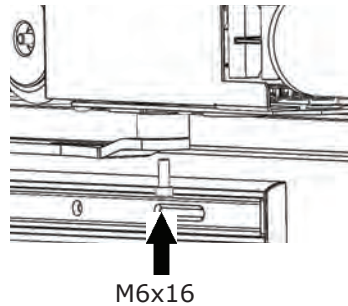

- 6 Quittez le menu, essayez de charger et vérifiez la fermeture complète de la porte. Répétez l'opération si la charge est insuffisante.



ATTENTION : afin d'éviter la décharge du ressort lors des réglages ultérieurs, il est conseillé d'accéder au menu Charge du ressort ; le boulon d'arbre M16 x 6 peut maintenant être retiré. L'arbre reste immobile tant que le menu ci-dessus est sélectionné.

PARTIE III : CONFIGURATION

La partie III vous indique les paramètres de base de l'opérateur, selon le type de porte à automatiser. Le sous-menu CONFIGURATION se compose de plusieurs paramètres. Chaque paramètre dispose au minimum de 2 valeurs. Un pré-réglage a été effectué en usine pour chacun d'eux. Le sous-menu PARAMÈTRES PAR DÉFAUT du menu principal permet de réinitialiser les valeurs par défaut des paramètres. Le tableau suivant décrit l'ensemble des paramètres :

Paramètre	Description	Option	Valeur par défaut
Nombre de portes	Vous permet d'indiquer le nombre de portes	UNE PORTE/DEUX PORTES	UNE PORTE
Verrouillage	Permet d'autoriser le verrouillage et de spécifier son type	PAS DE VERROU/GÂCHE/ ÉLECTRO-AIMANT	PAS DE VERROU
À-COUP	Permet d'autoriser l'à-coup : COURTE PRESSON DE FERMETURE AVANT L'OUVERTURE. Cette fonction est utilisée pour déverrouiller la serrure en cas de vent.	ACTIVÉ/DÉSACTIVÉ	DÉSACTIVÉ
Fonction Poussée-ouvert	Permet d'ouvrir automatiquement la porte grâce à une courte pression.	ACTIVÉ/DÉSACTIVÉ	ACTIVÉ
Blocage au vent	Permet de maintenir la porte fermée en cas de vent (qui exerce une pression sur la porte). Référez-vous aux PARAMÈTRES AVANCÉS pour définir le niveau de force de fermeture.	ACTIVÉ/DÉSACTIVÉ	DÉSACTIVÉ
Réenclenchement automatique	Permet de réenclencher automatiquement la porte.	ACTIVÉ/DÉSACTIVÉ	ACTIVÉ
Mode capteur « I »	Mode de fonctionnement du capteur INTERNE. INDIQUE SI LE CAPTEUR EST DÉSACTIVÉ. Si l'option FERMETURE est sélectionnée, le capteur n'est pas pris en compte lors de la fermeture. Cette fonction permet d'éviter à la porte de se rouvrir par la détection du bras.	JAMAIS/FERMETURE/ TOUJOURS	JAMAIS
Mode capteur « E »	Mode de fonctionnement du capteur EXTERNE. INDIQUE SI LE CAPTEUR EST DÉSACTIVÉ. Si l'option FERMETURE est sélectionnée, le capteur n'est pas pris en compte lors de la fermeture. Cette fonction permet d'éviter à la porte de se rouvrir par la détection du bras.	JAMAIS/FERMETURE/ TOUJOURS	JAMAIS
Jour/Nuit	Vous permet de paramétrer le mode Jour/Nuit. Le capteur externe est désactivé en mode Nuit.	JOUR ET NUIT/NUIT	NUIT
Commande ouverture	Vous permet de paramétrer la fonction de la commande principale de déclenchement au niveau des bornes 15 et 16, ainsi que l'entrée de l'émetteur. Ouverture : la porte s'ouvre et reste ouverte jusqu'au déclenchement de l'unité pour sa fermeture ; Ouverture/Fermeture : la porte s'ouvre, attend pendant la durée de pause, puis se ferme ; Ouverture/Fermeture/Arrêt : identique à la fonction Ouverture/Fermeture, mais la porte peut être arrêtée sur commande à l'aide de l'entrée de déclenchement.	OUVERTURE - OUVERTURE/ FERMETURE - OUVERTURE/FERMETURE/ ARRÊT	OUVERTURE/ FERMETURE
Mode handicapé	Mode personnes à mobilité réduite (référez-vous au paragraphe Paramètres personnes à mobilité réduite)	ACTIVÉ/DÉSACTIVÉ	DÉSACTIVÉ
Chevauchement portes	Chevauchement des vantaux (double porte). Cette fonction permet d'ouvrir la porte maître en premier, et de refermer la porte esclave la première. Si la fonction est désactivée, les deux portes s'ouvrent et se ferment simultanément.	ACTIVÉ/DÉSACTIVÉ	DÉSACTIVÉ
Type de porte	Vous permet de sélectionner la porte MAÎTRE et la porte ESCLAVE (dans le cas d'une double porte).	MAÎTRE/ESCLAVE	MAÎTRE
Signal incendie	Vous permet de gérer le signal incendie. Si cette option est activée, la porte fonctionne normalement, uniquement si le relais incendie C-NF n'est pas coupé ou si l'entrée incendie est alimentée. Si les relais de l'alarme incendie s'ouvrent (en cas du déclenchement d'une alarme incendie) la porte réagira selon l'option choisie dans le sous-menu Options avancées.	ACTIVÉ/DÉSACTIVÉ	DÉSACTIVÉ



ATTENTION : les modifications effectuées ne seront prises en compte qu'après l'exécution d'un cycle complet (ouverture, pause, fermeture) ou la réinitialisation du système.

PARTIE IV : ÉTALONNAGE DE LA PORTE [SIMPLE]

Paramétrez d'abord le type de bras (à glissière ou articulé) pour la porte sur laquelle l'opérateur doit être installé.

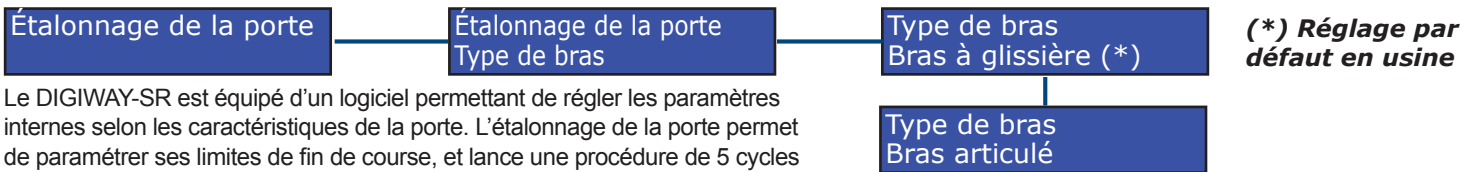

Le DIGIWAY-SR est équipé d'un logiciel permettant de régler les paramètres internes selon les caractéristiques de la porte. L'étalonnage de la porte permet de paramétrer ses limites de fin de course, et lance une procédure de 5 cycles spécifiques afin de déterminer automatiquement les caractéristiques de la porte. Pour cela, suivez les étapes ci-après :

Action

Affichage à l'écran

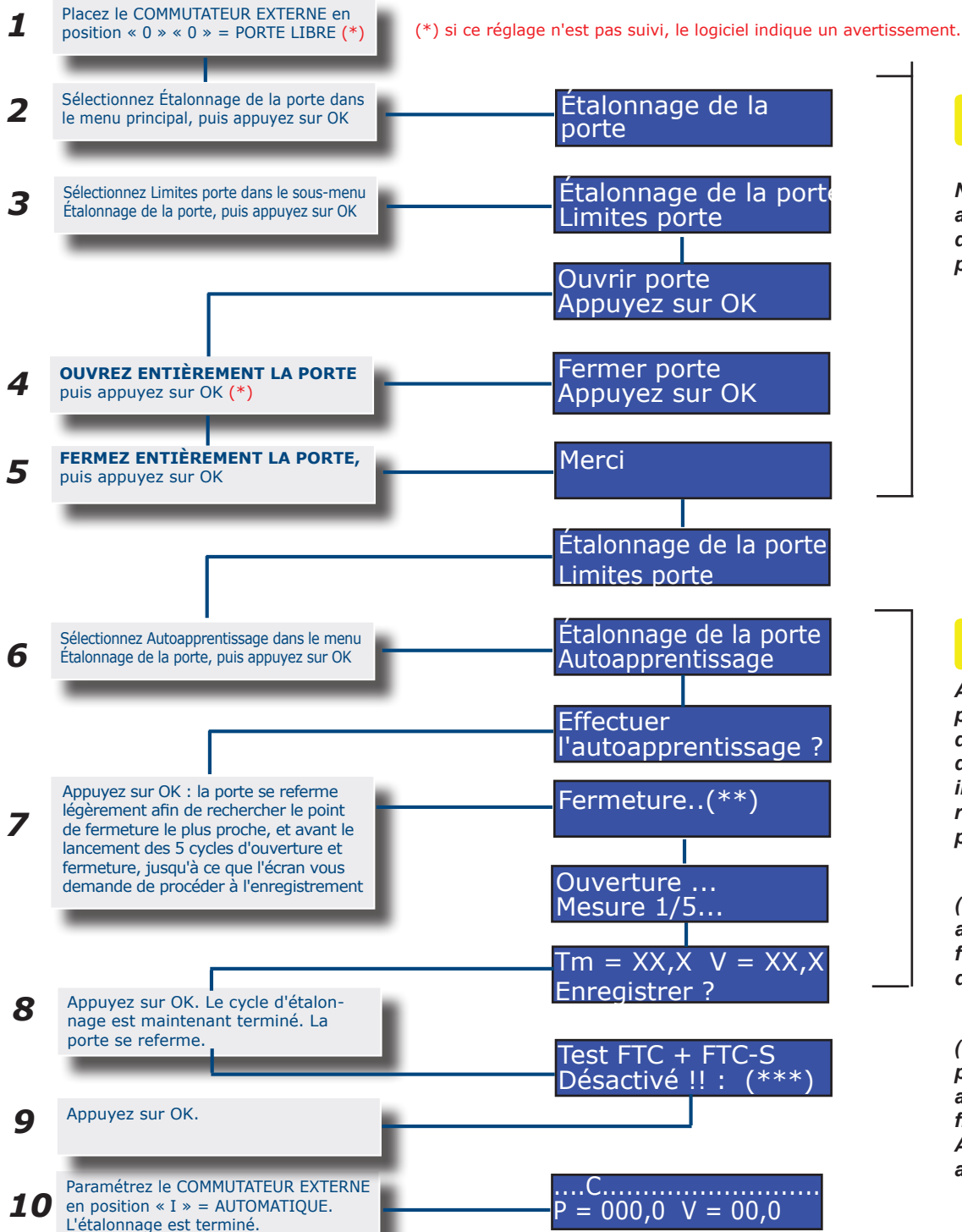

LIMITES PORTE

NOTE : procédez d'abord au réétalonnage si vous devez modifier les limites précédemment saisies.



AUTOAPPRENTISSAGE

Avertissement : l'ouverture des portes est très rapide au cours de l'exécution des 5 cycles d'apprentissage du Digiway, il est par conséquent non recommandé de passer par la porte à ce moment.

(**) L'autoapprentissage débute avec une courte impulsion de fermeture afin de trouver le point de fermeture de la porte.

(***) Le test de la cellule photoélectrique est automatiquement désactivé à la fin de l'autoapprentissage. Allez dans les Paramètres avancés pour le réactiver.

Les paramètres relatifs à la détection d'obstacle sont calculés au cours du premier cycle complet. La LED externe clignote en VERT pour indiquer que ce cycle de calcul est en cours. A la fin du cycle, la LED s'allume en VERT CONTINU et les lettres i et I s'affichent à l'écran : l'étalonnage est terminé.

Réglez le MODE DE FONCTIONNEMENT par le commutateur externe

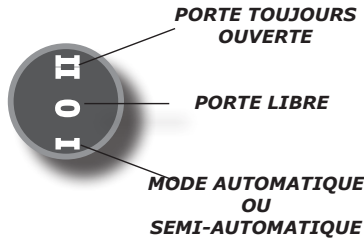
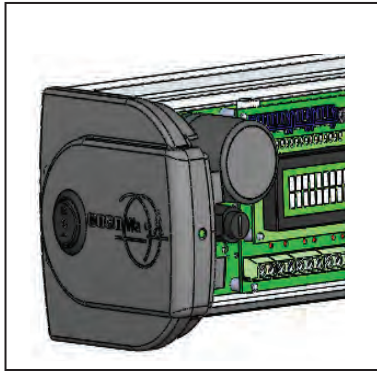

CAVALIER POUR EXCLUSION DU COMMUTATEUR EXTERNE

Il vous est possible d'exclure le commutateur externe en utilisant le cavalier placé sur la carte interne du capot gauche. Dans ce cas, il est nécessaire d'utiliser un commutateur externe à 3 positions câblé aux bornes 8-9-10, ou à la sortie de jumelage 8 et 9 pour un fonctionnement automatique permanent, utile dans des environnements où l'opérateur peut être modifié.

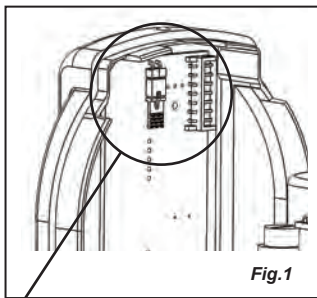

CAVALIER SUR MARCHÉ :
COMMUTATEUR ACTIVÉ

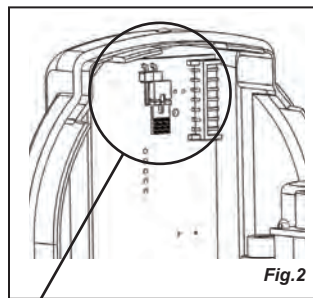

CAVALIER SUR ARRÊT :
COMMUTATEUR DÉSACTIVÉ

RÉGLAGES

La vitesse maximale, le couple et la durée de pause sont calculés automatiquement par le système au cours de l'autoapprentissage.

Si vous préférez ajuster ces paramètres manuellement afin d'adapter le cycle, allez dans le sous-menu « FONCTIONS PRINCIPALES »

du menu principal.

Référez-vous au tableau ci-dessous pour les explications des différents paramètres.

Chaque paramètre peut être réglé à l'aide du clavier ou des touches de l'émetteur.



- Appuyez sur la touche HAUT pour augmenter la valeur.
- Appuyez sur la touche BAS pour diminuer la valeur.
- Appuyez sur la touche de validation pour confirmer.
- Appuyez sur la touche ÉCHAP pour sortir sans sauvegarder les modifications.
- Une barre proportionnelle à la valeur numérique paramétrée s'affiche à l'écran.

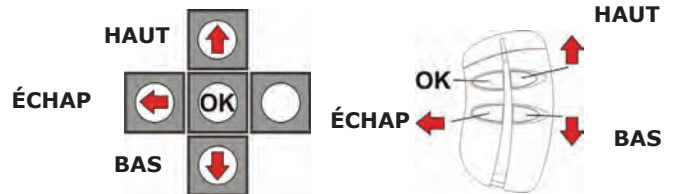

PARTIE V : FONCTIONS PRINCIPALES

Fonctions principales	Description	Valeurs	REMARQUES
MODE	MODE AUTOMATIQUE ou SEMI-AUTOMATIQUE	AUTOMATIQUE	En mode AUTOMATIQUE le mouvement de la porte est déclenché par les dispositifs externes (commande d'ouverture, capteur, récepteur radio, fonction Poussez) : l'ouverture et la fermeture s'effectuent par le moteur. Le mode automatique doit en général être utilisé lorsque la porte est verrouillée à l'aide du relais d'entraînement de verrouillage interne.
		SEMI-AUTOMATIQUE	En mode SEMI-AUTOMATIQUE la porte est libre et maintenue fermée à l'aide du ressort : elle peut être ouverte et refermée manuellement grâce au ressort comme si elle était actionnée par un simple ferme-porte, sans durée de pause. Si vous activez un dispositif externe (capteur, télécommande), la fermeture de la porte s'effectue automatiquement au moyen du ressort après la durée de pause. Il est possible de paramétrer la fin du cycle de fermeture en vous aidant du moteur, et en réglant les 2 paramètres IM et IP (référez-vous à la page suivante). NOTE : le mode semi-automatique est fortement recommandé en cas de passage intensif de personnes non informées, et en l'absence de capteur de détection.



AVERTISSEMENT : en MODE SEMI-AUTOMATIQUE, le mouvement de la porte peut être déclenché par les dispositifs externes. La porte peut être poussée manuellement. En cas d'ouverture manuelle (poussée), la commande de position ouverte interne est désactivée. A cette fin, nous vous recommandons d'installer la BUTÉE D'ARRÊT pour éviter tout claquement de la porte causé par une poussée excessive lors de l'ouverture.

Fonctions principales	Description	Valeurs	Valeur d'origine (usine)	NOTES
Vitesse d'ouverture	Permet de régler la vitesse d'ouverture maximale de la porte.	0-100 %	Calculée par le système au cours de l'autoapprentissage	A la fin de l'étalonnage de la porte, le système définit automatiquement la vitesse maximale d'ouverture . L'augmentation de cette valeur permet de réduire la durée d'ouverture totale ; afin de respecter la butée de fin de course, veillez à ce que la porte ralentisse avant d'atteindre sa vitesse maximale. <i>Ce paramètre force le système à recalculer les paramètres de la détection d'obstacle : i et I disparaissent alors de l'écran.</i>
Vitesse de fermeture	Permet de régler la vitesse de fermeture maximale de la porte.	0-100 %	Calculée par le système au cours de l'autoapprentissage	A la fin de l'étalonnage de la porte, le système définit automatiquement la vitesse maximale de fermeture . L'augmentation de cette valeur permet de réduire la durée de fermeture totale ; afin de respecter la butée de fin de course, veillez à ce que la porte ralentisse avant d'atteindre sa vitesse maximale. <i>Ce paramètre force le système à recalculer les paramètres de la détection d'obstacle : i et I disparaissent alors de l'écran.</i>
Durée de pause	Durée de pause	1 - 99 sec.	10 secondes	Correspond à la durée d'ouverture de la porte avant sa fermeture automatique.
Durée de pause étendue	Durée de pause étendue	1 - 99 sec.	20 secondes	La porte se refermera après cette durée de pause étendue si le Mode handicapé est sélectionné, et si la porte est ouverte par une commande aux entrées 15-16. La durée de pause des autres commandes (capteur, fonction Poussez, télécommandes) reste identique.

PARTIE V : FONCTIONS PRINCIPALES (SUITE)

Fonction	Mode de fonctionnement	Plage	Valeur d'origine (usine)	NOTES
IP	Ressort de rappel en SEMI-AUTOMATIQUE	0-100 %	3 %	Correspond au point, exprimé sous forme d'un pourcentage de déplacement, à partir duquel le moteur commence à commander le mouvement de fermeture. Par défaut, le moteur aide la porte à se fermer lorsqu'il reste 3 % du mouvement complet de fermeture. Cela est particulièrement utile en cas de frottement dû aux joints ou au réarmement des électro-serrures, de différence de pression ou de vent s'opposant à la fermeture de la porte. La valeur 0 % correspond à une fermeture uniquement au moyen du ressort. La valeur 100 % correspond à une fermeture au moyen du moteur.
IM	Ressort de rappel en SEMI-AUTOMATIQUE	0-100 %	80 %	Correspond au soutien (taux) apporté par le moteur au cours de la dernière partie de la fermeture, en mode semi-automatique.
Réaction DO	Ouverture et fermeture en AUTOMATIQUE Ouverture en SEMI-AUTOMATIQUE	0,1 - 5 sec.	0,5 sec	DÉTECTION D'OBSTACLE RAPIDE DÉTECTION D'OBSTACLE LENTE 0,1 sec. ————— 5 sec. Correspond à la vitesse de réaction face à un obstacle au cours de l'ouverture. Plus la valeur est élevée, plus la détection est lente.
OD Delta Vel	Ouverture et fermeture en AUTOMATIQUE ET SEMI-AUTOMATIQUE	0-100 %	40 %	Correspond à la différence de vitesse causée par l'impact contre un obstacle. Ce paramètre exprime le pourcentage minimum de perte de vitesse par rapport à la valeur nominale, entraînée par la reconnaissance d'un obstacle. Lors de la détection d'un obstacle, l'écran LCD affiche un obstacle de type B1.
OD Delta act.	Ouverture et fermeture en AUTOMATIQUE ET SEMI-AUTOMATIQUE	0-100 %	15%	Correspond à la différence de consommation de courant causée par l'impact contre un obstacle. Ce paramètre indique l'augmentation (en pourcentage) de courant consommé par le moteur en cas d'impact contre un obstacle. Lors de la détection d'un obstacle, l'écran LCD affiche un obstacle de type B2.
Rapidité d'ouverture	Ouverture et fermeture en AUTOMATIQUE Ouverture en SEMI-AUTOMATIQUE	0,1 - 5	Calculée par le système au cours de l'autoapprentissage	OUVERTURE LENTE OUVERTURE RAPIDE min 0,1 ————— 5 max
Rapidité de fermeture	Ouverture et fermeture en AUTOMATIQUE Ouverture en SEMI-AUTOMATIQUE	0,1 - 5	Calculée par le système au cours de l'autoapprentissage	FERMETURE RAPIDE FERMETURE LENTE min 0,1 ————— 5 max

PARTIE VI : PARAMÈTRES AVANCÉS

Le DIGIWAY-SR est doté d'options supplémentaires (toutes réglables) afin de faciliter son installation. Dans le menu principal, sélectionnez PARAMÈTRES AVANCÉS pour entrer dans le sous-menu, où d'autres réglages sont disponibles.

1) Paramètres avancés — Durée déverrouillage électro-serrure
 Durée déverrouillage électro-serrure — |||||.....0,5 sec.

Il vous est possible de régler la durée de déverrouillage de 0,1 à 40 sec. selon le type de verrou et de porte. Appuyez sur les touches HAUT et BAS pour augmenter ou diminuer la durée de déverrouillage, puis sur la touche de validation OK pour confirmer.

La valeur par défaut est 0,5 sec.

2) Paramètres avancés — Durée à-coup à l'ouverture
 Durée à-coup à l'ouverture — |||||.....0,5 sec.

L'à-coup (coup de bélier), quand il est activé, est une courte pression de fermeture avant que l'opérateur n'ouvre la porte. Il libère la pression de la « charge latérale » pour certains dispositifs de verrouillage. Il vous est possible de régler la durée de cette pression de 0,1 à 40 secondes, selon le type de serrure et de porte. Appuyez sur les touches HAUT et BAS pour augmenter ou diminuer la durée, puis sur la touche de validation OK pour confirmer.

La valeur par défaut est 0,5 sec.

3) Paramètres avancés — Couple à-coup
 Couple à-coup — |||||.....20 %

Il vous est possible de régler le couple moteur au cours de l'à-coup. Sa valeur dépend de la résistance mécanique de la porte. Appuyez sur les touches HAUT et BAS pour augmenter ou diminuer la valeur, puis sur la touche de validation OK pour confirmer.

La valeur par défaut est 20 %.

4) Paramètres avancés — Durée délai à l'ouverture
 Délai ouverture — |||||.....0,5 sec.

Il vous est possible d'ajouter un délai supplémentaire sur le mouvement de la porte afin de permettre au pêne de l'électro-serrure de sortir complètement de sa gâche, et ainsi assurer le déverrouillage complet de la porte. Cette fonction peut être utilisée dans le cas d'installation de serrures motorisées.

Le délai d'ouverture peut être réglé de 0,1 à 40 secondes en appuyant sur les touches HAUT et BAS pour augmenter ou diminuer la valeur. Appuyez sur la touche de validation pour confirmer.

La valeur par défaut est 0,5 sec.

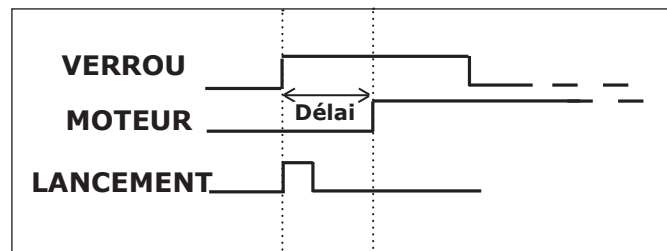

NOTE : cette fonction n'est active que si l'électro-serrure est ACTIVÉE.

5) Paramètres avancés — Couple arrêt vent
 Couple arrêt vent — |||||.....10 %

Il vous est possible de régler le couple moteur lorsque la fonction de blocage au vent est activée. Cette fonction permet de modifier la valeur de la force appliquée par la porte en fonction de celle du vent, et d'appliquer une force supplémentaire à la force nominale exercée par le ressort.

Appuyez sur les touches HAUT et BAS pour augmenter ou diminuer le couple, puis sur la touche de validation OK pour confirmer.

La valeur par défaut est 50%.

6) Paramètres avancés — Activée/Désactivée
 Pause dynamique

La pause dynamique est une fonction qui ajuste automatiquement la durée de pause programmée, évitant ainsi la fermeture trop fréquente de la porte lorsqu'elle est soumise à un usage intensif. Quand cette fonction est activée, la durée de pause programmée est incrémentée d'1 seconde chaque fois qu'est détecté un passage par la porte lors de sa fermeture, et réinitialisée lorsqu'un passage est à nouveau détecté quand la porte est ouverte.

La durée de pause initialement programmée est restaurée si la porte se ferme complètement.

Appuyez sur les touches HAUT et BAS pour activer ou désactiver la fonction, puis sur la touche de validation OK pour confirmer.

La fonction est par défaut désactivée.

PARTIE VI : PARAMÈTRES AVANCÉS (SUITE)

- 7) Paramètres avancés Exclusion FTC-S — Exclusion FTC-S
|||||.....000

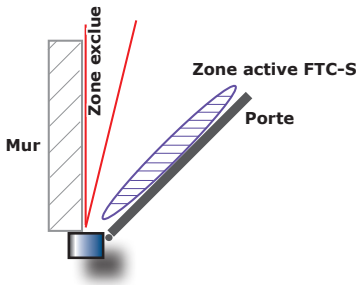

Si la porte est située à proximité d'un mur, et qu'un dispositif de sécurité de type rideau est installé, il peut être nécessaire de définir la profondeur de la zone à exclure, afin que la présence du mur n'induisse pas le déclenchement involontaire du dispositif, et permettre à la porte de s'ouvrir complètement.

Utilisez les touches HAUT et BAS pour augmenter ou diminuer la valeur.

000 = porte ouverte

100 = porte fermé

Exemple : saisissez la valeur « 20 » si vous souhaitez désactiver le dispositif de sécurité de type rideau quand la porte est ouverte à 80 % de son déplacement complet.



Avertissement : la zone d'exclusion n'étant pas protégée, elle devient par conséquent dangereuse pour la santé et la sécurité des personnes.

- 8) Paramètres avancés Relâche incendie — Relâche incendie
Ouvverte/Libre/Fermée

Il vous est possible de paramétrer la réaction de la porte lors du déclenchement d'une alarme incendie (relais incendie sur les bornes 3-4 OUVERT) :

- **PORTE LIBRE** = en cas de déclenchement de l'alarme incendie, la porte passe en mode LIBRE : l'opérateur devient alors un simple ferme-porte : le ressort interne maintient la porte fermée.
- **PORTE OUVERTE** = en cas de déclenchement de l'alarme incendie, la porte s'ouvre et reste OUVERTE tant que le relais F-NF sur les bornes 3-4 est ouvert ou que la fonction du **menu Configuration** est désactivée.
- **PORTE FERMÉE VERROUILLÉE** = porte FERMÉE et verrou activé
- **PORTE FERMÉE DÉVERROUILLÉE** = porte FERMÉE et verrou désactivé

- 9) Paramètres avancés Max. cycles obst. — Max. cycles obst.
|||||.....000

La porte se rouvre immédiatement lorsqu'elle rencontre un obstacle au cours de la fermeture. Elle se referme une fois la durée de pause écoulée. Le cycle redémarre si l'obstacle est toujours présent.

Il vous est possible de paramétrer le nombre de tentatives de refermeture de la porte avant son arrêt, et l'attente d'une commande externe. Plage disponible : de **1** à **256**.

La valeur 0 correspond à aucune limite.

La valeur par défaut est de 100 tentatives.

- 10) Paramètres avancés DO à la fermeture — DO à la fermeture
Réouverture

Le mouvement de la porte après la détection d'un obstacle lors de sa fermeture dépendra de l'option sélectionnée :

- **ROUVRIR** : la porte se rouvre, puis se referme une fois la durée de pause écoulée ;
- **ARRÊT ET ATTENTE** : la porte s'arrête, puis se referme une fois la durée de pause écoulée ;
- **ARRÊT** : la porte s'arrête, attend la commande de réouverture, puis celle de fermeture.

- 11) Paramètres avancés Vitesse de rapprochement — Vitesse de rapprochement
|||||.....5

Il vous est possible de modifier la vitesse de rapprochement pendant la fermeture.

Cette fonction peut s'avérer utile en cas de frottement des portes au cours du dernier mouvement de rapprochement, avant la fermeture complète.

La valeur par défaut est de 5.

- 12) Fonctions Avanc % Reaction Obst. — % Reaction Obst.
|||||.....2

Il est possible de changer le pourcentage du voyage de la porte après laquelle la porte ne détecte pas d'obstacle mais assigne l'arrêt à la position fermée.

Valeur par défaut = 2%

- 13) Paramètres avancés Vitesse d'ouverture min. — Vitesse d'ouverture min.
|||||.....1

Il vous est possible de modifier la vitesse de rapprochement pendant l'**OUVERTURE**.

Cette fonction peut s'avérer utile en cas de frottement des portes au cours du dernier mouvement de rapprochement, avant l'ouverture complète.

La valeur par défaut est de 1.

- 14) Paramètres avancés % vitesse d'ouverture min. — % vitesse d'ouverture min.
|||||.....1 %

Il vous est possible de modifier le pourcentage du déplacement complet d'ouverture

à partir duquel la vitesse de la porte peut être maintenue à la valeur réglée par le paramètre « Vitesse d'ouverture min. ».

La valeur par défaut est 1 %.

- 15) Paramètres avancés Cycle DO : — Cycle DO :
rapide

Il vous est possible de paramétrer le type de cycle après la détection d'un obstacle:

RAPIDE : la porte maintient une vitesse constante après la détection d'un obstacle.

LENT : la porte se déplace lentement après la détection d'un obstacle.

PARTIE VI : PARAMÈTRES AVANCÉS (SUITE)

- | | | | | |
|-----|--|---|--------------------|--|
| 16) | Paramètres avancés
Supplément fermé | — | Activée/Désactivée | <p>L'activation de cette fonction permet d'ajouter une ou plusieurs impulsion(s) de FERMETURE après un cycle de FERMETURE normal, afin de compenser tout frottement ou déséquilibre éventuel de la porte. Utilisez les touches HAUT et BAS pour activer ou désactiver cette fonction, puis sur la touche de validation OK pour confirmer.</p> <p>La fonction est par défaut désactivée.</p> |
|-----|--|---|--------------------|--|
- | | | | | |
|-----|--|---|--|--|
| 17) | Paramètres avancés
Couple impulsion supp. | — | Couple impulsion supp.
 50 % | <p>Cette fonction permet de régler le COUPLE de l'impulsion de FERMETURE supplémentaire. Utilisez les touches HAUT et BAS pour modifier la valeur, puis sur la touche de validation OK pour confirmer. La valeur par défaut est 50 %.</p> |
|-----|--|---|--|--|
- | | | | | |
|-----|---|---|---|--|
| 18) | Paramètres avancés
Durée fermeture supp. | — | Durée fermeture supp.
 0 sec. | <p>Cette fonction permet de régler la DURÉE de l'impulsion de FERMETURE supplémentaire. Utilisez les touches HAUT et BAS pour modifier la valeur, puis sur la touche de validation OK pour confirmer. La valeur par défaut est 0 sec.</p> |
|-----|---|---|---|--|
- | | | | | |
|-----|--------------------------------|---|----------------------|---|
| 19) | Paramètres avancés
Test FTC | — | ACTIVÉ/
DÉSACTIVÉ | <p>Il vous est possible de désactiver le test de la cellule photoélectrique de réouverture FTC : ATTENTION !! Si le test est DÉSACTIVÉ, l'opérateur doit fonctionner en mode Économie d'énergie afin de se conformer à la norme EN16005.</p> |
|-----|--------------------------------|---|----------------------|---|
- | | | | | |
|-----|----------------------------------|---|----------------------|--|
| 20) | Paramètres avancés
Test FTC-S | — | ACTIVÉ/
DÉSACTIVÉ | <p>Il vous est possible de désactiver le test de la cellule photoélectrique d'arrêt FTC-S : ATTENTION !! Si le test est DÉSACTIVÉ, l'opérateur doit fonctionner en mode Économie d'énergie afin de se conformer à la norme EN16005.</p> |
|-----|----------------------------------|---|----------------------|--|
- | | | | | |
|-----|--------------------------------------|---|------------------------------|---|
| 21) | Paramètres avancés
Échec test FTC | — | ARRÊT/
ÉCONOMIE D'ÉNERGIE | <p>Il est possible de paramétrer le mode de fonctionnement en cas de défaillance des cellules photoélectriques de sécurité FTC : ARRÊT/déplacement en mode d'ÉCONOMIE D'ÉNERGIE</p> |
|-----|--------------------------------------|---|------------------------------|---|
- | | | | | |
|-----|--|---|------------------------------|---|
| 22) | Paramètres avancés
Échec test FTC-S | — | ARRÊT/
ÉCONOMIE D'ÉNERGIE | <p>Il est possible de paramétrer le mode de fonctionnement en cas de défaillance des cellules photoélectriques de sécurité FTC-S : ARRÊT/déplacement en mode d'ÉCONOMIE D'ÉNERGIE</p> |
|-----|--|---|------------------------------|---|
- | | | | | |
|-----|--|---|-------------------------------|--|
| 23) | Paramètres avancés
Économie d'énergie | — | Diamètre (m)
 1,2 | <p>Lorsque le mode dégradé est réglé à Économie d'énergie, le logiciel calcule la durée minimale d'ouverture/de fermeture selon le diamètre de la porte (en m) et son poids (en kg).</p> |
|-----|--|---|-------------------------------|--|
- | | | | | |
|-----|--|---|-----------------------------|--|
| 24) | Paramètres avancés
Économie d'énergie | — | Poids (kg)
 120 | <p>Vous permet de saisir le poids de la porte en kg.</p> |
|-----|--|---|-----------------------------|--|
- | | | | | |
|-----|---|---|----------------------------------|---|
| 25) | Paramètres avancés
Pos. cont. verrou | — | Pos. cont. verrou
 3 % | <p>Cette fonction permet d'améliorer le couple de lancement au cours de l'ouverture : entrez le pourcentage du déplacement sur lequel le couple doit être appliqué. Cette fonction permet d'éviter les frottements au niveau de la gâche.</p> |
|-----|---|---|----------------------------------|---|
- | | | | | |
|-----|---|---|-------------------------------------|--|
| 26) | Paramètres avancés
Couple cont. verrou | — | Couple cont. verrou
 50 | <p>Cette fonction permet d'améliorer le couple de lancement à l'OUVERTURE : entrez la valeur du couple.</p> |
|-----|---|---|-------------------------------------|--|
- | | | | | |
|-----|--|---|------------------------------|---|
| 27) | Paramètres avancés
OD Close semiaut | — | OD Close semiaut
DISABLED | <p>En mode semi-automatique, lors de la fermeture, la détection d'obstacle peut être désactivée. Si le paramètre est défini sur « activé », la porte s'ouvre à nouveau en cas de détection d'obstacle. Si désactivé, la porte ne s'arrête qu'au contact de l'obstacle.</p> <p>Valeur par défaut = DÉSACTIVÉ.</p> |
|-----|--|---|------------------------------|---|
- | | | | | |
|-----|---------------------------------------|---|-----------------------|--|
| 28) | Paramètres avancés
Night only lock | — | ENABLED /
DISABLED | <p>Si réglé sur ACTIVÉ, le comportement du verrou dépend du contact JOUR-NUIT (bornes 14-15). Si le contact 14-15 est ouvert (jour), le verrouillage restera toujours activé après le premier cycle. Si le contact 14-15 est court-circuité (nuit), le verrou est activé normalement, avant toute ouverture.</p> <p>Valeur par défaut = DÉSACTIVÉ</p> |
|-----|---------------------------------------|---|-----------------------|--|
- | | | | | |
|-----|--|---|-----------------------------------|---|
| 29) | Paramètres avancés
Ext start filter | — | Ext start filter
 0,0 | <p>Définit la durée minimale de la commande de démarrage (bornes 15-16) qui déclenche la porte. Valeur par défaut = 0 sec.</p> |
|-----|--|---|-----------------------------------|---|
- | | | | | |
|-----|--------------------------------|---|-----------------------|--|
| 30) | Paramètres avancés
Windy OD | — | ENABLED /
DISABLED | <p>Si le paramètre Windy OD est activé, la détection d'obstacle, lors de la fermeture, n'est désactivée que si IP = 0 et IM = 0.</p> |
|-----|--------------------------------|---|-----------------------|--|

Freinage du système en mode semi-automatique

Vous permet de paramétrer le freinage du système s'opposant au couple du ressort au cours de la fermeture, en mode semi-automatique :

Paramètres avancés
Puiss. frein auto

Puiss. frein auto
|||||||.....95 %

100 % = freinage maximum --> vitesse de fermeture très lente ;
0 % = aucun freinage --> vitesse de fermeture très rapide.

 **AVERTISSEMENT : la porte risque de claquer si le freinage s'avère insuffisant !**

Vitesse fermeture hors tension

Lorsque l'opérateur n'est pas alimenté, la vitesse de fermeture de la porte est principalement donnée par le précharge du ressort, de toute façon il est possible d'ajuster cette vitesse en agissant sur un trimmer qui ajuste l'action de freinage d'un circuit réalisé dans la carte électronique, qui fonctionne même au moment de la mise hors tension.



Paramètres personnes à mobilité réduite

Si l'opérateur est installé sur une porte permettant l'accès aux personnes handicapées, paramétrez la vitesse d'ouverture et de fermeture de la porte pour un réglage d'Économie d'énergie. Dans cette configuration, les temps d'ouverture et de fermeture sont donnés dans le tableau suivant :

Longueur de la porte	Poids de la porte				
	50 kg	60 kg	70 kg	80 kg	90 kg
750 mm	3,0 s	3,1 s	3,2 s	3,3 s	3,5 s
850 mm	3,1 s	3,1 s	3,2 s	3,4 s	3,6 s
1000 mm	3,2 s	3,4 s	3,7 s	4,0 s	4,2 s
1200 mm	3,8 s	4,2 s	4,5 s	4,8 s	5,1 s

NOTE 1 : si l'ACCÈS AUX PERSONNES HANDICAPÉES est DÉSACTIVÉ [voir menu Configuration] :

- la durée minimale de pause doit être de 5 sec. ;
 - le couple moteur mesuré au niveau du bord de fermeture principal doit être inférieur à 67 N ;
 - la durée de fermeture minimale de la porte doit être de 1,5 seconde.
- Ces valeurs peuvent être réglées par le menu Fonctions principales.

NOTE 2 : la porte se refermera après cette durée de pause étendue si le **Mode handicapé** est activé, et si la porte est ouverte par la commande C-NO aux entrées 15-16. La durée de pause reste identique si la commande provient des entrées capteur, fonction Poussez, télécommandes. La durée de pause étendue est **toujours** respectée si la commande d'ouverture provient de la touche D d'une télécommande.

-  - **Avvertissement : les portes permettant l'accès aux personnes handicapées doivent être clairement identifiées avec le symbole de droite.**
- Régler les temps de pause pour être compatibles avec les cas de handicap que vous rencontrerez
 - La hauteur du système de commande doit être comprise entre 90 cm et 130 cm.
 - Le système de commande doit être à plus de 40 cm d'un angle rentrant de paroi ou de tout autre obstacle à l'approche d'un fauteuil roulant



Gestion des télécommandes

L'opérateur est équipé d'un récepteur AM superhétérodyne disposant du protocole de sécurité Keeloq® Hopping Code. Le menu Gestion TX vous permet de gérer la mémoire du récepteur (pouvant enregistrer jusqu'à 50 émetteurs).

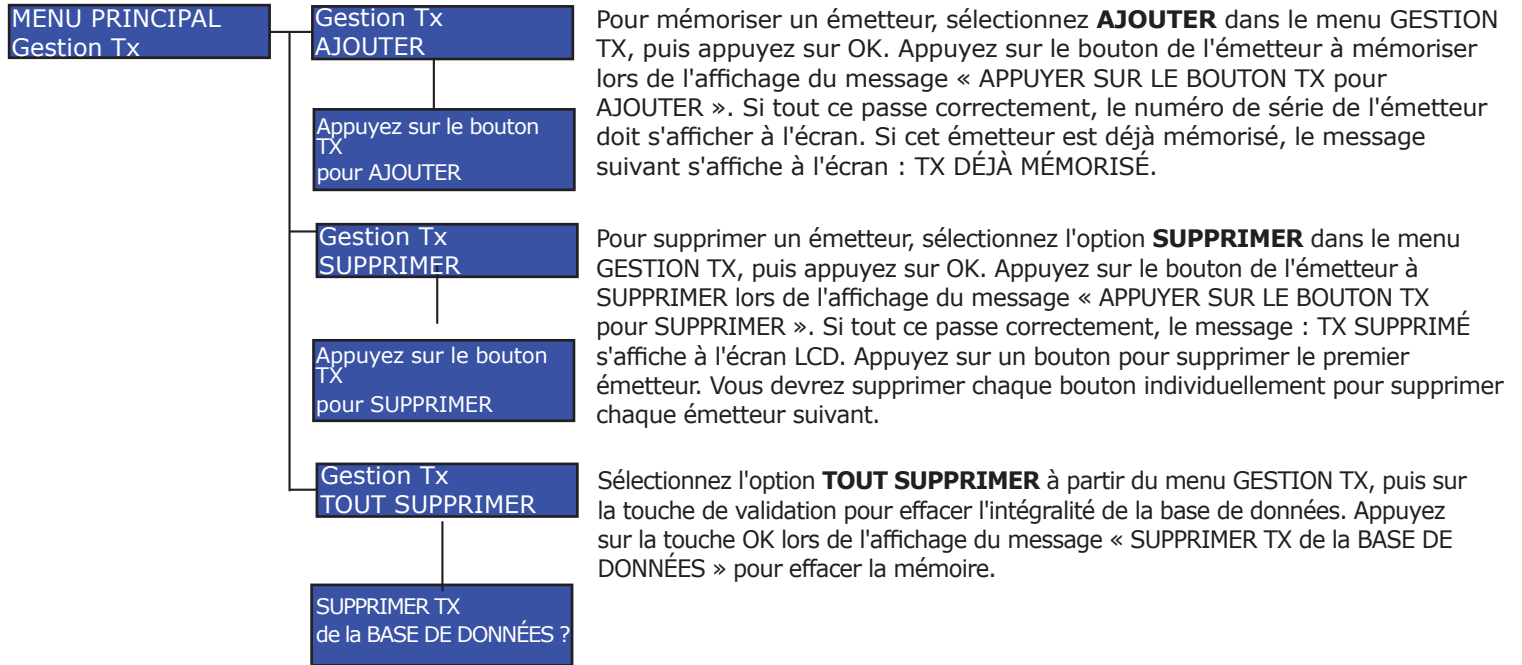

ATTENTION : cette action supprime également l'émetteur 4 touches utilisé pour naviguer dans le menu. La navigation ne sera alors possible que par l'intermédiaire du clavier de l'opérateur, ou après avoir à nouveau mémorisé un nouvel émetteur 4 touches dans la mémoire.

MENU SERVICE

L'appareil est équipé de 2 compteurs: compteur absolu et compteur partiel

Le Compteur absolu enregistre les cycles du moteur et ne peut être réinitialisé que par le fabricant. Il augmente de 1 chaque fois que la porte effectue un cycle complet d'ouverture-pause-fermeture sans aucune interruption en raison d'obstacles ou de commandes reçues au cours de l'une de ces phases. La valeur actuelle du compteur est indiquée dans le menu INFORMATION de la page suivante.

Le Compteur partiel peut être utilisé pour établir des interventions de entretien planifiées et peut être réinitialisé à la fin du service effectué.

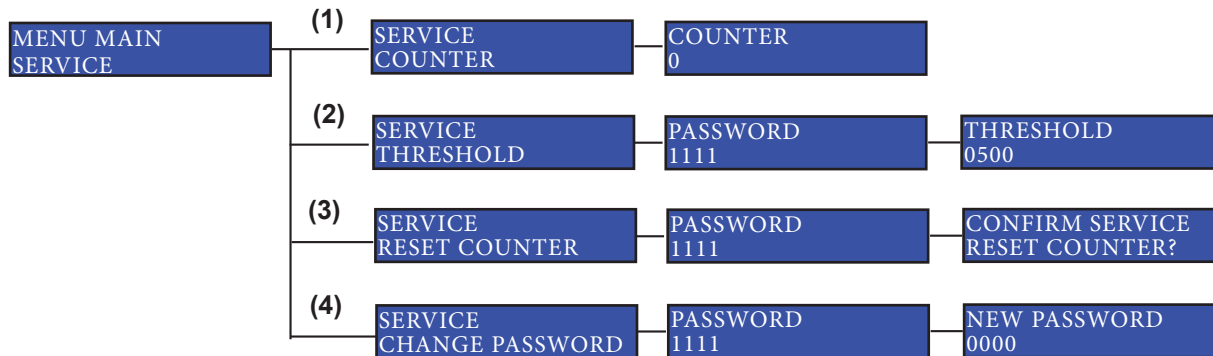

NOTES:

(1): valeur du compteur partiel;

(2) : Threshold : est le nombre de cycles après lequel l'unité commence à donner la demande d'entretien: le voyant principal clignote ROUGE LENTEMENT

Son réglage nécessite le bon mot de passe système à 4 chiffres.

Si Threshold = 0 (réglage d'usine), la led principale ne change jamais de couleur.

(3): Remise à zero la valeur du compteur partiel: il doit être réinitialisée après l'intervention d'entretien.

Cela nécessite la saisie du mot de passe système à 4 chiffres.

(4): Modification du mot de passe du système: VALEUR D'USINE = 1111

Pour modifier le mot de passe, vous devez d'abord saisir le mot de passe par défaut ou actuel. Lors du changement de mot de passe, le nouveau mot de passe doit être ressaisi pour confirmation.

Information

LÉGENDES DE L'ÉCRAN

M/E	o	O	f	F	B	1,2,3,4,5,f	b	s	M	i	I	U	J/E
Maître/ Esclave	Ouverture	Ouvert	Fermeture	Fermé	Obstacle	Type d'obstacle	Redémarrage après obstacle	Arrêt	Moteur	Cycle d'ouverture	Cycle de fermeture	Verrouillage	À-coup

FMoOfFBXbsMiIUJ
P = -000,0 V = -00,0

Action en cours	
F	En avant
R	En arrière
K	Frein
I	Inactif

Position (+/-)	Vitesse : tr/min/10
P : indique la position instantanée de la porte en degrés, par rapport à la valeur initiale (000) correspond à la porte fermée.	V : indique la vitesse instantanée de la porte au cours du déplacement.

Information
Version logiciel

WadoPlus v2.0a
jj/mm/aaaa

Indique le numéro et la date de la version du logiciel.

Information
Compteur

N° de cycles
00000

Le compteur enregistre chaque déplacement de la porte (OUVERTURE et FERMETURE) aux fins des opérations d'entretien.

Paramètres par défaut

Si les paramètres réglés ne vous conviennent pas, il vous est possible de réinitialiser ceux par défaut en utilisant le sous-menu Paramètres par défaut à partir du menu principal. Tous les paramètres seront ainsi réinitialisés à la valeur par défaut. Référez-vous à chaque fonction pour connaître la valeur correspondante.

Menu principal
Paramètres par défaut

Réinitialiser les paramètres
par défaut ?

Souhaitez-vous vraiment réinitialiser
les paramètres par défaut ?

Appuyez sur la touche OK pour procéder à la réinitialisation des paramètres, ou sur ÉCHAP pour quitter le menu sans modifier les paramètres.

Une fois les paramètres du système réinitialisés aux valeurs par défaut, l'opérateur pourra à nouveau ouvrir la porte, mais sans utiliser les valeurs d'accélération et de décélération calculées au cours de l'autoapprentissage (Partie III). Répétez les opérations indiquées dans la Partie III pour retrouver le précédent mode de fonctionnement. Les limites de la porte (PORTE FERMÉE et PORTE OUVERTE) restent les mêmes. La mémoire des émetteurs est effacée.

Réinitialisation du système

Il est possible de redémarrer le système, à savoir effectuer un « arrêt + redémarrage », par l'option « Réinitialiser le système », à partir du menu principal.

Une fois le système réinitialisé, l'écran affiche la version du logiciel, les paramètres et l'espace mémoire libre des émetteurs. Cette fonction ne modifie pas la valeur des paramètres, excepté ceux de la détection d'obstacle (I et i), qui seront recalculés au cours du prochain cycle.

MENU PRINCIPAL
Réinitialisation du système

Confirmation
Réinitialisation du système ?

Souhaitez-vous vraiment réinitialiser
les paramètres par défaut ?

Configuration double porte

Le fonctionnement de la double-porte nécessite l'utilisation de 2 unités Digiway-SR correctement installées et raccordées pour une synchronisation parfaite. Ces unités peuvent être fixées indépendamment ou par paire au moyen d'un profilé central.

A) Fixation mécanique sans profilé central.

A1 - Configuration vers l'intérieur : bras coulissants

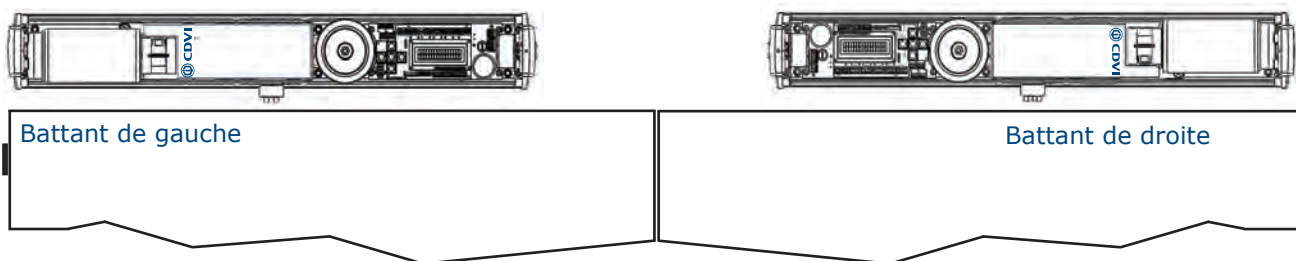

A2 - Configuration vers l'extérieur : bras articulés

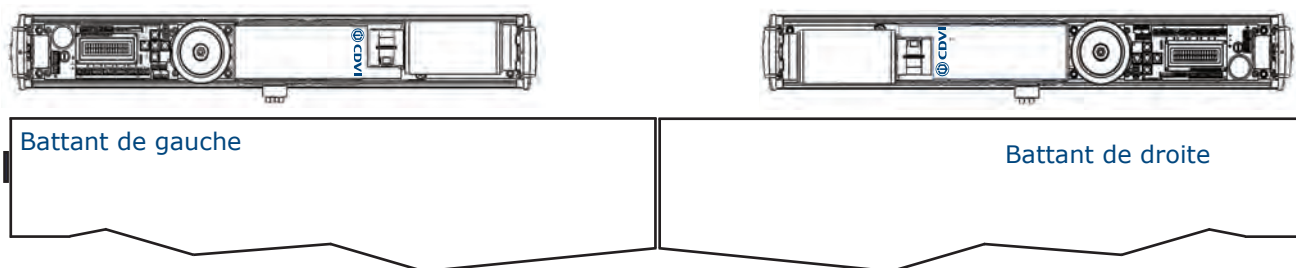

Pour fixer chaque moteur sur la partie supérieure du montant, suivez les instructions de la page 10.

REMARQUE : le moteur installé sur le BATTANT DE GAUCHE pour une ouverture VERS L'INTÉRIEUR et le BATTANT DE DROITE pour une ouverture VERS L'EXTÉRIEUR requiert une inversion de la configuration par défaut ; veuillez vous référer aux instructions des pages 10 et 11.

B) Fixation mécanique avec profilé central.

Il existe 5 versions différentes aux dimensions distinctes. La plaque arrière centrale et le boîtier profilé sont inclus dans l'offre groupée de la version double-porte.

Largeur totale de la double-porte	Largeur de panneau	Réf. bras coulissant	Réf. bras articulé
1600 mm	70 - 80 mm	DWSD10216SCD	DWSD10216ACD
1700 mm	81 - 85 mm	DWSD10217SCD	DWSD10217ACD
1800 mm	86 - 90 mm	DWSD10218SCD	DWSD10218ACD
1900 mm	91 - 95 mm	DWSD10219SCD	DWSD10219ACD
2000 mm	96 - 100 mm	DWSD10220SCD	DWSD10220ACD

B1. Fixation de la plaque arrière

- Trouvez la position optimale pour la plaque arrière centrale en alignant le centre de la plaque avec le centre de la double-porte ;
- Marquez la position des trous destinés aux chevilles fournies ;
- Percez les trous et insérez les chevilles fournies ;
- Passez le câble d'alimentation électrique dans le trou central de la plaque arrière ;
- Fixez la plaque arrière centrale de manière parfaitement horizontale à l'aide des vis et chevilles fournies



- Placez les plaques arrière latérales sur chaque côté de la plaque arrière centrale, puis déterminez la position des trous ovales ;
- Percez les trous et insérez les pièces de fixation (chevilles Rawlplug) ;
- Fixez les plaques arrière latérales à l'aide des vis fournies ;



B2. Fixation du profilé central

Fixez le profilé central sur la plaque arrière à l'aide des embouts latéraux et des 4 vis M6x14 fournies ;



B3. Fixation du moteur

Fixez les 2 moteurs en vous conformant aux règles du paragraphe A et selon le type d'ouverture souhaitée, vers l'intérieur ou vers l'extérieur.

Configuration vers l'extérieur

- Retirez l'embout de droite de chaque moteur ;
- Fixez le moteur gauche sur la plaque arrière gauche à l'aide des 6 vis M6 fournies ;
- Retournez le moteur de droite et fixez-le sur la plaque arrière de droite ;
- Retirez la vis M6 et retournez l'arbre comme indiqué à la page 8. Retournez le module d'affichage LCD ;
- Attachez les bras articulés sur les 2 arbres, fixez-en un sur chaque porte en suivant les indications de mesure précisées à la page 10.



Configuration vers l'intérieur

- Retirez l'embout de droite de chaque moteur ;
- Fixez le moteur gauche sur la plaque arrière gauche à l'aide des 6 vis M6 fournies ;
- Retirez l'embout de gauche du moteur de droite et débranchez les câbles à 6 fils ;
- Retirez le câble de 15 cm de l'embout de gauche ;
- Retournez le moteur et fixez-le sur la plaque arrière de droite ;
- Dévissez les vis M6 et retournez l'arbre ;
- Raccordez le câble à 6 fils de 30 cm aux connecteurs appropriés ;
- Retournez le module d'affichage LCD ;



C) Fixation mécanique des bras

Fixation des guides des portes (ouverture vers l'intérieur)

- Fixez les 2 bras sur les arbres à l'aide des vis M6X12 fournies ;
- Insérez le guide sur les blocs de coulissement ;
- Réglez l'interrupteur externe sur la position 0 et déplacez la porte afin de trouver la position optimale pour le guide de porte ;
- Fixez les guides sur les portes à l'aide des 4 vis fournies ;



Fixation à bras articulés (ouverture vers l'extérieur)

- Fixez les 2 bras articulés sur les arbres à l'aide des vis M6X12 fournies ;
- Placez le battant de la porte sur la porte ;
- Fixez la plaque à l'aide des 2 vis fournies en vous référant aux instructions de la page 10 ;



Vérification mécanique

- Une fois les interrupteurs latéraux réglés sur la position 0, vérifiez la fluidité du mouvement en ouvrant et en refermant les deux battants ;

D) Portes à feuillure sans alimentation électrique

Si les 2 DIGIWAY-SR fonctionnent avec des portes à feuillure, en cas d'extinction de l'alimentation, les portes peuvent être ouvertes manuellement et se refermer automatiquement grâce à un système de ressort. Dans ce cas, il n'y a pas de contrôle de la bonne synchronisation des portes. L'ordre de fermeture (ESCLAVE puis MAITRE) ne peut être respecté. Il est donc recommandé d'installer sur le montant de la porte, un « coordinateur de portes » (SEL-NICK). Il empêchera les panneaux de se fermer dans le mauvais ordre

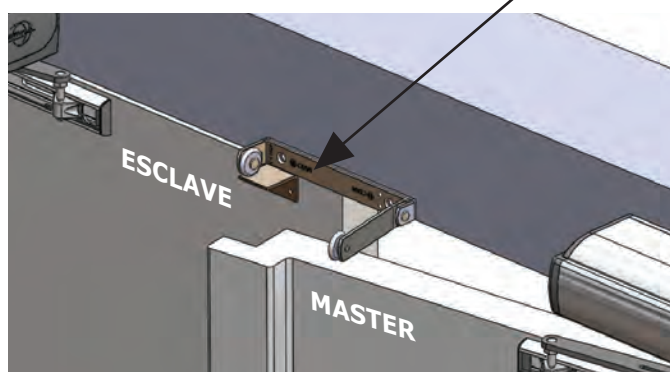

E) Portes à feuillure en mode semi-automatique

Des portes alimentées en électricité et configurées en mode semi-automatique se fermeront à l'aide du système de ressort. Le SW contrôle toujours la position des 2 battants. En l'absence d'utilisation d'un coordinateur de portes, ajustez la vitesse des portes à l'aide du paramètre PWM AUTOBRAKE présent dans les paramètres avancés afin d'obtenir une fermeture fluide sans mise en marche et arrêt du battant maître : réglez la fermeture du BATTANT ESCLAVE à une vitesse supérieure à celle du BATTANT MAÎTRE.

PWM AUTOBRAKE = 100 % --> le moteur s'oppose à 100 % à la force de fermeture du ressort --> la vitesse de fermeture en résultant est donc très lente

PWM AUTOBRAKE = 0 % --> aucune opposition générée par le moteur contre la force de fermeture du ressort, la vitesse de fermeture est donc très rapide et la porte peut claquer.

REMARQUE : la force du ressort n'est pas linéaire. Le paramètre est donc plus efficace entre 90 et 100 %

F) Raccordements électriques

Le produit est déjà équipé d'un câble de synchronisation pour les moteurs DWSD avec profilé central.

Il est également possible d'utiliser 2 unités de portes seules (DWSR102x) pour automatiser une porte à double battants avec synchronisation de chaque battant. Pour cela, utilisez le câble de raccordement en série DWPCS (en option).

Le câble est terminé par 2 connecteurs 3 branches spécifiques et doit être inséré dans la fiche appropriée située sous la carte logique de l'unité (voir l'illustration ci-dessous).

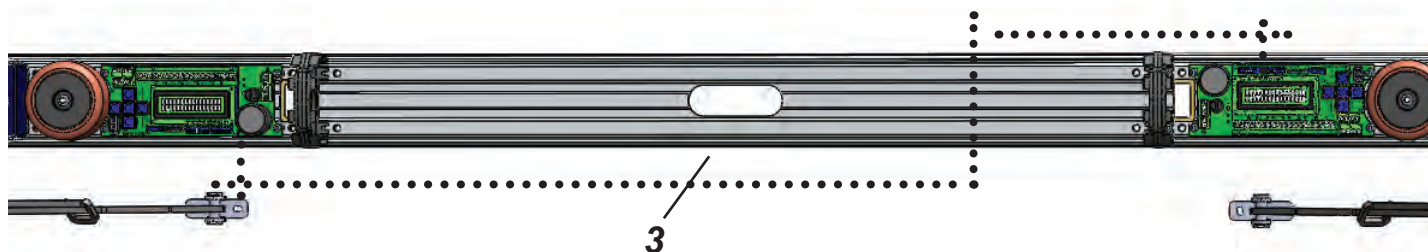

1) Raccordez les moteurs en vous référant au diagramme électrique de la porte simple.



ATTENTION : en mode double-porte, avec les battants en feuillure, il est impératif d'identifier le type d'unité

- **L'unité MAÎTRE conduit le battant qui s'ouvre en premier et se ferme en dernier**
- **L'unité ESCLAVE conduit le battant qui s'ouvre en dernier et se ferme en premier**



2) Raccordez les RADAR, l'interrupteur Jour/Nuit à l'unité identifiée comme MAÎTRE

3) Les contacts normalement fermés (NF) des appareils de sécurité (cellule photoélectrique) peuvent être raccordés de deux manières différentes :

- Connectez les cellules photoélectriques aux terminaux 5, 6 et 7 de la carte électronique de l'unité correspondante
- Connectez les cellules photoélectriques de chaque porte en série. Connectez les terminaux 5, 6 et 7 de l'unité MAÎTRE et raccordez-les aux contacts 5, 6 et 7 de l'unité ESCLAVE en série

4) Connectez le verrou électronique à l'unité MAÎTRE

5) Enregistrez la télécommande 4 canaux sur l'unité ESCLAVE pour naviguer dans le menu UNIQUEMENT. En ce qui concerne l'unité MAÎTRE, enregistrer le transmetteur de navigation et tout autre appareil utilisé pour ouvrir la porte



ATTENTION : Ne pas enregistrer les mêmes transmetteurs de navigation 4 canaux sur les deux unités !

Installation finale

Suivez la procédure d'installation ci-dessous pour les deux moteurs simples (DWSRxx) ou pour une unité à double-porte (DWDSxx). Cette opération n'est réalisable que si les installations mécaniques et électriques ont correctement été exécutées.

1) Sur l'unité « Esclave », entrez dans le menu CONFIGURATION : réglez le paramètre **DOOR TYPE = SLAVE**
Réglez (temporairement) le paramètre **NUM. DOORS = ONE DOOR (valeur par défaut)**

2) Sur l'unité « Maître », entrez dans le menu CONFIGURATION : réglez le paramètre **DOOR TYPE = MASTER**
Réglez (temporairement) le paramètre **NUM. DOORS = ONE DOOR (valeur par défaut)**

REMARQUE : l'unité MAÎTRE contrôle toutes les commandes des double-portes : les radars et autres appareils I/P doivent impérativement être connectés à cette unité et uniquement à cette unité.

3) Vérifiez que les entrées de sécurité (terminaux 5-6-7) de l'unité ESCLAVE sont court-circuitées ou connectées aux cellules photoélectriques de sécurité correspondantes (FTC et FTC-S) et que les LED L3 et L4 sont fixes.

4) Vérifiez que les entrées de sécurité (terminaux 5-6-7) de l'unité MAÎTRE sont court-circuitées ou connectées aux cellules photoélectriques de sécurité correspondantes (FTC et FTC-S) et que les LED L3 et L4 sont fixes.

5) Pour chaque porte, suivez la procédure de CALIBRAGE décrite de la page 18 à la fin de ce manuel. Une fois terminée, réinitialisez les interrupteurs à la position « 0 ».

6) Réglez le paramètre **ENGAGE POSITION** dans le menu de calibrage de la porte : il s'agit du point (dans le cas de portes à feuillure) où les 2 battants s'ouvrent et se ferment librement sans aucune interférence.

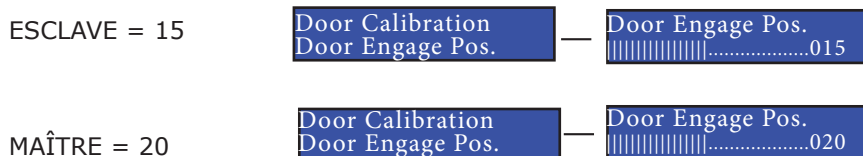

Si les valeurs usine du paramètre ENGAGE POSITION ne conviennent pas, ajustez-les.

7) Entrez dans le menu CONFIGURATION de l'unité **ESCLAVE** et définissez les paramètres suivants aux valeurs données :
NUM. DOORS = TWO DOORS
2 DOORS OVERLAP = ENABLE (pour les portes à feuillure)

8) Entrez dans le menu CONFIGURATION de l'unité **MAÎTRE** et définissez les paramètres suivants aux valeurs données :
NUM. DOORS = TWO DOORS
2 DOORS OVERLAP = ENABLE (pour les portes à feuillure)

9) Réglez les interrupteurs des deux moteurs en position I (automatique) et vérifiez la présence des lettres S et M sur l'affichage de chaque unité afin de confirmer la communication entre ces appareils.

Mode de fonctionnement

Portes à feuillure			Portes à chant droit		
Maître	Esclave	Fonctionnement	Maître	Esclave	Fonctionnement
0	-	Deux portes libres	0	0	Deux portes libres
II	I (*)	Deux portes toujours ouvertes	II	II	Deux portes toujours ouvertes
I	I	Capteurs ouvrent les deux portes : maître puis esclave	I	I	Capteurs ouvrent les deux portes simultanément
	0	Capteurs ouvrent maître UNIQUEMENT. Esclave reste fermé	I	0	Capteurs ouvrent maître UNIQUEMENT. Esclave reste fermé
	II	Illégale	0	I	Capteurs ouvrent esclave UNIQUEMENT. Maître reste fermé

(*) : Ne pas régler l'interrupteur Esclave en pos. 0 ou II avec le Maître en II, car il n'y a pas de délai d'ouverture et les deux portes pourraient se coincer en s'ouvrant simultanément.

Instructions d'utilisation

Si la porte fonctionne correctement, la LED LP s'allume en VERT.

COMMENT OUVRIR LA PORTE

Selon les périphériques installés, les dispositifs suivants peuvent ouvrir la porte actionnée par l'opérateur :

- TOUCHE D'OUVERTURE
- TÉLÉCOMMANDE D'OUVERTURE
- CAPTEUR (INTERNE/EXTERNE)
- POUSSÉE MANUELLE DE LA PORTE POUR OUVRIR/FERMER

COMMENT PARAMÉTRER LA PORTE EN MODE AUTOMATIQUE

Placez le commutateur externe en position I ---> la LED LP s'allume en VERT.

COMMENT PARAMÉTRER LA PORTE EN MODE SEMI-AUTOMATIQUE

Placez le commutateur externe en position I ---> la LED LP s'allume en VERT.

Entrez dans le Menu, et changer de mode de fonctionnement dans le sous-menu Fonctions principales.

COMMENT PARAMÉTRER LA PORTE EN MODE TOUJOURS OUVERTE

Placez le commutateur externe en position II ---> la LED LP s'allume en ORANGE.

COMMENT PARAMÉTRER LA PORTE EN MODE PORTE LIBRE

Placez le commutateur externe en position 0 ---> la LED LP s'éteint.

COMMENT PARAMÉTRER LA PORTE EN MODE NUIT (si activé)

Placez le commutateur externe en position NUIT ---> la LED LP CLIGNOTE EN ORANGE.

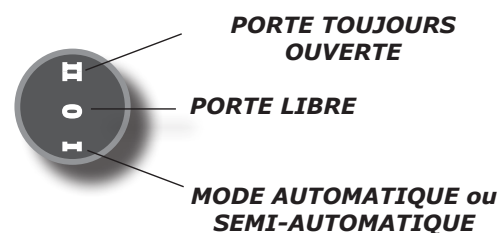

Entretien

Une porte automatisée au moyen de l'opérateur DIGIWAY-SR nécessite un entretien périodique (au moins annuel) tel qu'indiqué ci-après :

- 1) Vérifiez l'équilibre de la porte et le bon fonctionnement des charnières ;
- 2) Bras à glissière :
 - 2A) Vérifiez la bonne fixation de la glissière de guidage de la porte, ainsi que son alignement horizontal ;
 - 2B) Contrôlez la fluidité du mouvement de la glissière ;
 - 2C) Contrôlez le bon serrage du boulon d'arbre d'entraînement ;
 - 2D) Vérifier le bon couplage entre le bras et l'arbre du moteur (dés d'entraînement) ;
 - 2E) Nettoyez le cas échéant le guide ;
- 3) Bras articulé :
 - 3A) Vérifier la fixation du support de la porte ;
 - 3B) Vérifiez la solidité de l'articulation du bras ;
 - 3C) Contrôlez le bon serrage du boulon d'arbre d'entraînement ;
 - 3D) Vérifiez la solidité du bras réglable (2 vis M5 x 12) ;
- 4) Vérifiez le serrage de la vis M6x20 maintenant l'arbre du moteur au mécanisme ;
- 5) Vérifiez la fixation du moteur à la plaque de fixation du mur ;
- 6) Vérifier l'absence de frottement tout au long du déplacement de la porte ;
- 7) Vérifiez le bon fonctionnement des périphériques (capteur, électro-serrure ou aimant) ;
- 8) En cas de double porte avec chevauchement, vérifiez la synchronisation des deux vantaux ;

Dépannage

Problème	Cause	Solution
La porte ne se ferme pas complètement au niveau de la serrure	Charge du ressort inappropriée	Augmentez la charge du ressort
La LED externe clignote en ROUGE et la porte se déplace lentement	Échec du test de la cellule photoélectrique	Vérifiez les cellules photoélectriques, désactivez les tests dans le menu Options avancées si elles sont absentes
Ne porte ne bouge pas	Les relais des cellules photoélectriques C-NF sont ouverts	Si aucune cellule photoélectrique de sécurité n'est branchée, court-circuitez les bornes 5-6 et 6-7
Type d'obstacle : B1	Présence d'un obstacle : une variation de la vitesse supérieure à 40 % de la valeur nominale est détectée	Retirez l'obstacle. S'il ne s'agit pas d'un obstacle, essayez d'augmenter la valeur du seuil de la vitesse paramétrée en usine (40 %) :
Type d'obstacle : B2	Présence d'un obstacle : une variation de la vitesse supérieure à 15 % de la valeur nominale est détectée	Retirez l'obstacle. S'il ne s'agit pas d'un obstacle, essayez d'augmenter la valeur du seuil de la vitesse actuelle paramétrée en usine (15 %) :
Type d'obstacle : B3	B3 = B1 + B2	Reportez-vous aux types B1 et B2
Type d'obstacle : B4	Obstacle potentiel qui empêche la porte de se déplacer sur au moins 1 % de la course totale en 1 seconde	Retirez l'obstacle
Type d'obstacle : B5	Obstacle potentiel causant un pic de consommation de courant supérieur à 2 A en 100 ms	Retirez l'obstacle.
Type d'obstacle : Bf	Obstacle détecté par la porte esclave (configuration double porte)	Retirez l'obstacle.
La LED DL1 (voir page 14) reste allumée	Consommation de courant anormale	Erreur grave : remplacez la carte électronique
La LED DL2 (voir page 14) reste allumée	Court-circuit sur la carte	Erreur grave : remplacez la carte électronique
La LED DL3 (voir page 14) reste allumée	Surchauffe	Éteignez le système et contrôlez la température de fonctionnement. Remplacez la carte électronique si le problème persiste
La vitesse de fermeture en mode semi-automatique est trop faible	Charge du ressort inappropriée ou vitesse de la fermeture à ressort trop faible	Augmentez la charge du ressort ou diminuez la valeur du paramètre PUISS. FREIN AUTO
La porte ne se referme pas, même en cas de mise hors tension	Ressort cassé	Remplacez l'intégralité de l'unité mécanique
La télécommande livrée ne fonctionne pas	La télécommande n'a pas été mémorisée. La mémoire du récepteur a été effacée par la réinitialisation des paramètres par défaut	Procédez à nouveau à la mémorisation de l'émetteur maître
Aucune télécommande ne fonctionne	Aucune télécommande n'a été mémorisée ou la carte de réception est défectueuse	Procédez à la mémorisation des télécommandes ou Remplacez le capot gauche
Le commutateur latéral ne fonctionne pas	Le cavalier est réglé sur ARRÊT ou est absent (référez-vous à la page 19)	Placez le cavalier
La LED externe clignote en ROUGE lentement	Entretien requis	Appellez l'assistance pour le service d'entretien

DIGIWAY-SR

Installateur (nom de la société qui a installé l'opérateur de porte automatique)

Identification (identification de la porte automatisée, tel que son emplacement ou numéro de série)

Site (détails sur le bâtiment où a été installé l'opérateur de porte)

Adresse	
Réf. du maître d'ouvrage	

Détails sur l'installateur (informations sur l'installateur et la société)

Société	
Adresse	
Nom de l'installateur	
Signature de l'installateur	

Date d'achèvement de l'installation : _____

Identification des unités d'entraînement électriques :







Marque	CDVI
Série	Digiway-SR
Type	
Référence	
Numéro de série	
Date de fabrication	

Identification des dispositifs de protection (y compris cellules photoélectriques/tapis de sécurité/modes de fonctionnement, etc.)

Manuel d'installation : _____

NOTE : l'installation de la porte piétonne automatisée doit être effectuée en respectant une procédure d'évaluation et de réduction des risques. La liste ci-dessous énumère les principaux risques mécaniques rencontrés. D'autres dangers sont identifiés dans l'Annexe L de la norme EN16005.



Danger	Description	Remarques sur l'installation et/ou actions menées pour éliminer ou réduire le risque
	Impact	
	Écrasement	
	Cisaillement	
	Coincement	
	Entraînement	
	Coupure	
	Crochetage	

Entretien

Date :		Nom de la personne en charge de l'entretien :	
Entretien	[]	Description	
Réparation	[]		
Mise à niveau	[]		
Autres	[]		
Signature			

Date :		Nom de la personne en charge de l'entretien :	
Entretien	[]	Description	
Réparation	[]		
Mise à niveau	[]		
Autres	[]		
Signature			

Date :		Nom de la personne en charge de l'entretien :	
Entretien	[]	Description	
Réparation	[]		
Mise à niveau	[]		
Autres	[]		
Signature			



Reference : G0301FR1013V04B
Extranet : CDVI_IM DIGIWAY SR CMYK A4 FR 04B



CDVI Group

FRANCE (siège social)
Téléphone : +33 (0)1 48 91 01 02

CDVI

FRANCE + EXPORT
Phone: +33 (0)1 48 91 01 02
www.cdvi.com

CDVI AMERICAS

[CANADA - USA]
Phone: +1 (450) 682 7945
www.cdvi.ca

CDVI BENELUX

[BELGIUM - NETHERLAND - LUXEMBOURG]
Phone: +32 (0) 56 73 93 00
www.cdviBenelux.com

CDVI SUISSE

Phone: +41 (0)21 882 18 41
www.cdvi.ch

CDVI CHINA

Phone: +86 (0)10 84606132/82
www.cdviChina.cn

CDVI IBÉRICA

[SPAIN - PORTUGAL]
Phone: +34 (0)935 390 966
www.cdviIberica.com

CDVI ITALIA

Phone: +39 0321 90 573
Fax: +39 0321 90 8018
www.cdvi.it

CDVI MAROC

Phone: +212 (0)5 22 48 09 40
www.cdvi.ma

CDVI SWEDEN

[SWEDEN - DENMARK - NORWAY - FINLAND]
Phone: +46 (0)31 760 19 30
www.cdvi.se

CDVI UK

[UNITED KINGDOM - IRELAND]
Phone: +44 (0)1628 531300
www.cdvi.co.uk

CDVI WIRELESS

Tel: +39 0438 450860
Fax: +39 0438 455628

Le choix de l'installateur
cdvigroup.com