

Installation sur la porte :

Utiliser le gabarit de pose joint afin de réaliser les percements dans la porte.

Si nécessaire en fonction de l'épaisseur de la porte, ajuster par découpe la longueur de l'axe et des vis de fixation sécables, en sorte qu'une section du filetage puisse se visser dans le boîtier.

Positionner le boîtier et la partie intérieure sans oublier les joints de caoutchouc avec l'axe orienté en fonction du sens de la porte (voir définition ci dessous) en position "ressort coté boîtier". Resserrer les vis.

Définition du sens de la porte :

Le sens d'ouverture de la porte se détermine toujours en se plaçant **à l'extérieur** du local ou de la zone à contrôler. Peu importe si la porte se manœuvre en la poussant ou en la tirant.

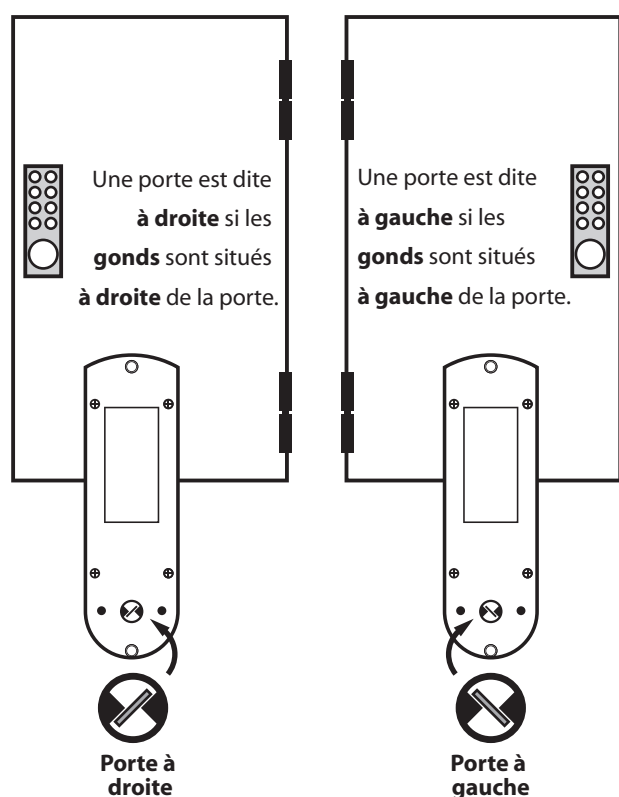

Mettre en place la pile en respectant les polarités et contrôler le bon fonctionnement de la serrure.

ATTENTION :

Pour refermer le verrou il faut impérativement recomposer un code valide.

Pour permettre la fermeture dans le cas de l'utilisation d'un **code à usage unique** il faut **fournir 2 codes.**

Le Verrou a une autonomie de plus de 80 000 ouvertures temporisées à quatre secondes en utilisant des piles alcalines de type 1,5V AA (2,9 mAh).

Piles faibles :

Lorsque les piles deviennent faibles, la led rouge clignote cinq fois ●●●●● avant que la led bleue ne clignote ● pour l'acceptation du code. Le changement de piles est recommandé dans les plus brefs délais.

Piles hors d'usage :

Le boîtier a été conçu pour permettre le branchement d'une pile de secours 9v au standard PP9 pour permettre l'ouverture de la porte et le changement de piles.

- placer la pile pour que le pôle + soit sur le contact de gauche et le pôle - sur celui de droite.
- La led bleue clignote 2 fois en émettant deux beeps.
- taper le code maître pour ouvrir
- changer les piles dans le boîtier intérieur.
- refixer le boîtier sur la porte

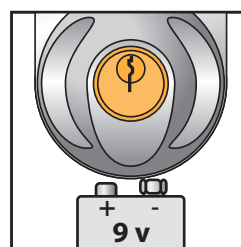

Assemblage sur la porte

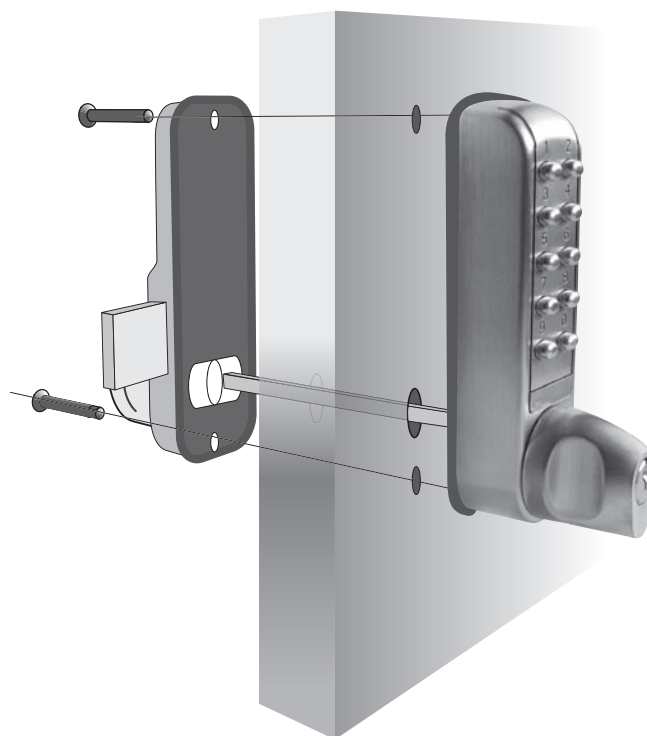

IMPORTANT : Ne pas fermer la porte avant d'être certain que l'ensemble fonctionne bien.

Le code maître d'origine de ce produit est le #1234
Une fois installé, veuillez changer immédiatement celui ci.

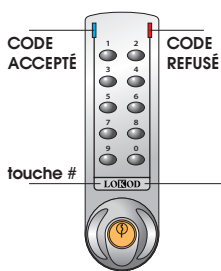

IMPORTANT : tous les codes auront la même longueur que le code maître (le changement de longueur du code maître effacera tous les autres codes)

Programmation : toutes les procédures de programmation commencent par la touche # (LOKOD)

CHANGER LE CODE MAÎTRE

Code Maître ● 10 ● Nombre de digit ● Nouveau Code Maître ● Nombre de digit ● Nouveau Code Maître ●●
Exemple : # 1234 ● 10 ● 6 ● 123456 ● 6 ● 123456 ●●
Résultat : Nouveau Code Maître 123456

CODE RESPONSABLE Permet toutes les procédures de programmation à l'exception des fonctions 10 et 12.

PROGRAMMER/CHANGER LE CODE RESPONSABLE

Code Maître ● 13 ● Code Responsable ●●
Exemple : # 123456 ● 13 ● 876543 ●●
Résultat : Nouveau Code Responsable 876543

ANNULER LE CODE RESPONSABLE

Code Maître ● 14 ● 14 ●●
Exemple : # 123456 ● 14 ● 14 ●●
Résultat : Code Responsable effacé

Fonctions complémentaires

PROGRAMMER UN CODE USAGE UNIQUE

Code Maître ● 07 ● N° d'ordre (81 à 90) ● Code Usage unique ●●
Exemple : # 123456 ● 07 ● 81 ● 567890 ●●
Résultat : Nouveau Code Usage Unique N°81 = 567890
NOTA : Ce code n'est utilisable qu'une seule fois.
vous pouvez prorammer 10 codes à usage unique

MISE EN LIBRE PASSAGE

Code Maître ● 08 ●●
Exemple : # 123456 ● 08 ●●
Résultat : L'ouverture est en libre passage

ANNULER LE LIBRE PASSAGE

Code Maître ● 09 ●●
Exemple : # 123456 ● 09 ●●
Résultat : Le contrôle d'accès est activé

MODIFIER LA TEMPORISATION

Code Maître ● 11 ● 06 ● 1 à 9 secondes ●●
Exemple : # 123456 ● 06 ● 8 ●●
Résultat : La temporisation dure 8 secondes
le réglage d'usine est de 4 secondes

NOTA : Si le code code maître le code ou responsable est entré trois fois de suite sans être suivi d'un code de fonction une attente de 10 secondes est mise en place

PROGRAMMER/CHANGER UN CODE UTILISATEUR

Code Maître ● 01 ● N° utilisateur (01 à 80) ● Code Utilisateur ●●
Exemple : # 123456 ● 01 ● 44 ● 234567 ●●
Résultat : Nouveau Code Utilisateur N°44 = 234567

SUSPENDRE UN CODE UTILISATEUR

Code Maître ● 02 ● N° utilisateur (01 à 80) ●●
Exemple : # 123456 ● 02 ● 44 ●●
Résultat : Code Utilisateur N°44 suspendu

RESTAURER UN CODE UTILISATEUR

Code Maître ● 03 ● N° utilisateur (01 à 80) ●●
Exemple : # 123456 ● 03 ● 44 ●●
Résultat : Code Utilisateur N°44 activé

SUSPENDRE TOUS LES CODES UTILISATEUR

Code Maître ● 04 ●●
Exemple : # 123456 ● 04 ●●
Résultat : Tous les Codes Utilisateur sont suspendus

RESTAURER TOUS LES CODES UTILISATEUR

Code Maître ● 05 ●●
Exemple : # 123456 ● 05 ●●
Résultat : Tous les Codes Utilisateur sont activés

ANNULER TOUS LES CODES UTILISATEUR

Code Maître ● 12 ● 12 ●● (7secs)
Exemple : # 123456 ● 12 ● 12 ●●
Résultat : Tous les Codes Utilisateur sont annulés

PROGRAMMER L'INDICATION D'ÉTAT PAR LED

cette fonction permet de connaître la mise en libre passage ou en contrôle d'accès par le clignotement de la rouge ou bleue

Code Maître ● 15 ● 1 ●●
Exemple : # 123456 ● 15 ● 1 ●●
Résultat : Aucune led ne clignote
NOTA : mode par défaut
Code Maître ● 15 ● 2 ●●
Exemple : # 123456 ● 15 ● 2 ●●
Résultat : la led rouge clignote toute les 5 secondes lorsque le contrôle d'accès est activé. ●●
Code Maître ● 15 ● 3 ●●
Exemple : # 123456 ● 15 ● 3 ●●
Résultat : la led bleue clignote toute les 5 secondes lorsque l'ouverture est en libre passage. ●●

EN CAS DE PERTE DE CODE

Cette procédure implique que la porte soit ouverte.

- devisser la vis pour accéder aux piles en faisant glisser la trappe et enlever une des piles.
- tout en maintenant appuyée la touche 0, remettre la pile, la led bleue clignote deux fois ●●.

Appuyer rapidement trois fois sur la touche 0, la led bleue clignote et l'appareil est de nouveau programmé avec le code usine tous les autres codes sont effacés.

