

FAR TOOLS®

FR	Scie à onglet radiale (Version originale)
EN	Radial mitre saw (Original version translation)
DE	Nagelritzensäge (Übersetzung aus dem Original-Anleitung)
ES	Sierra a bisel (Traducción del manual de instrucciones originale)
IT	Sierra a unghia (Traduzione dell'avvertenza originale)
PT	Serra a onglete (Tradução do livro de instruções original)
NL	Kap-En vertekzaag (Vertaling van de originele instructies)
EL	Prioni kocimatozkai gvniamatoz (Μετάφραση από τις πρωτότυπες οδηγίες)
PL	Pilarkatowa (Tłumaczenie z oryginalnej instrukcji)
FI	Jiirisaha (Käännös alkuperäisestä ohjeet)
SV	Kap & geringssag (Översättning från originalinstruktioner)
BG	Трион за рязане под ъгъл (Превод на оригиналната инструкция)
DA	Geringssav (Oversættelse fra oprindelige brugsanvisning)
RO	Ferăstrău cu suport cu șanț (Traducere din instrucțiunile originale)
RU	Торцовая пила (Перевод с оригинальной инструкции)
TR	GÖNYE KESME MAKİNASI (Orijinal talimatlar çeviri)
CZ	Pokosová píla (Překlad z originálního návodu)
SK	Zrezávacia píla (Preklad z originálneho návodu)
HE	תיוירוקמ תוארוהמ סוגרת) מסור עם פסיסית תותבת
AR	فيلسالة - املعلعلل نم قمعرلل) منشار بحدّة
HU	Gérvágó fűrész (Fordítás az eredeti utasítások)
SL	Krožna žaga za zajere (Prevod iz izvornih navodil)
ET	Pjklas su užlenkimu (Tõlge originaal juhiseid)
LV	Ripzāģis (Tulkojumā no instrukcijas oriģinālvalodā)
LT	Nurgasaag (Vertimas iš originalių instrukcijas)
HR	Radijalna kutna pila (originalna verzija)



DMS 255
Professional Machine



© FAR GROUP EUROPE

113220-Manual-A-20250926

fartools.com

Description et
repérage des organes
de la machine
Description and
location of machine
parts

A

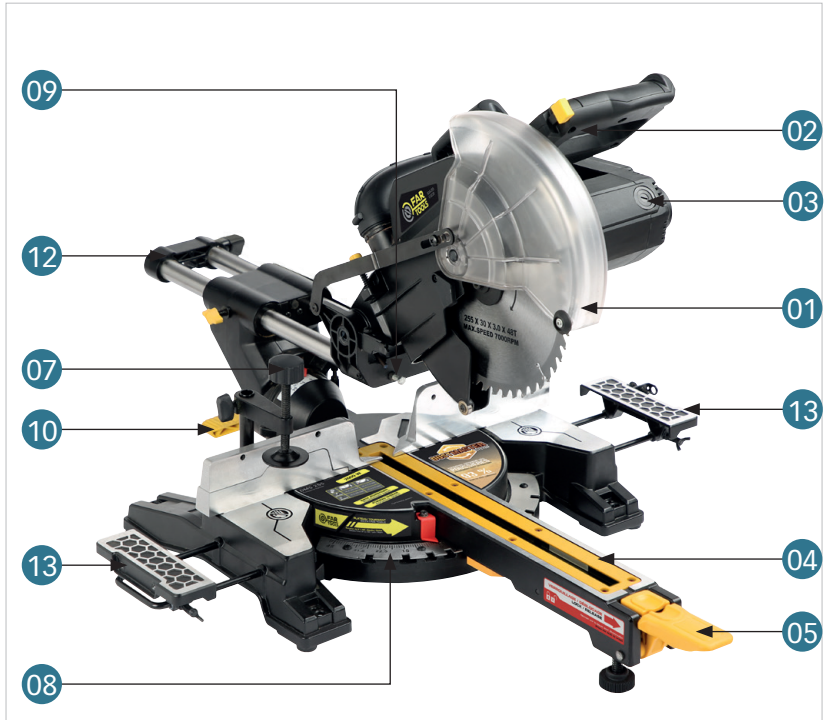

Contenu du carton
Contents of box

C

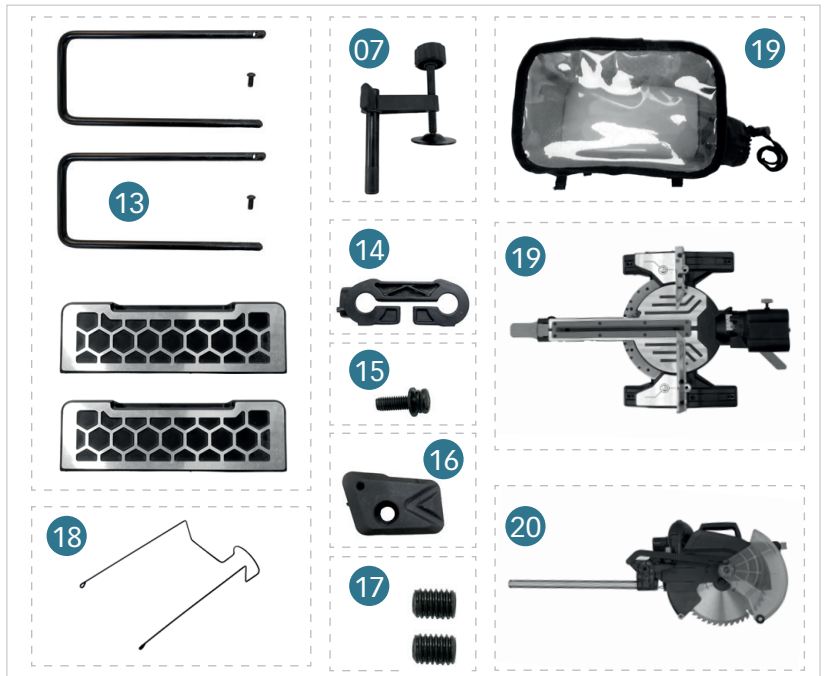

D

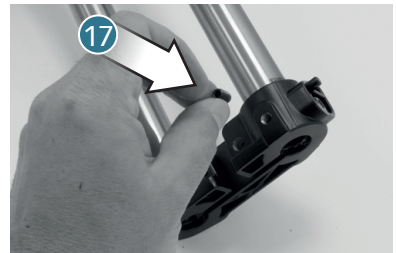
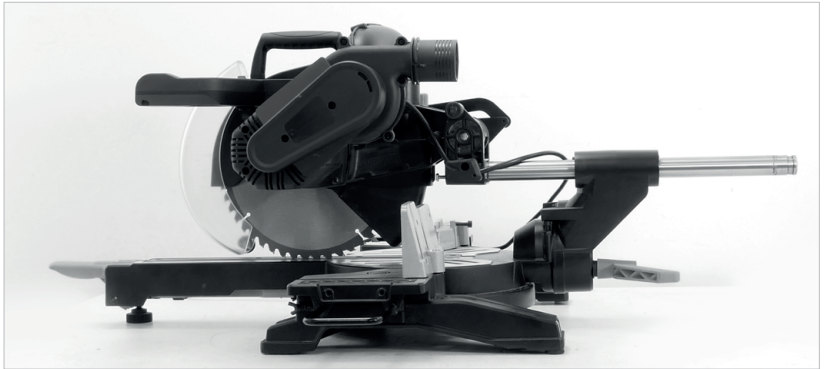
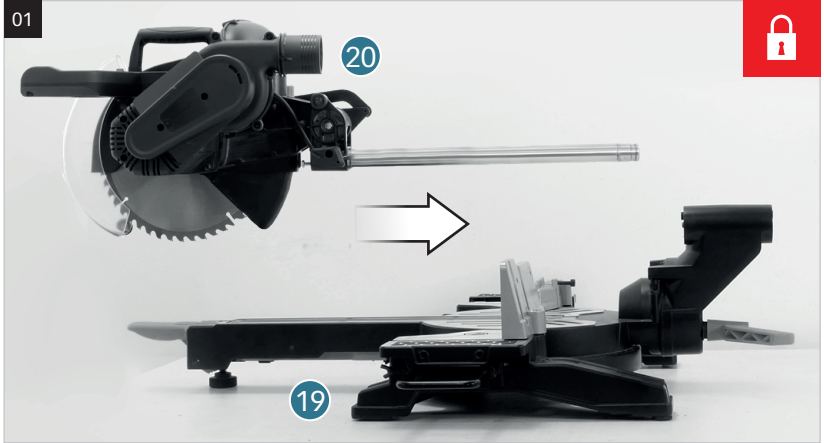

Fonctionnalité de la machine
Functions of the machine

E

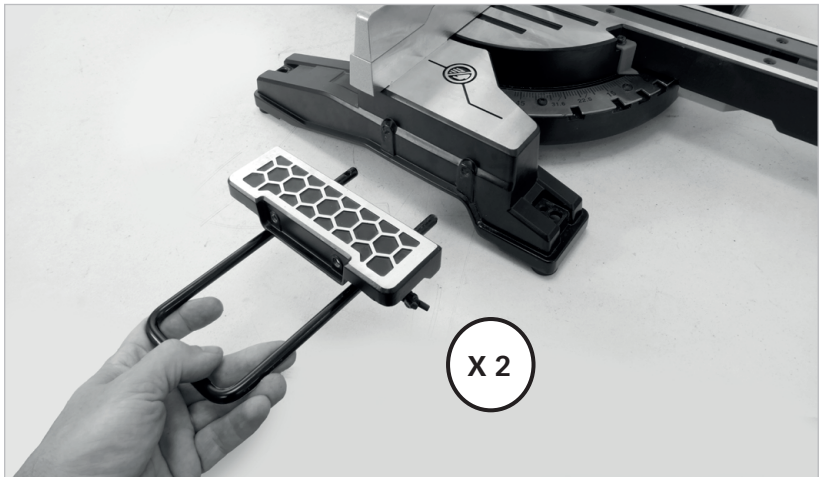
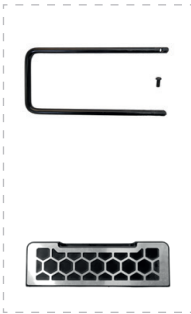
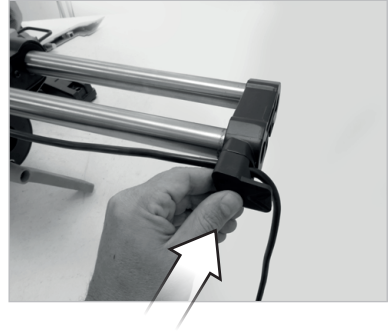
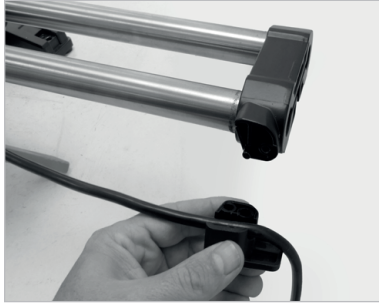

E

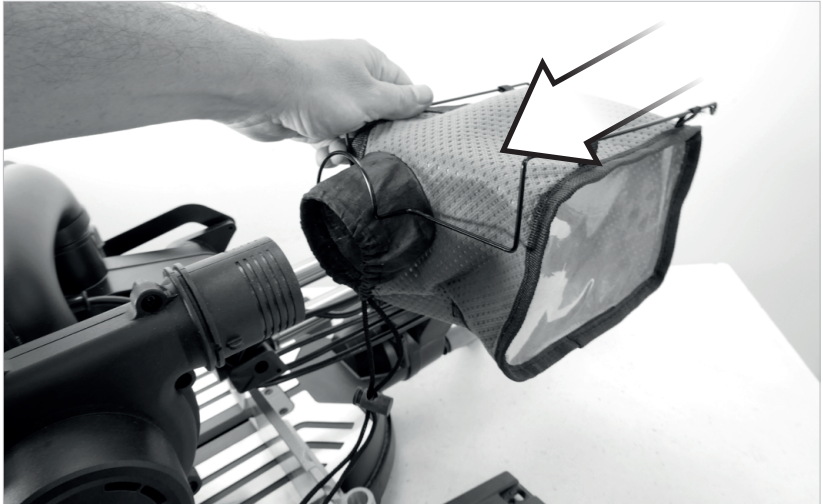
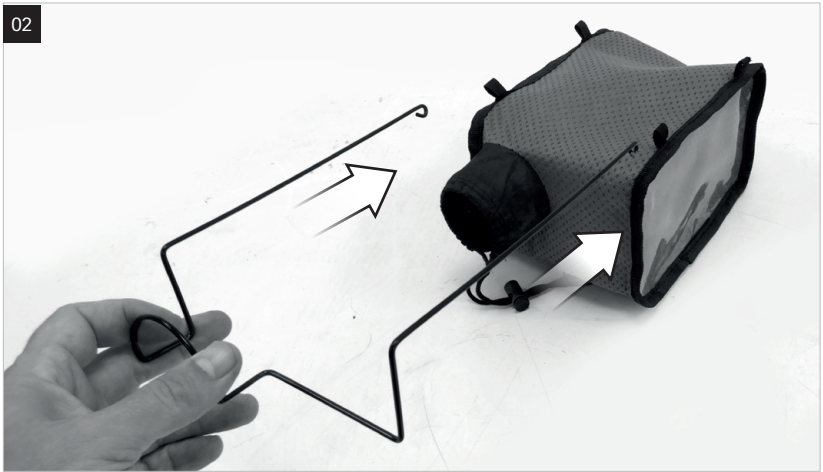

Fonctionnalité de la machine
Functions of the machine

E



Fonctionnalité de la machine
Functions of the machine

E

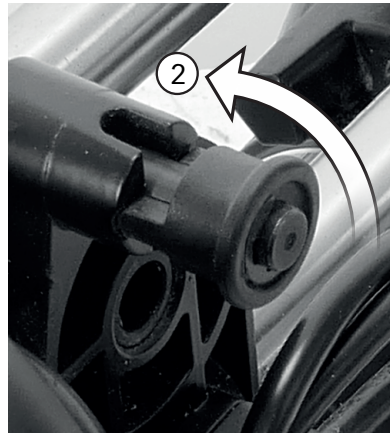
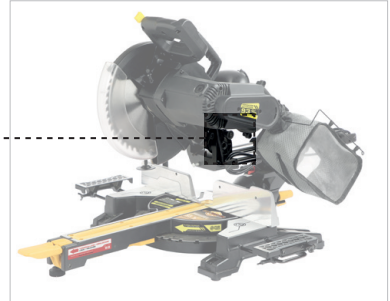
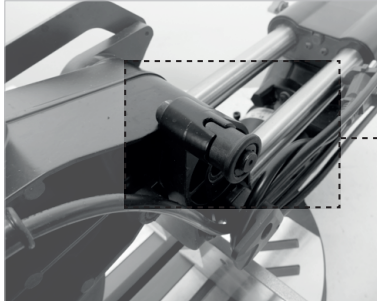

Fonctionnalité de la machine
Functions of the machine

E

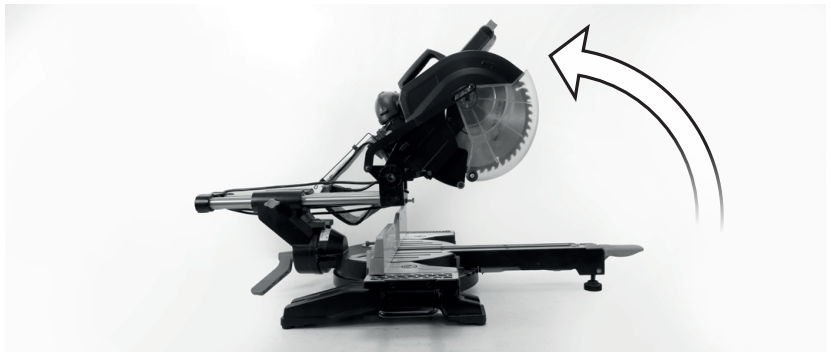
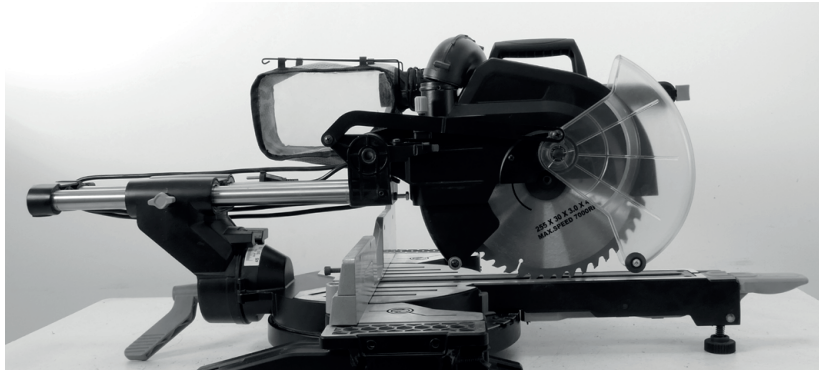

Fonctionnalité de la machine
Functions of the machine

E

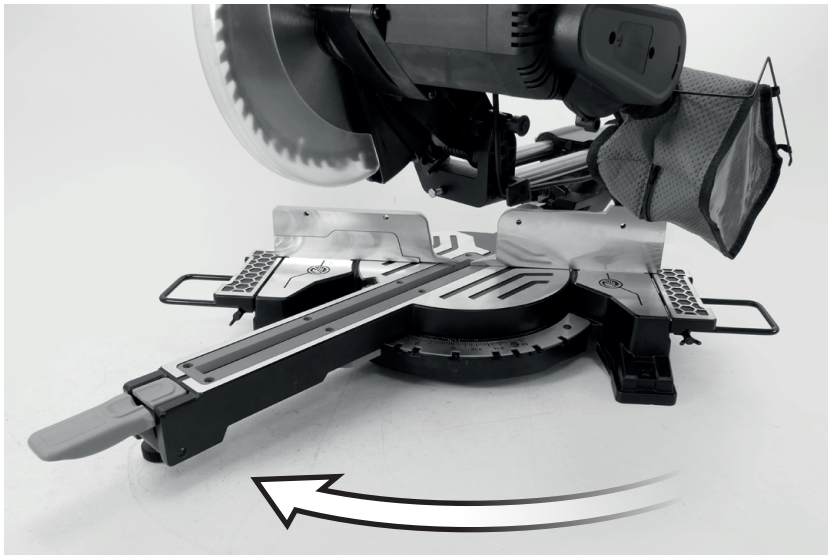
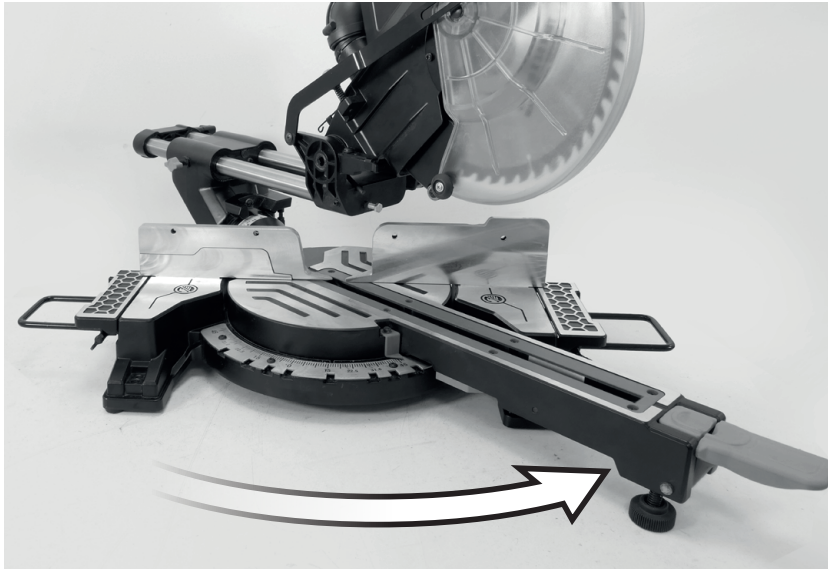
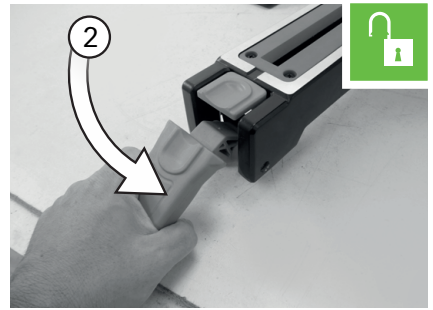
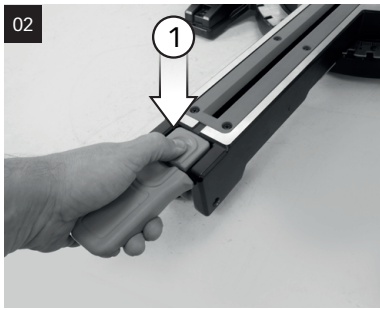

E

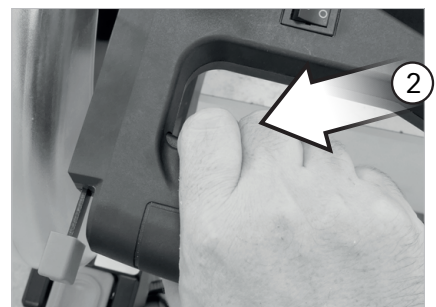
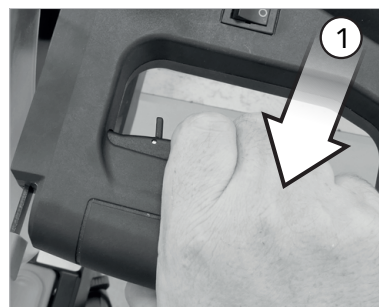
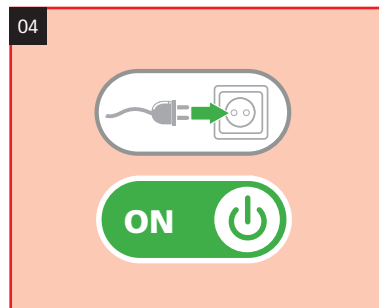
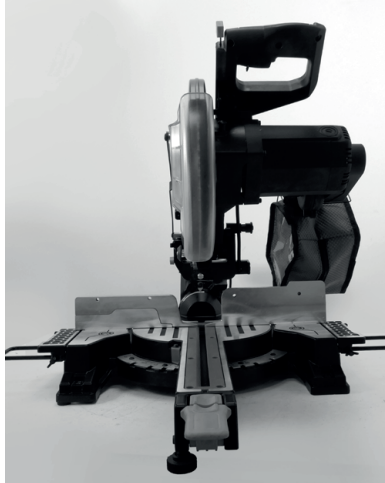
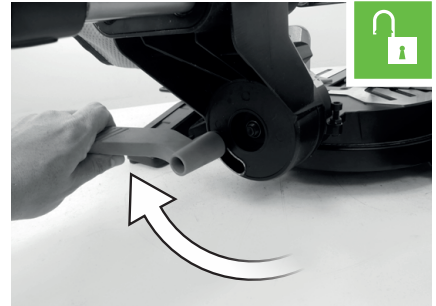

E

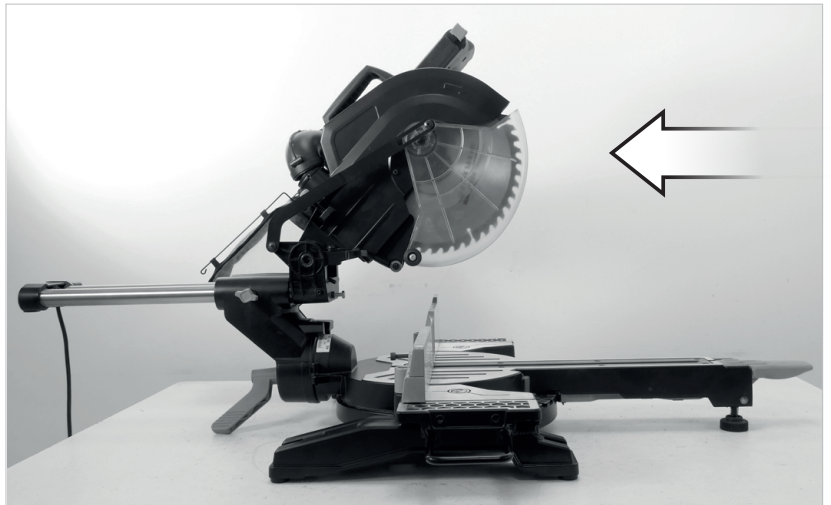
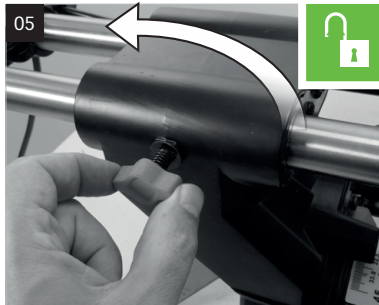

E

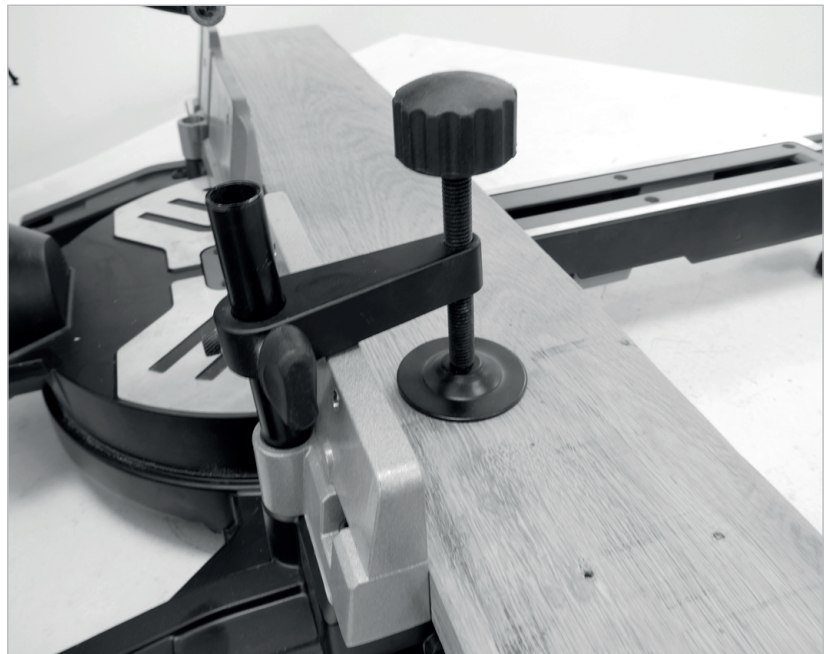
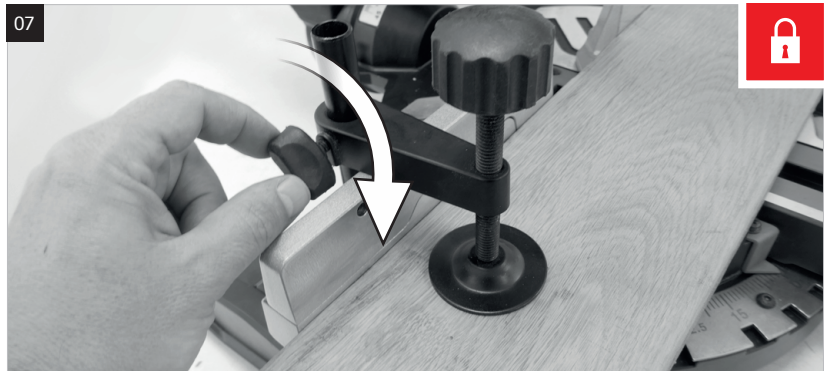
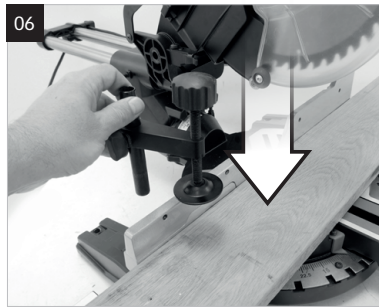

F

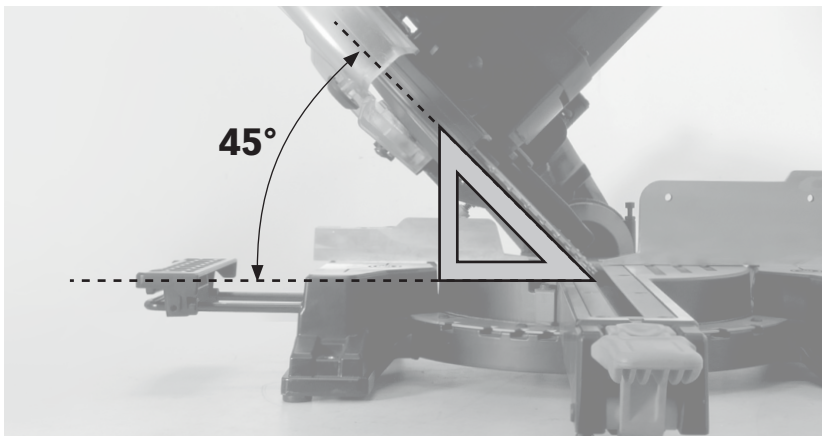
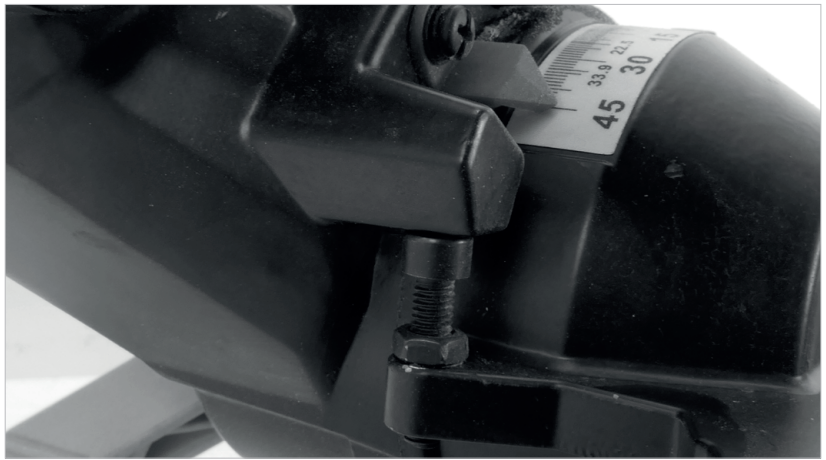
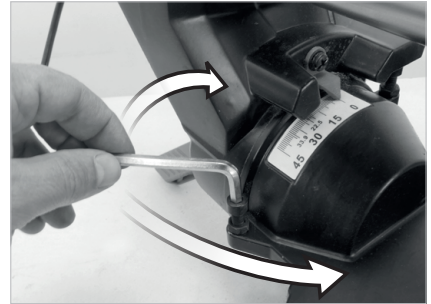
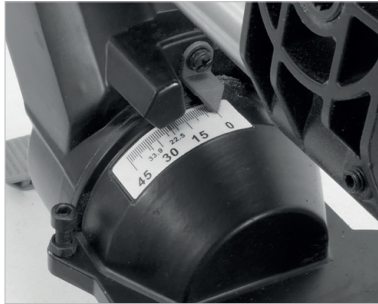

F

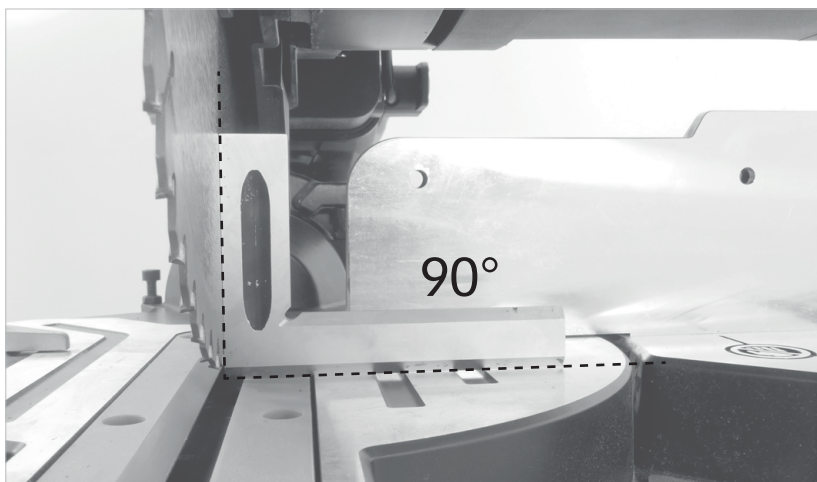
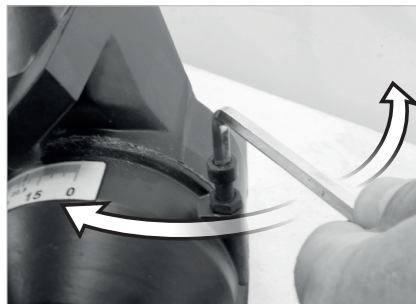
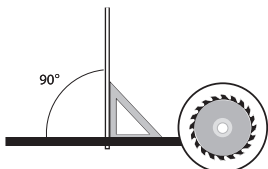

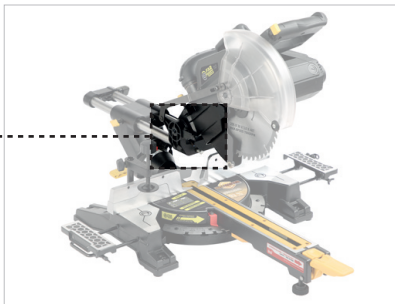
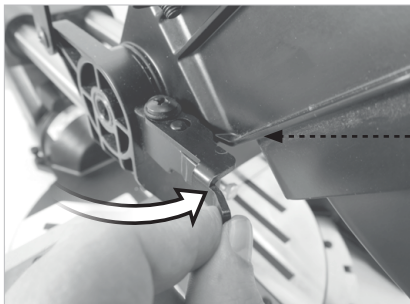

Réglage de la butée de profondeur pour effectuer du rainurage

Adjusting the depth gauge to perform grooving

Einstellen des Tiefenanschlags zum Nuten

Aanpassen van de dieptemeter te voeren groove

Ajustar el calibre de profundidad para realizar el ranurado

Ajustar o medidor de profundidade para realizar o grooveing

Regolazione del misuratore di profondità per eseguire scanalature

Ρύθμιση του στοπ βάθους για αυλάκωση

Regulacja ogranicznika głębokości do rowkowania

Syvyydenrajoittimen säätö urien jyrksintää varten

Justera djupanslaget för spårfräsning

Регулиране на ограничителя на дълбочината за каналиране

Justering af dybdeanslaget til notfræsning

Reglarea opritorului de adâncime pentru canelare

Регулировка ограничителя глубины для прорезки канавок

Yiv açma için derinlik durdurucusunun ayarlanması

Nastavení hloubkového dorazu pro drážkování

Nastavenie hĺbkového dorazu pre drážkovanie

הצירוף קמורה רצעם ונוכח

بديا اعال فقولدا قوع طبخس

A mélységűtköző beállítás a hornyoláshoz

Nastavitev globinskega omejevalnika za utore

Sügavuspiiriku reguleerimine soone freesimiseks

Dzļjuma ierobežotāja regulēšana rievošanas laikā

Gylio ribotuvo regulavimas grioveliams pjauti

Podešavanje graničnika dubine za urezivanje utora

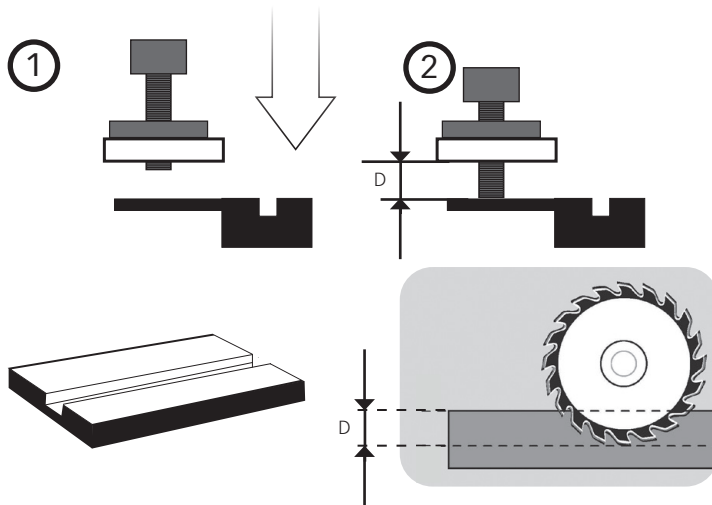
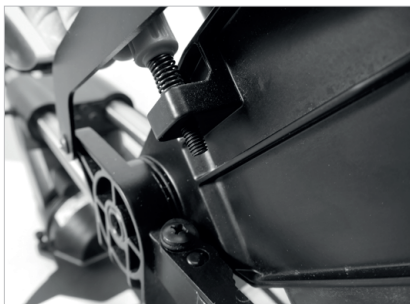
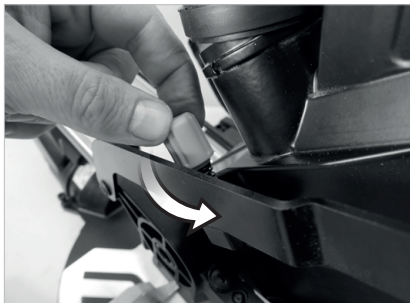

Remplacement des consommables
Consumable replacement

G

01

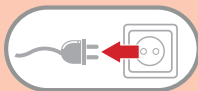

Attention : pas inversé. Dévisser dans le sens des aiguilles d'une montre

Warning: reverse thread.
Screw in the direction of
clockwise

Achtung: Nicht umkehren.
Im Uhrzeigersinn abschrauben.
Waarschuwing: omgekeerde
schroefdraad. Schroef in de
richting van de klok mee

Advertencia: rosca invertida.
Tornillo en la dirección de las
agujas del reloj

Aviso: rosca inversa. Parafuso no
sentido dos ponteiros do relógio

Attenzione: filetto inverso.

Avvitare in direzione oraria

Προσοχή: Μην κάνετε όπισθοφά.

Εξβιώστε δεξιόστροφα.

Uwaga: Nie odwracac.

Odkręcić zgodnie z ruchem

wskazówek zegara.

Varoitus: Älä kierrä taaksepäin.

Irrota myötäpäivään.

Warning: Vrid inte tillbaka. Skruva
loss medsols.

Внимание: Не обрѣщайте.

Развийте по часовниковата
стрелка.

Forsigtig: Vend ikke om. Skru af
med uret.

Atenție: Nu inversați.

Deșurubați în sensul acelor de
ceasornic.

Atenție: Nu inversați.

Deșurubați în sensul acelor de
ceasornic.

Внимание: Не переворачивайте.

Открывайте по часовой стрелке.

Dikkat: Geriye doğru çevirmeyin.

Saat yönünde çevirmek çıkarın.

Pozor: Neotáčejte zpět.

Odsrúbujte ve směru hodinových
ručiček.

Pozor: Neotáčejte späť.

Odskrútkujte v smere hodinových
ručičiek.

תא ותם. רוחאל ויוחלה הן תורידו

ותעשה וויכ סעו התרבה

דא געבאט אנטפ געלעגט אל רעזיזע

עאסאל ברעאוע

Figyelem: Ne fordítsa meg.

Csavarja le az óramutató járásával
megegyező irányba.

Pozor: Ne vrtite v obratni smeri.

Odvijte v smeri urinega kazalca.

Ettevaatus: Ärge keerake
tagurpidi. Keerake lahti päripäeva.

Uzmanību: Negrieziet atpakaļgaitā.

Atskrūvējiet pulksteņrādītāja
virzienā.

Dėmesio: Neatsukti atgal. Atsukite
pagal laikrodžio rodyklę.

Oprez: Ne okrećite unatrag.

Odvrnite u smjeru kazaljke
na satu.

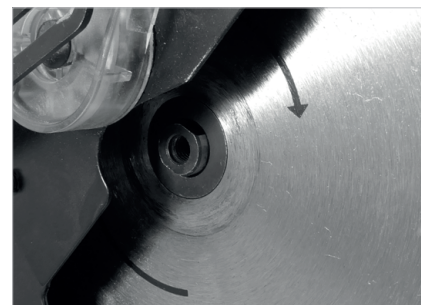
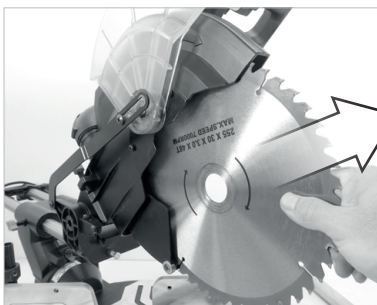

Réglages de la machine
Machine adjustments

F

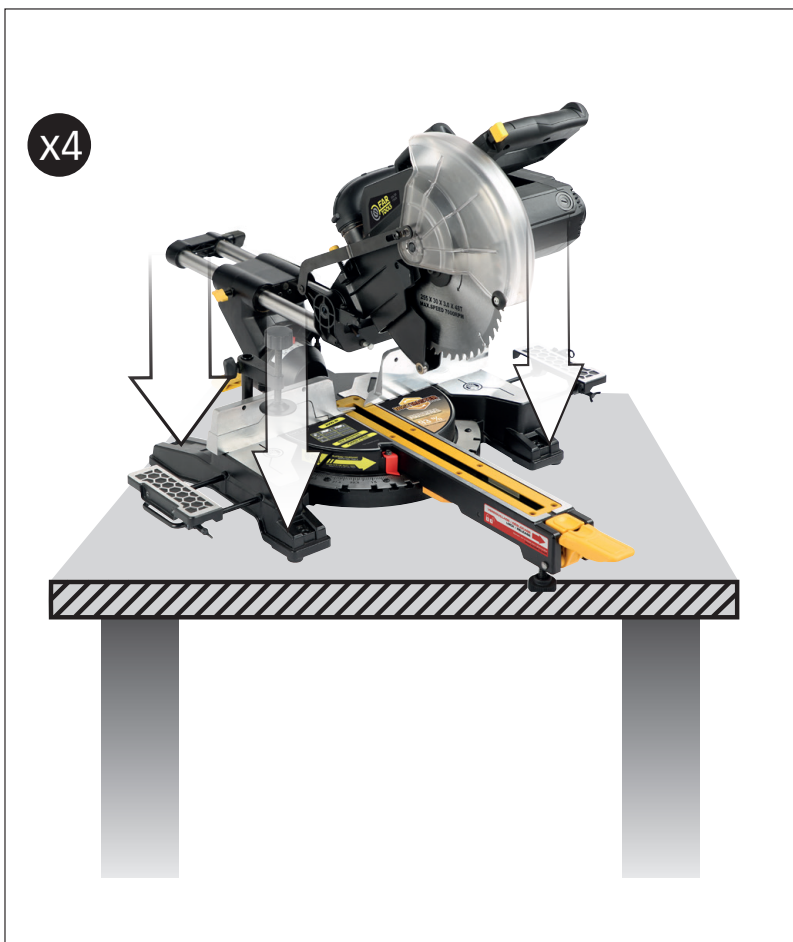

Remplacement des
consommables
Consumable
replacement

G



Vider le sac à poussières régulièrement et avant tout nouveau travail !

Leeg de stofzak regelmatig en voordat een nieuw werk!

Vacía la bolsa de polvo con regularidad y antes de cualquier nuevo trabajo!

Esvazie o saco de pó regularmente e antes de qualquer novo trabalho!

Svuotare il sacchetto di polvere regolarmente e prima di ogni nuovo lavoro!

Empty the dust bag regularly and before any new work!



Option - Option - Option - Opціона - Opzione - Opção - Оптіе - Επιλογή - Opcja - Valinnainen - Tilival - Долглително - Ekstra udstyr - Opțiune - Оптация - seçenek / seçim Volba - Volba - מוצר - رايخ - Opció - Možnost - Valik - Opcija - Izvēle



113798;
Lame 36 dents pastilles de carbure
36 tands mes
Hoja de 36 dientes
Lamina de 36 dentes
Lama 6 denti
36 T blade

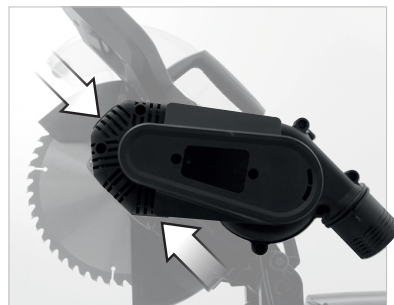

Description et repérage des organes de la machine

FIG. A & B

- 01 Carter de protection
- 02 Interrupteur
- 03 Charbons
- 04 Orientation du plateau
- 05 Verrouillage du plateau
- 06 -
- 07 Serre joint
- 08 Graduation du plateau
- 09 -
- 10 Inclinaison de la tête
- 11 -
- 12 Fonction radiale
- 13 Extension de table

Contenu du carton

FIG. C

Assemblage de la machine

FIG. D

- 01 Montage de la tête de la machine
- 02 Montage du sac à poussières
- 03 Montage butée et extension
- 04 Montage étaux de serrage
- 05 -

Fonctionnalité de la machine

FIG. E

- 01 Déverrouillage de la machine
- 02 Orientation du plateau
- 03 Inclinaison de la tête
- 04 Comment faire une coupe
- 05 Comment se servir de la fonction radiale
- 06 -
- 07 -
- 08 Maintenir une pièce à couper

Réglages de la machine

FIG. F

- 01 Régler la coupe à 90°
- 02 Régler la coupe à 45°
- 03 -

Remplacement des consommables

FIG. G

- 01 Changement de lame
- 02 Changement des charbons

Entretien, recommandations et conseils

- 01 Ne pas utiliser les scies à onglet pour la coupe de bois de chauffage
- 02 Ne pas forcer sur la machine.
- 03 Il est préférable de relier votre machine à un aspirateur pour collecter le maximum de poussière

Description and location of machine parts

FIG. A & B

- 01 Protection guard
- 02 Switch
- 03 Carbon rods
- 04 Orientation of plate
- 05 Locking of plate
- 06 -
- 07 Clamp
- 08 Plate scale
- 09 -
- 10 Angle of head
- 11 -
- 12 Radial function
- 13 table extensions

Contents of box

FIG. C

Assembling the machine

FIG. D

- 01 Mounting of dust bag
- 02 Mounting of stops and extensions
- 03 Mounting of clamping vices
- 04 -
- 05 -

Machine functions

FIG. E

- 01 Unlocking of the machine
- 02 Orientation of plate
- 03 Angle of head
- 04 how to make a cut
- 05 How to use the radial function
- 06 -
- 07 -
- 08 Holding a piece you are cutting

Machine settings

FIG. F

- 01 Adjusting a cut to 90°
- 02 Adjusting a cut to 45°
- 03 -

Consumable replacement

FIG. G

- 01 Changing the blade
- 02 Changing the carbon rods

Maintenance, recommendations and advice

- 01 Do not use mitre saws for cutting firewood
- 02 Do not push too hard on the machine.
- 03 It is better to hook your machine up to a vacuum cleaner in order to collect as much dust as possible

Beschreibung und Kennzeichnung der Maschinenteile

FIG. A & B

- 01 Schutzgehäuse
- 02 Schalter
- 03 Schleifkohlen
- 04 Ausrichtung des Tisches
- 05 Tischverriegelung
- 06 -
- 07 -
- 08 Graduierung des Tisches
- 09 -
- 10 Schrägstellung des Kopfs
- 11 -
- 12 Radiale Funktion
- 13 Tischverlängerungen

Inhalt der Verpackung

FIG. C

Zusammenbauen der Maschine

FIG. D

- 01 Einsetzen des Staubbeutels
- 02 Einsetzen der Anschläge und Verlängerungen
- 03 Anbringen der Schraubstöcke
- 04 -
- 05 -

Funktionen der Maschine

FIG. E

- 01 Entriegeln der Maschine
- 02 Ausrichtung des Tisches
- 03 Schrägstellung des Kopfs
- 04 Durchführen eines Trennschnitts
- 05 Anwendung der Radialfunktion
- 06 -
- 07 -
- 08 Festhalten des Holzstücks

Austauschen der Verschleißteile

FIG. F

- 01 Winkeleinstellung auf 90°
- 02 Winkeleinstellung auf 45°
- 03 -

Austauschen der Verschleißteile

FIG. G

- 01 Blatt auswechseln
- 02 Schleifkohlen auswechseln

Reinigung und Wartung

- 01 Die Gehrungssägen nicht zum Sägen von Brennholz verwenden
- 02 Die Maschine nicht überlasten
- 03 Es empfiehlt sich, die Maschine an einen Staubsauger anzuschließen, um möglichst viel Staub aufzusaugen

Descripción y localización de los elementos

FIG. A & B

- 01 Cártel de protección
- 02 Interruptor
- 03 Carbones
- 04 Orientación de la mesa
- 05 Bloqueo de la mesa
- 06 -
- 07 Cárcel
- 08 Graduación de la mesa
- 09 Láser
- 10 Inclinación de la cabeza
- 11 -
- 12 Función radial
- 13 Extensiones de la mesa

Contenido del cartón

FIG. C

Ensamblaje de la máquina

FIG. D

- 01 Montaje de la bolsa para el polvo
- 02 Montaje de los topes y extensiones
- 03 Montaje de los tornillos de sujeción
- 04 -
- 05 Colocación de las pilas

Funcionalidad de la máquina

FIG. E

- 01 Desbloqueo de la máquina
- 02 Orientación de la mesa
- 03 Inclinación de la cabeza
- 04 Cómo realizar un corte
- 05 Cómo servirse de la función radial
- 06 Encender el láser
- 07 Utilización de los topes de longitud
- 08 Sujetar la pieza que se tiene que cortar

Configuración de la máquina

FIG. F

- 01 Ajuste del corte a 90°
- 02 Ajuste del corte a 45°
- 03 Ajuste del Láser

Reemplazo consumible

FIG. G

- 01 Cambio de hoja
- 02 Cambio de los carbones.

Mantenimiento, recomendaciones y asesoramiento

- 01 No utilizar las sierras de ingletes para cortar leña de calefacción
- 02 No ejercer fuerza en la máquina
- 03 Es preferible conectar su máquina a un aspirador para coleccionar la mayor cantidad posible de polvo

Descrizione e localizzazione degli organi

FIG. A & B

- 01 Carter di protezione
- 02 Interruttore
- 03 Carboni
- 04 Orientamento del piano
- 05 Blocco del piano
- 06 -
- 07 Morsetti
- 08 Graduazione del piano
- 09 Laser
- 10 Inclinazione della testa
- 11 -
- 12 Funzione radiale
- 13 Estensioni del tavolo

Contenuto della scatola

FIG. C

Assemblaggio della macchina

FIG. D

- 01 Montaggio del sacco per polvere
- 02 Montaggio dei finecorsa e delle estensioni
- 03 Montaggio dei morsetti di serraggio
- 04 -
- 05 Montaggio delle pile

Funzionalità della macchina

FIG. E

- 01 Sblocco della macchina
- 02 Orientamento del piano
- 03 Inclinazione della testa
- 04 Come fare un taglio
- 05 Come usare la funzione radiale
- 06 Accensione del laser
- 07 Utilizzazione dei finecorsa di lunghezza
- 08 Mantenere un pezzo da tagliare

Impostazioni della macchina

FIG. F

- 01 Regolazione del taglio a 90°
- 02 Regolazione del taglio a 45°
- 03 Regolazione del laser

Sostituzione di consumo

FIG. G

- 01 Cambiare la lama
- 02 Cambiare i carboni

Manutenzione, raccomandazioni e consigli

- 01 Non usare la sega per tagli obliqui per tagliare la legna da ardere
- 02 Non forzare sulla macchina
- 03 Si consiglia di collegare la macchina ad un aspiratore per raccogliere il massimo della polvere

Descrição e identificação dos órgãos

FIG. A & B

- 01 Cárter de proteção
- 02 Interruptor
- 03 Escovas
- 04 Orientação do prato
- 05 Bloqueio do prato
- 06 -
- 07 Mordente
- 08 Graduação do prato
- 09 Laser
- 10 Inclinação da cabeça
- 11 -
- 12 Função radial
- 13 Extensões de mesa

Conteúdo da caixa

FIG. C

Montagem da máquina

FIG. D

- 01 Montagem do saco de poeira
- 02 Montagem dos fins de curso e extensões
- 03 Montagem dos tornos de aperto
- 04 -
- 05 Montagem das pilhas

Funcionalidade da máquina

FIG. E

- 01 Desbloqueio da máquina
- 02 Orientação do prato
- 03 Inclinção da cabeça
- 04 Como efectuar um corte
- 05 Como utilizar a função radial
- 06 Acendimento do laser
- 07 Utilização dos fins de curso de comprimento
- 08 Imobilizar uma peça a cortar

Ajuste da máquina

FIG. F

- 01 Ajuste do corte a 90°
- 02 Ajuste do corte a 45°
- 03 Ajuste do laser

Substituição de consumíveis

FIG. G

- 01 Substituição da lâmina
- 02 Mude carvões

Limpeza e manutenção preventiva

- 01 Não utilizar as serras angulares para o corte de lenha
- 02 Não exercer força sobre a máquina
- 03 É preferível ligar a sua máquina a um aspirador, para recolher o máximo de poeira

Beschrijving en plaatsbepaling van de onderdelen

FIG. A & B

- 01 Beschermmantel
- 02 Schakelaar
- 03 Koolborstels
- 04 Richting van de plaat
- 05 Vergrendeling van de plaat
- 06 -
- 07 Blokkeerinrichting
- 08 Plaatgradering
- 09 Laser
- 10 Hoek van de kop
- 11 -
- 12 Radiale functie
- 13 Tafelverlengingen

Inhoud van het karton

FIG. C

Assemblage van de machine

FIG. D

- 01 Montage van de stofzak
- 02 Montage van de aanslagen en verlengingen
- 03 Montage van de vastzetschroeven
- 04 -
- 05 Montage van de batterijen

Reiniging en onderhoud

FIG. E

- 01 Ontgrendeling van de machine
- 02 Richting van de plaat
- 03 Hoek van de kop
- 04 Hoe een versnijding te doen
- 05 Hoe de radiale functie te gebruiken
- 06 Aansteken van de laser
- 07 Gebruik van de lengteaanlagen
- 08 Een te versnijden stuk behouden

Afstelling van de machine

FIG. F

- 01 Afstelling van het versnijden op 90°
- 02 Afstelling van het versnijden op 45°
- 03 Afstelling van de Laser

Vervanging van de accessoires

FIG. G

- 01 Verandering van de lamel
- 02 Verandering van de koolborstels

Reiniging en onderhoud

- 01 De verstekzagen niet gebruiken voor het versnijden van het brandhout
- 02 De verstekzagen niet gebruiken voor het versnijden van het brandhout
- 03 Het is beter om uw machine te verbinden met een stofzuiger om stof maximaal te verzamelen

περιγραφή και εντοπισμός των οργάνων της μηχανής

FIG. A & B

- 01 προστατευτικό κιβώτιο
- 02 διακόπτης
- 03 Καρβουνάκια
- 04 Προσανατολισμός του δίσκου
- 05 κλείδωμα του δίσκου
- 06 -
- 07 Σφικτήρας
- 08 Κλίμακα του δίσκου
- 09 Λείζερ
- 10 Κλίση της κεφαλής
- 11 -
- 12 Λειτουργία ακτινών
- 13 προεκτάσεις του τραπέζιού

Περιεχόμενο του χάρτινου κουτιού

FIG. C

Συναρμολόγηση της μηχανής

FIG. D

- 01 Μοντάρισμα του σάκου σκόνης
- 02 μοντάρισμα των οδηγών και των προεκτάσεων
- 03 Μοντάρισμα των βιδών σύσφιξης
- 04 -
- 05 μοντάρισμα των μπαταριών.

Συναρμολόγηση της μηχανής

FIG. E

- 01 Ξεκλείδωμα της μηχανής
- 02 προσανατολισμός του δίσκου
- 03 κλίση της κεφαλής
- 04 πως να κάνετε μια κοπή
- 05 πώς να χρησιμοποιήσετε τη λειτουργία των ακτινών
- 06 Άναμμα του λείζερ
- 07 χρήση οδηγών μήκους
- 08 Κρατείστε ένα κομμάτι για κοπή

Ρύθμιση της μηχανής

FIG. F

- 01 Ρύθμιση της κοπής στις 90°
- 02 Ρύθμιση της κοπής στις 45°.
- 03 Ρύθμιση του Λείζερ

αντικατάσταση των αναλώσιμων

FIG. G

- 01 Αλλαγή λάμας
- 02 Αλλαγή των καρβουνακίων

Καθαρισμός και συντήρηση

- 01 Μη χρησιμοποιείτε τα φαλτσπρίονα για το κοπή των ξύλων θέρμανσης
- 02 Μην ασκείτε πίεση επάνω στη μηχανή
- 03 είναι προτιμότερο να συνδέσετε τη μηχανή σας με μια ηλεκτρική σκούπα για να μαζέψετε όσο το δυνατόν μεγαλύτερη ποσότητα σκόνης

Mocowanie ciętej części

FIG. A & B

- 01 Obudowa
- 02 Wyłącznik
- 03 Szczotki
- 04 Ustawienie płyty
- 05 Blokada płyty
- 06 -
- 07 Ścisk
- 08 Podziałka płyty
- 09 Laser
- 10 Nachylenie głowicy
- 11 -
- 12 Funkcja radialna
- 13 Ozszerzenie stołu

Zawartość opakowania

FIG. C

Montaż maszyny

FIG. D

- 01 Montaż worka na pył
- 02 Montaż ograniczników i rozszerzeń
- 03 Montaż zacisków
- 04 -
- 05 Montaż baterii

Funkcje maszyny

FIG. E

- 01 Odblokowanie maszyny
- 02 Ustawienie płyty
- 03 Nachylenie głowicy
- 04 Wykonywanie cięcia
- 05 Używanie funkcji radialnej
- 06 Włączanie celownika laserowego
- 07 Używanie ograniczników długości
- 08 Mocowanie ciętej części

Regulacja maszyny

FIG. F

- 01 Regulacja cięcia z kątem 90°
- 02 Regulacja cięcia z kątem 45°
- 03 Regulacja celownika laserowego

Wymiana elementów zużywających się

FIG. G

- 01 Wymiana brzeszczotu
- 02 Wymiana szczotek

Konserwacja i czyszczenie

- 01 Nie używać piły kątovej do cięcia drewna opałowego
- 02 Nie dociskać nadmiernie narzędzia
- 03 Należy podłączyć maszynę do odkurzacza dla zapewnienia zbierania maksymalnej ilości pyłu

Laitteen osien kuvaus ja sijainti

FIG. A & B

- 01 Suojakansi
- 02 Katkaisija
- 03 Hiilet
- 04 Alustan suuntaus
- 05 Alustan lukitus
- 06 -
- 07 Liitospuristin
- 08 Alustan asteikko
- 09 Laser
- 10 Pään kallistus
- 11 -
- 12 Säteittäiskäyttö
- 13 Alustan jatkeet

Laatikon sisältö

FIG. C

Laitteen kokoaminen

FIG. D

- 01 Pölypussin asennus
- 02 Vasteiden ja lisäosien asennus
- 03 Puristinten asennus
- 04 -
- 05 Paristojen asennus

Laitteen toiminta

FIG. E

- 01 Koneen lukituksen avaus
- 02 Alustan suuntaus
- 03 Pään kallistus
- 04 Miten leikkaus tehdään
- 05 Miten säteittäiskäyttöä käytetään
- 06 Laserin käynnistyminen
- 07 Evyn kallistus
- 08 Vesi

Laitteen säätö

FIG. F

- 01 Leikkauksen säätö 90°
- 02 Leikkauksen säätö 45°
- 03 Lasersäätö

Kuluvien osien vaihto

FIG. G

- 01 Teränvaihto
- 02 Hiiltien vaihto

Puhdistus ja kunnossapito

- 01 Älä käytä viistosaha polttopuiden sahaamiseen
- 02 Älä pakota laitetta
- 03 on parasta liittää laite imuriin, jotta mahdollisimman suuri osa pölystä saadaan talteen

Beskrivning och märkning av maskinens delar

FIG. A & B

- 01 Skyddskåpa
- 02 Brytare
- 03 Kolstavar
- 04 Riktning av plattan
- 05 Låsning av plattan
- 06 -
- 07 Foghållare
- 08 Gradering av plattan
- 09 Laser
- 10 Lutning av munstycket
- 11 -
- 12 Radialfunktion
- 13 Bordsförlängningar

Innehåll i kartongen

FIG. C

Montering av maskinen

FIG. D

- 01 Montering av dammpåse
- 02 Montering av anslag och förlängningar
- 03 Montering av skruvstäd
- 04 -
- 05 Montering av batterier

Inställning av maskinen

FIG. E

- 01 Upplåsning av maskinen
- 02 Riktning av plattan
- 03 Lutning av munstycket
- 04 Så här kapar du
- 05 Så här används radialfunktionen
- 06 Tändning av lasern
- 07 Använda längdanslagen
- 08 Hålla kvar en del som ska kapas

Byte av förbrukningsmedel

FIG. F

- 01 Inställning av snittet till 90°
- 02 Inställning av snittet till 45°
- 03 Inställning av lasern

Rengöring och underhåll

FIG. G

- 01 Byte av blad
- 02 Byte av kolstavar

Rengöring och underhåll

- 01 Använd inte geringssågar för att såga ved
- 02 Forcera inte maskinen
- 03 Anslut helst maskinen till en dammsugare för att samla upp så mycket damm som möjligt

Описание и местоположение на частите

FIG. A & B

- 01 .картер за защита
- 02 прекъсвач
- 03 Графитни четки на електродвигател
- 04 Положение на плато
- 05 Затваряне на плато
- 06 -
- 07 Дърводелска стяга
- 08 Градуирана плато
- 09 лазер
- 10 Наклон на главата
- 11 -
- 12 Радиална функция
- 13 разширения на дъска

Съдържание на кутията

FIG. C

Сглобяване на машината

FIG. D

- 01 Монтаж на торбичката за прах
- 02 монтаж на ограничители и разширенията
- 03 Монтаж на скоби за стягане
- 04 -
- 05 монтаж на батериите

Функциониране на машината

FIG. E

- 01 затваряне на машината
- 02 положение на плато
- 03 наклон на главата
- 04 как да направим рязане
- 05 как да си служим с радиалната функция
- 06 Светване на лазера
- 07 използване на ограничители на дължината
- 08 Захващане на част за рязане

Настройка на машината

FIG. F

- 01 Настройка на рязане на 90°
- 02 Настройка на рязане на 45°
- 03 Настройка на лазера

подмяна на консумативите

FIG. G

- 01 Блейд промяна
- 02 Промяна на въглиця

поддръжка, препоръки и съвети

- 01 Почистване и поддръжка
- 02 Не форсирайте машината
- 03 препоръчително е да свържете машината с аспиратор, за да съберете максимално количество прах

DA

Beskrivelse og nummerering af organerne

FIG. A & B

- 01 Beskyttende hus
- 02 Kontakt
- 03 Kul
- 04 Pladens orientering
- 05 Spærring af pladen
- 06 -
- 07 Skruetvinge
- 08 Inddeling af pladen
- 09 Laser
- 10 Hovedets hældning
- 11 -
- 12 Radial funktion
- 13 Forlængelser til bordet

Papkassens indhold

FIG. C

Samling af maskinen

FIG. D

- 01 Montering af støvpose
- 02 Montering af stop og forlængelser
- 03 Montering af skruestik
- 04 -
- 05 Montering af batterier

Maskinens virkemåde

FIG. E

- 01 Afsikring af maskinen
- 02 Pladens orientering
- 03 Hovedets hældning
- 04 Hvordan man laver en skæring
- 05 Hvordan man bruger radial funktionen
- 06 Tænding af laser
- 07 Brug af længdestop
- 08 Fastholdelse af et arbejdsstykke

Indstilling af maskinen

FIG. F

- 01 Indstilling af skæring til 90°
- 02 Indstilling af skæring til 45°
- 03 Indstilling af Laser

Udskiftning af forbrugsartikler

FIG. G

- 01 Udskiftning af klinge
- 02 Udskiftning af kul

Rengøring og vedligeholdelse

- 01 Brug ikke geringsavene til at save brænde
- 02 Forcer ikke maskinen
- 03 Det anbefales at forbinde maskinen med en støvsuger for at samle mest mulig støv op

RO

Descrierea și identificarea organelor

FIG. A & B

- 01 Carcasă de protecție
- 02 Întrerupător
- 03 Cărbuni
- 04 Orientarea plăcii
- 05 Dispozitiv de blocare placă
- 06 -
- 07 Cap de prindere
- 08 Gradarea plăcii
- 09 Laser
- 10 Înclinarea capului
- 11 -
- 12 Funcție radială
- 13 Extensii masă

Conținutului cartonului

FIG. C

Asamblarea mașinii

FIG. D

- 01 Montare sac pentru praf
- 02 Montarea limitorilor și extensiilor
- 03 Montarea menghinelor
- 04 -
- 05 Montarea bateriilor

Funcționarea mașinimabilelor

FIG. E

- 01 Deblocarea mașini
- 02 Orientarea plăcii
- 03 Înclinarea capului
- 04 Mod de tăiere (decupare)
- 05 Modul de utilizare a funcției radiale
- 06 Aprinderea laserului
- 07 Utilizarea limitorilor de lungime
- 08 Întreținerea unei piese de tăiat

Reglarea mașinii

FIG. F

- 01 Reglarea lamei la 90°
- 02 Reglarea lamei la 45°
- 03 Reglarea laserului

Înlocuirea consumabilelor

FIG. G

- 01 Schimbarea lamei
- 02 Schimbarea cărbunilor

Curățare și întreținere

- 01 Nu utilizați ferăstraiele unghiulare pentru a tăia lemne de foc
- 02 Nu forțați mașina
- 03 Este de preferat să conectați mașina dvs la un aspirator pentru a colecta cât mai mult praf

Описание и маркировка частей

FIG. A & B

- 01 защитный кожух
- 02 переключатель
- 03 Углеродные щетки
- 04 Ориентация пластины
- 05 Блокировка пластины
- 06 -
- 07 Зажим для прокладок
- 08 Градуировка пластины
- 09 лазер
- 10 Угол наклона головки
- 11 -
- 12 Радиальная функция
- 13 Расширители для стола

Содержимое коробки

FIG. C

Сборка машины

FIG. D

- 01 Установка пылесборного мешка
- 02 Монтаж ограничителей и расширителей
- 03 Монтаж зажимных верстаков
- 04 -
- 05 Монтаж зажимных верстаков

Функциональность машины

FIG. E

- 01 Разблокировка машины
- 02 ориентация пластины
- 03 Наклон головки
- 04 Как произвести отрез
- 05 Скак пользоваться радиальной функцией
- 06 Включение лазера
- 07 использование ограничителей длины
- 08 Удерживать деталь для резки

Регулировка машины

FIG. F

- 01 Регулировка резки на 90 градусов
- 02 Регулировка резки на 45 градусов
- 03 Регулировка лазера

Замена расходных материалов

FIG. G

- 01 Замена лезвия
- 02 Замена углеродных щеток

Чистка и техническое обслуживание

- 01 Не использовать угловые пилы для распилки дров
- 02 Не использовать машину сверх меры
- 03 Предпочтительно подключить вашу машину к аспиратору, чтобы собрать максимум пыли

Organların tasviri ve bulunması

FIG. A & B

- 01 Koruma karteri
- 02 Anahtar
- 03 Kömürler
- 04 Tablannın yönelimi
- 05 Tablannın kilitlemesi
- 06 -
- 07 İşkence
- 08 Tablannın derecelendirilmesi
- 09 Lazer
- 10 Başlığın eğimi
- 11 -
- 12 Radyal işlev
- 13 Tablannın uzatılması

Kartonun içeriği

FIG. C

Makinenin montajı

FIG. D

- 01 Toz torbasının takılması
- 02 dayanakların ve uzatma bölümlerinin takılması
- 03 Sıkıştırma mngenelerinin takılması
- 04 -
- 05 pillerin takılması

Makinenin kullanışlılığı

FIG. E

- 01 Makinenin kilidinin açılması
- 02 Tablannın yönelimi
- 03 Başlığın eğimi
- 04 Kesim nasıl yapılır
- 05 Cradyal işlev nasıl kullanılır
- 06 Lazerin çalıştırılması
- 07 Uzunluk dayanaklarının kullanılmaları
- 08 Kesilecek bir parçayı sabit tutun

Makinenin ayarlanması

FIG. F

- 01 Kesimin 90° açığa ayarlanması
- 02 Kesimin 45° açığa ayarlanması
- 03 Lazerin ayarlanması

Tüketim malzemelerinin değiştirilmesi

FIG. G

- 01 Bıçak değişimi
- 02 Kömürlerin değiştirilmesi

Temizlik ve Bakım

- 01 Gönye testelerlerini yakacak odun kesmek için kullanmayın
- 02 Makineyi zorlamayın
- 03 azami ölçüde toz toplamak için makinenizi bir elektrikli süpürgeye bağlamalısınız

Popis a označení součástí

FIG. A & B

- 01 Ochranný karter
- 02 Spínač
- 03 Uhlíky
- 04 Orientace kotouče
- 05 Zajištění kotouče
- 06 -
- 07 Svěrka
- 08 Odstupňování kotouče
- 09 Laser
- 10 Sklon hlavy
- 11 -
- 12 Otočná funkce
- 13 Extenze desky

Obsah krabice

FIG. C

Montáž stroje

FIG. D

- 01 Montáž prachového vaku
- 02 Montáž zarážek a extenzi
- 03 Montáž utahovacích svěráků
- 04 -
- 05 Montáž článků

Chod stroje

FIG. E

- 01 Otevření stroje
- 02 Orientace kotouče
- 03 Sklon hlavy
- 04 Ak provést řez
- 05 Jak používat radiální funkci
- 06 Rozsvícení laseru
- 07 Použití délkových zarážek
- 08 Držení dílu při řezání

Seřízení stroje

FIG. F

- 01 Nastavení řezu na 90°
- 02 Nastavení řezu na 45°
- 03 Seřízení laseru

Výměna komponentů

FIG. G

- 01 Výměna čepele
- 02 Výměna uhlíků

Čištění a údržba

- 01 Nepoužívejte klínovou pilu na řezání palivového dřeva
- 02 Netlačte na stroj
- 03 Bylo by lepší, kdybyste napojili stroj na odsavač, který by sebral co nejvíce prachu

Popis a označenie súčastí

FIG. A & B

- 01 Ochranný karter
- 02 Spínač
- 03 Uhlíky
- 04 Orientácia kotúča
- 05 Zaisťenie kotúča
- 06 -
- 07 Svorka
- 08 Odstupňovanie kotúča
- 09 Laser
- 10 Sklon hlavy
- 11 -
- 12 Otočná funkcia
- 13 Extenzia dosky

Obsah krabice

FIG. C

Montáž stroja

FIG. D

- 01 Montáž prachového vaku
- 02 Montáž zarážok a extenzií
- 03 Montáž sťahovacích zverákov
- 04 -
- 05 Montáž článkov

Chod stroja

FIG. E

- 01 Otvorenie stroja
- 02 Orientácia kotúča
- 03 Sklon hlavy
- 04 Ako vykonať rez
- 05 Ako používať radiálnu funkciu
- 06 Rozsvietenie lasera
- 07 Použitie dĺžkových zarážok
- 08 Držanie dielu pri rezaní

Nastavenie stroja

FIG. F

- 01 Nastavenie rezu na 90°
- 02 Nastavenie rezu na 45°
- 03 Nastavenie lasera

Výmena komponentov

FIG. G

- 01 Výmena čepele
- 02 Výmena uhlíkov

Čistenie a údržba

- 01 Nepoužívajte klínovú pílu na rezanie palivového dreva
- 02 Netlačte na stroj
- 03 Bolo by lepšie, keby ste napojili stroj na odsávač, ktorý by odsal čo najviac prachu

כיוון הלייזר

FIG. A & B

- 01 תיבתמגן
- 02 מפסק
- 03 מברשות פחם
- 04 כיוון הלוח
- 05 נעילת הלוח
- 06 -
- 07 אטם לחץ
- 08 שינוי הלוח
- 09 התנעה
- 10 לייזר שיפוע הראש
- 11 -
- 12 פעולה דיאלית
- 13 הרחבות השולחן

תכולת תיבת הקרטון

FIG. C

הרכבת המכונה

FIG. D

- 01 הרכבת השקלאבק
- 02 הרכבת המקבעים וההרחבות
- 03 הרכבת מלחצי הקיבוע
- 04 -
- 05 הרכבת הסוללות

כושר תפקוד המכונה

FIG. E

- 01 הרכבת הסוללות
- 02 הרכבת המשאבה
- 03 הרכבת המובילים
- 04 כושר תפקוד המכונה
- 05 שיפוע השולחן
- 06 התנעה
- 07 שיפוע הדיסק
- 08 מילוי המים עד המפלס

ניקוי המסנן

FIG. F

- 01 כיוו החיתו רב -90°
- 02 כיוווח יתו רב -45°
- 03 כיוון הלייזר

החלפת פריטים מתכלים

FIG. G

- 01 שימוש במובילים
- 02 כיווני המכונה

השתמשו תמיד בדיסק באיכות טובה וללא פגמים

- 01 אבזורים ברירתיים
- 02 השתמשו תמיד בדיסק באיכות טובה וללא פגמים
- 03 ודאו שמפלס המים יהיה תמיד נכון. פריטים מתכלים

תوصיף ותחידת أجزاء الآلة.

FIG. A & B

- 01 هيكل حماية
- 02 قاطع تيار
- 03 قضبان للربوبن.
- 04 توجيه الصفيحة.
- 05 إقفال الصفيحة.
- 06 -
- 07 مثبت الأجزاء.
- 08 تدريج الصفيحة.
- 09 ليزر.
- 10 زاوية ميل الرأس.
- 11 -
- 12 دالة شعاعية.
- 13 إمدادات الطاولة.

محتوى الكرتون.

FIG. C

تجميع أجزاء الآلة.

FIG. D

- 01 تركيب لئس الچذاذ.
- 02 تركيب البطاريات.
- 03 تركيب لمشاش التثبيت.
- 04 -
- 05 تركيب البطاريات.

جاهزية الآلة.

FIG. E

- 01 فك إقفال الآلة.
- 02 توجيه الصفيحة.
- 03 زاوية ميل الرأس.
- 04 لئفئفة إجراء قطع.
- 05 لئفئفة استعمال وظئفة الشعاع.
- 06 تشغئل اللئزر.
- 07 استعمال المصدات الطولية.
- 08 شد الشعلة الجوجهة للقطع.

ضبط الآلة.

FIG. F

- 01 ضبط القطع على 90°
- 02 ضبط القطع على 45°
- 03 ضبط اللئزر.

استبدال المس تهللنات ا

FIG. G

- 01 تئغئف الشفراة.
- 02 تئغئف قضبان اللئروبن.
- 03 تنظئف و صئانة.

- 01 لا تستعمل منشار الزوايا لقطع حطب التئدئفة.
- 02 لا تُجد الآلة.
- 03 ربط ألك بمئنسة لهربائئفة لجمع ألبر لمئفة مئلئفة من الچذاذ.

من الأفضل

Alkotóelemek leírása és beazonosítása

FIG. A & B

- 01 Védőlemez
- 02 Kapcsoló
- 03 Szénkefék
- 04 Tálca beállítása
- 05 Tálca rögzítése
- 06 -
- 07 Szorítófej
- 08 Tálcabeosztás
- 09 Lézer
- 10 Fej dőlésszöge
- 11 -
- 12 Radiál funkció
- 13 Asztalbővítések

A doboz tartalma

FIG. C

A gép összeszerelése

FIG. D

- 01 Porzsák felszerelése
- 02 Ütközőlécek és bővítések felszerelése
- 03 Szorítósatuk felszerelése
- 04 -
- 05 Elemek beszerelése

A gép működése

FIG. E

- 01 A gép kioldása
- 02 Tálca beállítása
- 03 Fej dőlésszöge
- 04 Vágás elvégzése
- 05 Radiál funkció használata
- 06 Lézer bekapcsolása
- 07 Hosszanti ütközőlécek használata
- 08 Levágandó darab rögzítése

A gép beállítása

FIG. F

- 01 Vágás beállítása 90°-ra
- 02 Vágás beállítása 45°-ra
- 03 Lézer beállítása

fogyóanyagok cseréje

FIG. G

- 01 Fűrészlap cseréje
- 02 Szénkefék cseréje

Tisztítás és karbantartás

- 01 Ne használja a szögvasó fűrész tüzifa felvágására
- 02 Ne erőltesse túl a gépet
- 03 A géphez ajánlatos porszívót csatolni, hogy a port össze gyűjtse, amennyire csak lehet

Opis in oznaka sklopov stroja

FIG. A & B

- 01 Zaščitno ohišje
- 02 Stikalo
- 03 Ogljikove elektrode
- 04 Usmeritev plošče
- 05 Zaklepanje plošče
- 06 -
- 07 Ročno vpenjalo
- 08 Razdelitev plošče na stopinje
- 09 Laser
- 10 Nagib glave
- 11 -
- 12 Radialna funkcija
- 13 Podaljški mize

Vsebina kartona

FIG. C

Sestavljanje stroja

FIG. D

- 01 Montaža vrečke za prah
- 02 Montaža omejilcev in podaljškov
- 03 Montaža primežev za vpetje
- 04 -
- 05 Montaža baterij

Funkcionalnost stroja

FIG. E

- 01 Odklepanje stroja
- 02 Usmeritev plošče
- 03 Nagib glave
- 04 Kako naredimo rez
- 05 Kako uporabljamo radialno funkcijo
- 06 Prižiganje laserja
- 07 Uporaba omejilcev dolžine
- 08 Držati del za rezanje

Nastavitve stroja

FIG. F

- 01 Nastavitev reza na 90°
- 02 Nastavitev reza na 45°
- 03 Nastavitev laserja

Menjava potrošnih delov

FIG. G

- 01 Menjava rezila
- 02 Menjava ogljikovih elektrod

Ciščenje in vzdrževanje

- 01 Ne uporabljajte krožnih žag za rezanje lesa za gretje
- 02 Ne pritiskajte na stroj
- 03 Bolje je, če povežete stroj s sesalcem, da pobere čimveč prahu

Osade kirjeldus ja eristamine

FIG. A & B

- 01 Kaitsekarter
- 02 Lüliti
- 03 Südamik
- 04 Kandiku suunamine
- 05 Kandiku lukustamine
- 06 -
- 07 Pitskruvi
- 08 Kandiku astendamine
- 09 Laser
- 10 Pea kallutamise
- 11 -
- 12 Radiaalfunktsioon
- 13 Laa pikendused

Karbi sisu

FIG. C

Masina kokkupanek

FIG. D

- 01 Tolmukottide kokkupanek
- 02 Tõkete ja pikenduste kokkupanek
- 03 Surumistangide kokkupanek
- 04 -
- 05 Patareide kokkupanek

Masina funktsionaalsus

FIG. E

- 01 Masina lahtilukustamine
- 02 Kandiku orienteerimine
- 03 Pea kallutamise
- 04 Kuidas lõiget teha
- 05 Kuidas radiaalfunktsiooni kasutada
- 06 Lasersüüde
- 07 Pikitõkete kasutamine
- 08 Kuidas lõigatavat detaili paigaldada

Masina seaded

FIG. F

- 01 90° kraadise lõike reguleerimine
- 02 Lõike reguleerimine 45° kraadini
- 03 Laseri reguleerimine

Kuluvate osade asendamine

FIG. G

- 01 Tera vahetus
- 02 Südamiku vahetamine

EPUhastamine ja hooldus

- 01 Nurksaage küttepuude lõikamiseks mitte kasutada
- 02 Masinat mitte jõuga käsitseda
- 03 Soovitatav on masin eelnevalt tolmuimejaga ühendada, et maksimaalselt tolmu koguda e

Mašinas daļu apraksts un uzstādīšana

FIG. A & B

- 01 Aizsargapvalks
- 02 Sledzis
- 03 Akmeņogles
- 04 Plātnes noregulēšana
- 05 VPlātnes nobloķēšana
- 06 -
- 07 Skava
- 08 Plātes gradācija
- 09 Lāzers
- 10 Galvas noliekums
- 11 -
- 12 Radiālā funkcija
- 13 Galda paplašināšana

Kartona kastes saturs

FIG. C

Mašinas montāža

FIG. D

- 01 Putekļu maiss
- 02 Paplašinājumu un balstu uzstādīšana
- 03 Skrūvspīļu uzstādīšana
- 04 -
- 05 Akumulatora uzstādīšana

Mašinas funkcionalitāte

FIG. E

- 01 Mašinas atbloķēšana
- 02 Plātnes orientācija
- 03 Galvas noliekums
- 04 Kā veikt griezienu
- 05 Kā rīkoties ar radiālo funkciju
- 06 Lāzera ieslēgšana
- 07 Garuma balstu izmantošana
- 08 Apkopt griešanas mašīnu

Mašinas noregulēšana

FIG. F

- 01 Savienojuma noregulēšana uz 90°
- 02 Savienojuma noregulēšana uz 45°
- 03 Lāzera noregulēšana

Patērēto daļu nomaīņa

FIG. G

- 01 Asmens nomaīņa
- 02 Ogļu nomaīņa

Tīrīšana un apkope

- 01 Nelietot ripzāģus, lai sazāģētu malku
- 02 Neliet mašīnu ar spēku
- 03 Ieteicams savienot jūsu mašīnu ar aspiratoru, lai savāktu maksimāli daudz putekļus

Priemonių krypties nustatymas ir jų aprašymas

FIG. A & B

- 01 Apsauginis karteris
- 02 Jungiklis
- 03 Anglys
- 04 Poveržlės orientyras
- 05 Poveržlės užsklendimas
- 06 -
- 07 Spaudžiamasis šarnyras
- 08 Poveržlės gradacija
- 09 Lazeris
- 10 Galvutės nuožulnumas
- 11 -
- 12 Spindulinė funkcija
- 13 Pastolio ištiesinimai

Kartono sudėtis

FIG. C

Mašinos surinkimas

FIG. D

- 01 Dulkių maišo sumontavimas
- 02 Atramos tempimo sumontavimas
- 03 Spaudžiamųjų gniaužtų sumontavimas
- 04 -
- 05 Spaudžiamųjų gniaužtų sumontavimas

Mašinos funkcionavimas

FIG. E

- 01 Mašinos atsklendimas
- 02 Poveržlės orientyras
- 03 Galvutės nuožulnumasGalvutės nuožulnumas
- 04 Kaip padaryti kontūrą
- 05 Kaip naudotis spinduline funkcija
- 06 Lazerio įjungimas
- 07 Atramos ilgio panaudojimas
- 08 Išlaikyti kontūro dalį

Mašinos derinimas

FIG. F

- 01 Kontūro derinimas iki 90°
- 02 Kontūro derinimas iki 45°
- 03 Lazerio derinimas

Vartojamosios produkcijos pakeitimas

FIG. G

- 01 Metalo plokštės pakeitimas
- 02 Anglių pakeitimas

Valymas ir priežiūra

- 01 Nenaudoti stikliui skirtu pjūklo malkoms pjauti
- 02 Nespirtinti mašinos
- 03 Pageidautina prijungti jūsų mašiną prie siurblio, kad būtų galima susiurbti maksimalų kiekį dulkių

Opis i identifikacija komponenti stroja

FIG. A & B

- 01 Zaštitna kutija
- 02 Prekidač
- 03 Ugljen
- 04 Orijentacija platoa
- 05 Zaključavanje ladice
- 06 -
- 07 Staklenik u prilogu
- 08 Gradacija platoa
- 09 Laser
- 10 Nagib glave
- 11 -
- 12 Radijalna funkcija
- 13 Tablica proširenja

Sadržaj kartona

FIG. C

Sastavljanje stroja

FIG. D

- 01 Montaža vrećice za prašinu
- 02 Sklop za zaustavljanje i proširenje
- 03 Montaža steznih stezaljki
- 04 -
- 05 Instalacija baterije

Funkcionalnost stroja

FIG. E

- 01 Otključavanje stroja
- 02 Orijentacija platoa
- 03 Nagib glave
- 04 Kako napraviti rez
- 05 Kako koristiti radijalnu funkciju
- 06 Lasersko paljenje
- 07 Korištenje stanica
- 08 Održite komad za rezanje

Postavke uređaja

FIG. F

- 01 Podesite rez na 90°
- 02 Podesite rez na 45°
- 03 Podešavanje lasera

Zamjena potrošnog materijala

FIG. G

- 01 Blade se mijenjaju
- 02 Promjena ugljena

Održavanje, preporuke i savjeti

- 01 Ne koristite mitralne pile za rezanje ogrjevnog drva
- 02 Nemojte silom gurati stroj
- 03 Najbolje je spojiti vaš uređaj na vakuum kako biste prikupili maksimalnu količinu prašine

	<p>Tension et fréquence assignée: Nominal frequency and power: Spannung und Frequenz: Tensión y frecuencia fijada: Tensione e frequenza assegnata: Tensão e frequência fixa: Aangewezen spanning en frequentie: Onomastikā tāšh kai syxnōthta: Napięcie i częstotliwość przydzielona: Jännite ja määrittä taajuus: Angiven spänning och frekvens: Anført spænding og frekvens: Tensiune și frecvență de lucru:</p>	<p>Заданное напряжение и частота: Tahsis gerilimi ve frekansi: Stanovené napětí a frekvence: Stanovené napätie a frekvencia: מחוט ותדר מוקצב الفلطية والذبذب المبرمجة. Névlages feszültség és frekvencia: Napetost in določena frekvenca: Консумирано напрежение и честота : Määratud pinge ja sagedus Nustatyta įtampa ir dažnis Noteiktais spriegums un frekvence. Napon i nazivna frekvencija:</p>	<p>230 V ~ 50 HZ</p>
---	---	--	----------------------

	<p>Puissance assignée: Nominal power: Leerlaufdrehzahl: Potencia fijada: Potenza assegnata: Potência assinada: Onbelast toerental: Onomastikā 9h isx9z : Prędkość na biegu jałowym: Teho: Angiven effekt: Anført styrke: Putere de lucru:</p>	<p>Заданная мощность: Tahsis edilen güç: Stanovený příkon: Predpísaný výkon: כוח מוקצב. القدرة المبرمجة. Névlages teljesítmény : Določena jakost: Консумирана мощност: Määratud võimsus. Nustatyta galia Noteiktā jauda Nazivna snaga:</p>	<p>S1 SERVICE CONTINU :Fonctionnement à charge constante pour atteindre l'équilibre thermique.</p>	<p>2000 W (S1)</p>
---	--	---	--	--------------------

	<p>Vitesse à vide: No-load speed: Drehzahl unbelastet: Velocidad vacía: Velocità a vuoto: Velocidade no vácuo: Leerlaufdrehzahl: Ταχύτητα στο κενό: Prędkość bez bciążenia: Tyhjäkäyntinopeus Tomgångshastighet: Hastighed i ubelastet tilstand: Viteza în gol:</p>	<p>Скорость вращения на холостом ходу: Boşalma hızı: Rychlost naprázdno: Rýchlost' pri chode naprázdno: מהירות ריק. السرعة على الفارغ. Üres sebesség: Prosti tek: Скорост на празни обороти: Kiirus tühikäigul Tuščio prietaiso greitis Tukšgaitas ātrums Brzina praznog hoda:</p>	<p>4500 min⁻¹</p>
---	--	---	------------------------------

	<p>Porter des lunettes de sécurité : Wear protective eyewear : Schutzbrille tragen : Llevar puestas gafas protectoras : Portare de gli occhiali di sicurezza : Utilizar óculos de segurança : Draag een veiligheidsbril : Forðste Prostateytiká gyalia : Zakładać okulary ochronne : Käytä suojalaseja : Använd skyddsglasögon : Der skal benyttes sikkerhedsbriller : Purtati ochelari de protecție :</p>	<p>Наденьте защитные очки : Güvenlik gözlükleri takın : Používejte bezpečnostní brýle : Noste ochranné okuliare : תוהיטב יפקשמ ביכרהל אן حامل نظارات وقائية. Viseljen védőszemüveget : Nositi zaščitna očala : Да се използват защитни очила : Kandke kaitseprille Nešioti apsauginius akinius Valkät aizsargbrilles Nositi zaštitne naočale:</p>	X
---	---	--	---

	<p>Porter un masque anti-poussière : Wear a dust mask : Staubschutzmaske tragen : Llevar puesta una careta de protección contra el polvo : Indossare una mascherina anti-polvere : Utilizar uma máscara anti-poeira : Draag een stofmasker : χρήση προστατευτική μάσκα : Zakładać maskę przeciwpylową Käytä pölysuojust : Bär mask mot damm : Der skal benyttes beskyttelsesmaske mod støv: Purtati mască anti-praf :</p>	<p>Наденьте респиратор : Toza karşı maske takın : Používejte masku proti prachu : Noste ochrannú masku proti prachu : קבא דגנ הכסמ שובחל אן لبس قناع مضارص للديغار. Viseljen porvédő maszkot Nositi zaščitno masko proti prahu: Да се използва защитна маска : Kandke tolmumaski. Dévėti respiratorių Valkät aizsarg masku pret putekļiem Nositi masku za zaštitu od prašine:</p>	X
---	--	---	---

	<p>Porter une protection auditive : Wear hearing protective equipment: Gehörschutz tragen: Llevar puesta una protección auditiva: Portare una protezione uditiva: Utilizar uma protecção auditiva: Draag gehoorbeschermers: Forðste Prostateytiká akoystiká Zakładać słuchawki ochronne Käytä kuulosuojaimia: Bär hörselskydd: Der skal benyttes hørevern: Purtati căști de protecție auz:</p>	<p>наденьте средства звуковой защиты: İşitsel koruma aleti takın: Používejte ochranu sluchu: Noste ochranné slúchadlá: יש ל הרכיב הגנת שמיעה لبس خوذة خضض الخضحيج Viseljen fülvédőt Nositi zaštitno ušes: Да се използва слухови защитни средства: Kandke kõrvakaitse Nešioti apsaugą nuo triukšmo Valkät dzirdes aizsarglīdzekli Nositi štitnike protiv buke:</p>	X
--	--	--	---

	<p>Porter des gants : Use rubber gloves : Schutzhandschuhe tragen : Llevar guantes de protección : Indossare i guanti di protezione : Utilizar luvas de protecção : Draag veiligheidshandschoenen : χρήση προστατευτικών γαντιών : Używać rękawic ochronnych : Käytä suojakäsineitä : Använd skyddshandskar : Der skal benyttes handsker : Purtati mănuși :</p>	<p>Наденьте перчатки : Eldiven takın : Noste rukavice : Noste rukavice : תופכ שובלל אן لبس قفازات. Viseljen kesztű t Nositi rokavice: а се използват предпазни ръкавици : Kandke kindaid Müvēti pirštines Valkät cimdus Nositi zaštitne rukavice:</p>	X
---	---	---	---

	<p>Lire les instructions avant usage : Read the instructions before use : Vor Einsatz des Geräts Anweisung lesen : Léase las instrucciones antes de usar : Leggere le istruzioni prima dell'uso : Ler as instruções antes da utilização : Lees voor het gebruik de instructies : Diabáste tiz oðhníez xifshz : Zapoznać się instrukcją przed użyciem : Lue ohjeet ennen käyttöä : Läs anvisningarna före användning : læs instruktionerne før brug Înainte de utilizare, citiți instrucțiunile :</p>	<p>Внимательно прочитайте следующие инструкции : Kullanmadan talimatları okuyunuz : Pozorně si přečtěte následující pokyny : Pred použitím si prečítajte pokyny : זרם חילופי اقرأ التعلیمات قبل الاستخدام. használat előtt olvassuk el az utasítást : Pred uporabo preberite ustrezna navodila Прочетете указанията за употреба : Enne kasutamist lugege instruksiooni Prieš naudojimą perskaityti instrukciją izlasīt instrukcijas pirms lietošanas Pročitati upute prije uporabe:</p>	X
---	---	--	---

	<p>Conformité européenne Conforms to EC standards : CE-Konformität : Cumple con las directivas CE : Conforme alle norme CE : Conforme às normas CE : Voldoet aan de EG-normen : S9ymfvno me ta pr9otyttä Zgodność z normami CE : EU-standardien mukainen : EU-standardien mukainen : Overholder EU standarderne : Conform cu normele europene:</p>	<p>соответствие европейским стандартам. Avrupa uygunluk : evropská shoda : európska dohoda : התאמה לתקנים האירופיים مطابق للمواصفات الأوروبية. evropska ustreznost : európai megfelelőség : Съответствие с европейските норми : Euroopa Liidu vastavusmärk Europinių normų atitikima Atbilstība Eiropas standartiem Europska sukladnost</p>	X
---	---	---	---

	<p>Danger : Danger : Gefahr : Peligro : Pericolo : Perigo : Gevaar : Kinôyoz : Niebezpieczeństwo : Vaara : Fara : Fare : Pericol :</p>	<p>Опасно : Tehlike : Nebezpečí : Nebezpečenstvo : סכנה. خطر. Veszély : Nevamost: Опасност : Oht Pavojus Bīstamība Opasnost:</p>	X
--	---	--	---

	<p>Poids : Weight : Gewicht : Peso : Peso : Peso : Gewicht : Bāroz : Masa : Paino : Vikt : Vægt : Greutate :</p>	<p>Бес : Ağırlık : Hmotnost : Hmotnosť : משקל الوزن. Súly : Teža : Терло : Raskus Svoris Svars Težina</p>	18,0 kg
---	---	--	---------

 L_{pA}	Niveau de pression acoustique : Acoustic pressure level : Schalldruckpegel : Nivel de presión acústica : Livello di pressione acustica : Nivel de pressão acústica : Niveau akoestische druk : StãUmh Uor9boy : Poziom mocy akustycznej : Käytã kuulosuojaimia : Ljudtryksnivã : Lydtryk : Nivel presiune acusticã :	Уровень акустического давления. : Akustik basınç seviyesi : Hladina akustického tlaku : Hladina akustického tlaku : רמת לחץ אקוסטי. مِسْتَوَى الخَضْعَط السَّمْعِي. A hangnyomás szintje : Nivo akustičnega pritiska: Равнище на акустично налягане : Helirõhu nivoo Akustinio spaudimo lygis Akustiskã spiediena līmenis Razina zvučnog tlaka:	97 dB (A)

 L_{wA}	Niveau de puissance acoustique : Acoustic power level : Schalleistungspegel : Nivel de potencia acústica : Livello di potenza acustica : Nivel de potência acústica : Niveau akoestisch vermogen : StãUmh Onomastikh Uor9boy : Poziom mocy akustycznej : Käytã suojalaseja : Ljudstyrkenivã : Lydstyrke : Nivel putere acusticã :	уровень мощности звука : Akustik basınç seviyesi : Hladina zvukového výkonu : Hladina zvukového výkonu: רמת כוח אקוסטי. مِسْتَوَى الخَضْعَط ج.ج. a hangnyomás szintje : Nivo akustične jakosti : Равнище на вибрации : Helivõimsuse nivoo Triukšmo lygis Akustiskās jaudas līmenis Razina zvučne snage:	112 dB (A)

NIVEAU SONORE D'ÉMISSION :

A VIDE

Pression acoustique LpA poste opérateur
 Incertitude

97 dB
 3

Puissance acoustique LWA
 Incertitude

112 dB
 3

Valeurs déterminées suivant le code d'essai de l'annexe B de la norme EN 62841 avec emploi des normes de base ISO 11201 et ISO 3744.

Les niveaux de pression acoustique obtenus in situ dépendent:

- Des niveaux réels de la machine considérées, en prenant en compte les incertitudes déclarées;
- Du local et de l'installation de la machine. Préférez une pièce dont l'acoustique est plus feutrée. Evitez les pièces vide à grande résonance. Placez vous auprès d'une fenêtre le cas échéant.
- Des outils montés, des pièces travaillées, des réglages choisis,...

	<p>Soumis à recyclage Subjected to recycling Sujeto a reciclaje Sottoposti a riciclaggio Sujeitos à reciclagem Não deite no lixo : Niet wegwerpen : Μην την πετάτε : Nie wyrzucac : Älä heittä pois luontoon : Batteriet får inte kastas : Bortkast det ikke: Nu le auncati :</p>	<p>Не выбрасывайте в мусорный ящик Atmayiniz : Nevyhazujte je do bežného odpadu : Neodhadzovat : אין לזרוק סוללות فلا ترممها ملذا في القمامة. ne mečite! Ne odvržite ga/jih vstran : Не го изхвърляйте : Ärge visake seda minema : Nemétykite : Nemest : Podvrgnuto recikliranju</p>	X
---	---	--	---

Recyclage des déchets :

Les outils, accessoires et leur emballages doivent suivre une voie de recyclage adaptée. Conformément aux directives Européenne 2012/19/UE et 2006/66/CE, les composants d'un produit doivent être séparés, collectés, recyclés ou éliminés en conformité avec les réglementations environnementales en vigueur. Les appareils, batteries, piles, huiles, emballages devront être déposés dans les systèmes d'élimination des déchets spéciaux tels que déchetteries. Rensei-gnez-vous auprès de votre commune pour connaître l'organisme le plus proche à même de retraiter ou de collecter ces déchets.

	<p>Recyclable, soumis au tri sélectif Recyclable, subject to recycling Recyclingfähige, unterliegen Recycling Reciclables, sujetos a reciclaje Riciclabili, soggetti a riciclaggio Recicláveis, sujeito à reciclagem Recycleerbare, onderworpen aan recycling Ανακυκλώσιμες συσκευασίες που υπόκεινται σε κύκλωση Opakowanie nadaje się do recyklingu podlegają recyklingu Kierrätettävien pakkausten kohteena kierrätys Återvinningsbara förpackningar omfattas återvinning Рециклиращи се опаковки подлежат на рециклиране Genanvendelig underlagt genbrug</p>	<p>Reciclabile sub rezerva reciclare Повторно упаковка подлежит вторичной переработке Gerí dönüřüm Geri dönüřtürülebilir ambalaj konusu Recyklovateľné podlěhající recyklaci Recyklovateľné podlěhajúce recykláciu רוחמל רווחמל הייראה אשונ رئودتل داإعال فعضف رئودتل داإعال فإلماؤلا ففول ففول ففول Újrahasznosítható csomagolás alá újrahasznosítás Reciklirati predmet recikliranja Pakendite suhtes ringlussevõtu Pärstrådåjams iepakojums otrreizējai pārstrādei Perdirbamų taikomos perdirbimo Može se reciklirati, podložno selektivnom sortiranju</p>	X
---	---	--	---

	<p>Classe d'isolement : 2 Insulation class : 2 Isolierung klasse : 2 Aislamiento clase : 2 Isolamento classe : 2 Isolamento classe : 2 Isolatje Klasse : 2 Ergaleio tåjhž : 2 izolacija Klazy : 2 Eristysluokka : 2 Isolering Klass : 2 Isoleringsklasse 2 Claså izolatiå : 2</p>	<p>Класс изоляции 2 : Yalitim derecesi : 2 Třída izolace : 2 Izolačný systém 2 סוג בידוד 2 فصفة ال عزل 2 Szigetelési osztály : 2 Razred izolacije : 2 Инструмент Клас : 2 Isolatsiooniklass 2 Izolācijas rūšis 2 Izolācijas klase 2 Izolacija klasa: 2</p>	X
--	--	---	---

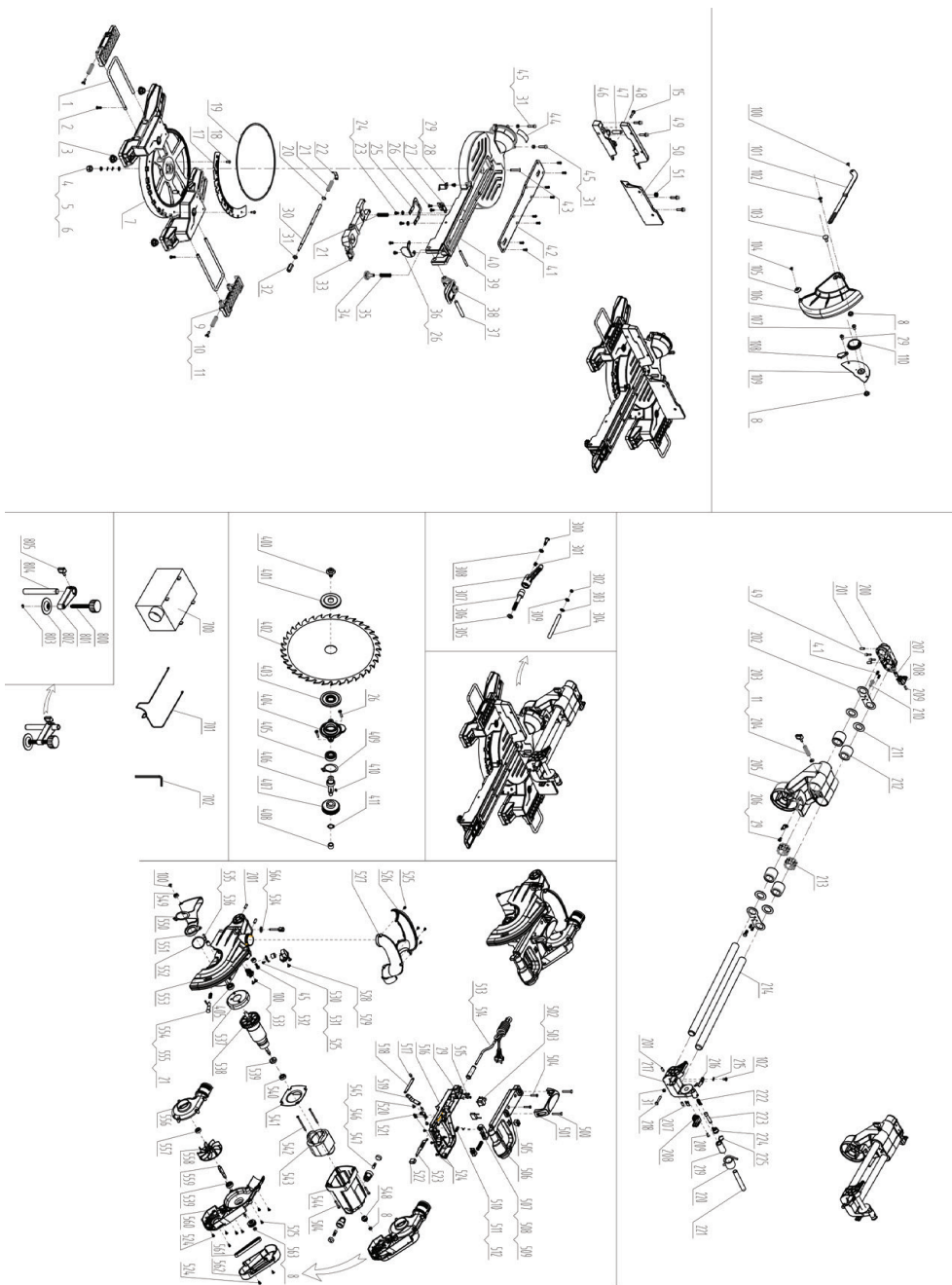

DECLARATION DE CONFORMITE
VERKLARING VAN OVEREENSTEMMING
DECLARACION DE CONFORMIDAD
DICHIARAZIONE DI CONFORMITA
KONFORMITÄSERKLÄRUNG
DECLARATION OF CONFORMITY
DECLARAÇÃO DE CONFORMIDADE
DEKLARACJA ZGODNOSCI Z NORMAMI
OM ÖVERENSSTÄMMELSE
VAATIMUSTENMUKAISUUSVAKUUTUS
OVERENSSTEMMELSESERKLÆRING
ΔΗΛΩΣΗ ΣΥΜΜΟΡΦΩΣΗΣ

DECLARAȚIE DE CONFORMITATE
VYHLÁSENIE ZHODY
Декларация соответствия
תצהיר תואמת
Uygunluk beyanı
التصريح بالامتثال
PROHLÁŠENÍ SHODY
EGYZŐSÉGI NYILATKOZAT
Декларация за съответствие с нормите
IZJAVA O SKLADNOSTI
DEKLARACIJA
ΑΤΤΙΚΤΗΣ ΔΕΚΛΑΡΑCΙΑ
KINNITUS
IZJAVA O SUKLADNOSTI

Le soussigné,
Ondergetekende,
Der Unterzeichner,
O abaixo assinado,
Undertecknad,
Долуподписаният
Undertegnede
Subsemnatul,
Я, нижеподписавшийся,
Imzalayan,
Niže podepsaný,
Toliau pasirašęs

Déclare par la présente que,
Verklaart hiermede dat,
Erklärt hiermit daß,
Declara pela presente que,
Förklarar härmed att
Заявява с настоящото
erklærer hermed, at
Declar prin prezenta că,
настоящим подтверждаю, что
Mevcut belgeyle beyan ediliyor ki,
tímto prohlašuje, že,
Pareiskia, kad,

Personne autorisée à constituer
le dossier technique :
Christophe HUREL



FAR GROUP EUROPE
192, Avenue Yves Farge
37700 St. Pierre-des-Corps
FRANCE

El suscrito,
Il sottoscritto,
The undersigned,
Ninej podpisany
Allekirjoittanut,
Ο/Η υπογράφων/ουσα,
Nižšie podpisany
מחתום מטה,
القوقع ادناه
Alulírott,
Podpisani,
Apakšā parakstījis
allakirjutanu
Dolje potpisani,

Declara por la presente, que,
Dichiare che,
Declares that,
OOviadzca niniejszym, że
Ilmoitetaan täten että,
Με την παρούσα δηλώνει ότι,
týmto vyhlasuje, že
מצהיר זה כי
يصرح إستنادا على ذلك
kijelentem, hogy a készülék Izjavlja da,
Pareiskia, kad,
Ar šo apliecina, ka,
Kinnitab, et
Izjavljuje u ovom dokumentu da je

Scie à onglet / Mitre saw / Nagelritzensäge / Sierra a bisel / Sierra a unghia / Serra a onglete /
Kap-En vertekzaag / Prioni kocimatozkai gvniaomatoz / Pilarkatowa / Jiirisaha / Kap & geringssag / Трион за рязане под ъгъл / Geringssav /
Ferästräu cu suport cu şant / Торцовая пила / Gönyeburun testere / Pokosová pila / Zrezávacía pila / תבנית תיסיפ פט רוטם / قرحب وانشيدم / Gervágó
fűrész / Krožna žaga za zajere / Pjūklas su užlenkimu / Ripzägis / Nurgasaag / Radialjna kružna pila

code

FARTOOLS / 113220 / DMS 255 / J1X-KZ48-255

Est conforme et satisfait aux directives et normes CE,
In overeenstemming is met en Voldoet aan EG richtlijnen,
Den følgende EU-Bestimmungen entspricht,
Respeita e está em conformidade com as normas CE,
Överensstämmer med och uppfyller EG-standarder,
Съответства и отговаря европейските норми
Er i overensstemmelse med og overholder EU standarderne
Este conform și satisfacă normele CE
полностью соответствует и удовлетворяет
требованиям стандартов ЕС
CE şartlara uygundur,
odpovídá normám ES.
Atitinka ir atitinka EB direktyvas ir standartus,

Cumple con la directivas de la CE,
E conforme alle direttive CEE,
Complies with the EEC directives and standards,
Odpowiada normom UE,
Täyttää EU-vaatimukset,
Συμμορφώνεται και πληροί τις οδηγίες και τα πρότυπα CE,
מתיאים ועונה לתקני CE
بان الجهاز مطابق و يلبي م معايير مجموعة الدول الأوروبية
kielgíti a CE szabványok előírásait.
Je v skladu z in izpolnjuje norme Evropske skupnosti.
Atbilst un atbilst EK direktīvas un standartus,
Vastab ja vastab EÜ direktiividele ja standarditele,
Sukladan i ispunjava direktive i standarde CE,

2006/42/EC 2014/30/EU
2000/14/EC 2005/88/EC

EN 62841-1:2015 +AC :15 +A11 :2022
EN 62841-3-9:2020+A11:2020
EN IEC55014-1:2021
EN IEC 61000-3-2:2019+A1 :2021+A2 :2024
EN61000-3-11:2019
ENIEC 55014-2:2021

Christophe HUREL,
Directeur général
02/10/2025

Fait à St. Pierre-des-Corps



5 ANS 10 ANS

GARANTIE / RÉPARABILITÉ

FR. GARANTIE

Cet outil est garanti contractuellement contre tout vice de construction et de matière, à compter de la date de vente à l'utilisateur et sur simple présentation du ticket de caisse. La garantie consiste à remplacer les parties défectueuses. Cette garantie n'est pas applicable en cas d'exploitation non conforme aux normes de l'appareil, ni en cas de dommages causés par des interventions non autorisées ou par négligence de la part de l'acheteur. La garantie ne s'applique pas sur les dommages causés par une défaillance de l'outil.

DE. GARANTIE

Die Garantiezeit für dieses Gerät in bezug auf Konstruktions- und Materialfehler beträgt lt. Vertrag bei Vorlage des Kassensbons. Die Garantieleistung besteht im Ersatz schadhafter Teile. Die Garantie erlischt bei einem Einsatz des Geräts, der nicht normentsprechend ist, bei Schäden, die auf unsachgemäße Eingriffe zurückzuführen sind bzw. bei Nachlässigkeit seitens des Käufers. Die Garantie erstreckt sich nicht auf Schäden, die auf Fehlfunktionen des Geräts zurückzuführen sind.

IT. GARANZIA

Quest' attrezzo è garantito per contratto contro qualsiasi difetto di costruzione e di materia, a partire dalla data di vendita all' utente e su semplice presentazione dello scontrino. La garanzia consiste nel sostituire le parti difettose. Questa garanzia non è applicabile in caso di sfruttamento non conforme alle norme dell' apparecchio, né in caso di danni causati da interventi non autorizzati o da negligenza da parte dell' acquirente. La garanzia non si applica ai danni causati da un' avaria dell' attrezzo.

EN. GARANTIE

This tool is guaranteed, in writing, against any defect in manufacture, or parts from the date of sale, upon simple presentation of the sales slip. The guarantee is limited to the replacement of faulty parts. This guarantee is not applicable in the event of usage which is not conform with the intended usage of the apparatus, nor in the event of damage caused by unauthorised servicing or negligence on behalf of the purchaser. This guarantee does not apply to any damage caused by the failure of this tool.

ES. GARANTIA

Esta herramienta se garantiza contractualmente contra todo defecto de construcción y materia, a partir de la fecha de venta a l' usuario y sobre simple presentación del recibo de caja. La garantía

consiste en sustituir a las partes defectuosas. Esta garantía no es aplicable en caso de explotación no conforme a las normas del aparato, ni en caso de daños causados por intervenciones no autorizadas o por negligencia por parte del comprador. La garantía no se aplica sobre los daños causados por un fallo del herramienta.

NL. GARANTIE

Dit gereedschap heeft een garantie tegen constructiefouten en materiaaldefecten, die geldig is vanaf de aankoopdatum door de gebruiker, op vertoning van de kassabon. De garantie betreft de vervanging van de defecte onderdelen. Deze garantie is niet van toepassing indien het apparaat niet volgens de normen gebruikt is, noch in geval van schade veroorzaakt door oneigenlijk gebruik of nalatigheid van de koper. De garantie is niet van toepassing op schade voortvloeiend uit een defect van het gereedschap.

PT. GARANTIA

Esta ferramenta tem uma garantia contratual contra qualquer defeito de construção e de material, a partir da data de venda ao utilizador e sobre simples apresentação do talão da caixa. A garantia consiste em substituir as partes defeituosas. Esta garantia não é aplicável no caso de exploração não conforme às normas do aparelho, nem em caso de danos causados pelas intervenções não autorizadas ou por negligência da parte do comprador. A garantia não se aplica para os danos causados por uma falha da ferramenta.

EL. Εγγύηση

Αυτό το εργαλείο καλύπτεται από συμβατική εγγύηση για όλα τα κατασκευαστικά και υλικά ελαττώματα, από την ημερομηνία πώλησης στον χρήστη και μετά την προσκόμιση της αποδείξης. Η εγγύηση καλύπτει την αντικατάσταση ελαττωματικών εξαρτημάτων. Η παρούσα εγγύηση δεν ισχύει σε περίπτωση λειτουργίας που δεν συμμορφώνεται με τις προδιαγραφές της συσκευής, ούτε σε περίπτωση ζημιάς που προκαλείται από μη εξουσιοδοτημένη παρέμβαση ή αμέλεια εκμερούς του αγοραστή. Η εγγύηση δεν καλύπτει ζημίες που προκαλούνται από δυσλειτουργία του εργαλείου.

PL. GWARANCJA

Narz[dzie jest obj[te gwarancj[na wszelkie wady konstrukcyjne i materia[owe, licz[ac od daty sprzed[ania u[tytkownikowi i po okazaniu paragonu kasowego. Gwarancj[obejmuje wymian[cz[Ac[wybrakowanych. Gwarancj[nie znajduje zastosowania w przypadku u[tytkowania niezgodnego z normami urz[adzenia, ani w przypadku szk[od spowodowanych dzia[aniami niedozwolonymi lub zaniebdaniami ze strony nabywcy. Gwarancj[nie obejmuje szk[od powsta[tych z powodu upadku

urz[adzenia.

SV. GARANTI

Detta verktyg har en avtalsenlig garanti mot konstruktions och materialfel, fr[an och med tidpunkten f[or anv[andarens ink[op och genom uppv[isning av kassakvitot. Garantin best[ar i att ers[atta de bristf[alliga delarna. Denna garanti g[aller inte om anv[andningen inte motsvarar apparatens standarder, inte heller vid skador som orsakas av ej till[atna ingrepp eller p[grund av k[oparens v[ardsl[oshet. Garantin g[aller inte f[orskador som orsakats av att verktyget fungerat bristf[alligt.

FI. TAKUU

T[am[an laitteen takuu on voimassa sopimukseenmukaisesti kattaa kaikki rakenne- ja materiaali- ja lukien ostop[iv[ast[kassakuittia vastaan. Takuu sis[alt[aa viallisten osien korvaamisen. Takuu ei korvaa ohjeidenyastaisista k[aytt[ost[eik[valtuuttamattomien henkil[oiden k[asittelyst[tai ostajan huolimattomuudesta aiheutuneita vahinkoja. Takuu ei vastaa my[osk[aan toimintah[airi[dist[aiheutuneita vahinkoja.

EU. Γαρανция

Този инструмент е под договорна гаранция срещу всякакъв дефект в изработката и използваните материали, считано от датата на продажба на потребителя и само срещу представяне на касовата бележка. Гаранционното обслужване се състои в замяна на дефектните части. Настоящата гаранция не е валидна когато апаратът се използва по начин, несъответстващ на стандарта за работа с него, както и в случай на щети, нанесени от неоторизирани лица, или вследствие на проявена небрежност от страна потребителя. Гаранцията не покрива щети, произтекли вследствие на техническа неизправност на апарата.

DA. GARANTI

Dette v[erkt[oj er d[ekket af en garantikontrakt for konstruktions- og materialefejl, som g[elder fra k[obsdatoen ved visning af kassebonen. Garantien best[ar i af udskifte de defekte dele. Garantien d[ækker ikke fejl opst[et som f[olge af anvendelse, som ikke overholder standarderne for apparatet, eller skader opst[et ved ikke autoriserede indgreb eller sl[osshed fra brugerens side. Garantien d[ækker ikke skader opst[et, fordi v[erktojet har svigtet.

SERVICE APRÈS VENTE - AFTER SALE SERVICE

FARGROUP EUROPE - 192, Avenue Yves Farge - 37700 St. Pierre-des-Corps - FRANCE

fargroup@fargroup.net

5 ANS 10 ANS

GARANTIE / RÉPARABILITÉ

RO. GARANTIE

Acest aparat este garantat din punct de vedere contractual împotriva tuturor viciilor de construcție și de material, începând de la data vânzării lui către utilizator și la simpla prezentare a bonului de casă. Garanția constă în înlocuirea componentelor defecte. Această garanție nu se aplică asupra pagubelor cauzate de alt mod decât cel recomandat de normele aparatului și nici în caz de stricăciuni provocate de intervenții neautorizate sau prin neglijența cumpărătorului. Garanția nu se aplică asupra pagubelor cauzate de o defectare a aparatului.

RU. ГАРАНТИЯ

Данное изделие обладает имеющей силу контракта гарантией, покрывающей все возможные дефекты изготовления и материала. Гарантия вступает в силу с даты продажи изделия пользователю, для этого достаточно сохранить и предъявить полученный в кассе чек. Гарантия обязывает изготовителя заменить дефектные части изделия. В случае не соответствующего нормам использования изделия, не санкционированного демонтажа или ремонта или небрежного обращения действие гарантии прекращается. Гарантия не покрывает ущерба, возникшего в результате соев в работе изделия.

TU. GARANTI

Bu araç, satış tarihinden itibaren, kullancının sadece vezne alınıdısını sunmasıyla tüm ücretim ve malzeme hatasına karşı garantilidir. Garanti eksik olan kısımları değiştirilmek içindir. Bu garanti aracin şartlarına uygun olmayan işleme durumunda, izin verilmeyen kullanımlardan kaynaklanan hasarlarda veya alıcının iştegi durumunda uygulanmaz. Garanti malzemenin bir eksiklikinden meydana gelen bir zararda uygulanmaz.

CS. ZÁRUKA

Pro tento nástroj platí smluvní záruka na všechny výrobní a materiálové vady od data prodeje uživateli a na základě předložené pokladničního bloku. Záruka spočívá ve výměně vadných částí. Tato záruka neplatí v případě použití přístroje, které neodpovídá normám, ani v případě škod způsobených nepovolenými zásahy nebo nedbalostí ze strany kupujícího. Záruka se nevztahuje na škody způsobené závadou nástroje.

SK. ZÁRUKA

Pre tento nástroj platí zmluvná záruka na všetky výrobné a materiálové chyby od dátumu predaja užívateľovi a na základe predloženia pokladničného

bloku. Záruka spočíva vo výmene chybných častí. Táto záruka neplatí v prípade použitia prístroja, ktoré nezodpovedá normám, ani v prípade škôd spôsobených nepovolenými zásahmi alebo nedbalosťou zo strany kupujúceho. Záruka sa nevztahuje na škody spôsobené poruchou nástroja

HE. GARANTIA

חשבונית קופה. האחריות-משמעה מיום המכירה למשתמש עם הגנת מפני כל ליקוי בייצור או בחומר החלה הי עלכלי זה חלה אחריות לפי חוקה נזק שנגרם על ידי התערבותו תלכן שאינו מתאים לתקנים ובמקרה של אינה חלה במקרה של שימוש במכשיר החלפה תחלקם הקלויים אחריות זו חלה על נזק שנגרם על ידי תקלה בכלי. רשלנות מאת הקונה. האחריות אינה משכחת או על ידי

AR. الضمان

على مجرد تقديم بطاقة الشراء يتغل في من تاريخ البيع الى المستعمل وبنها عيب فني التصدي عوفى المواد. اعتبارا ان هذه الة ده حذوة شعاقديا من اي الةهاز. ول في حالة تعرضه لتلفات حالة الاستخدام غير المطابق لمعايير لا يكون هذا الضمان قابلا للتطبيق في حالة الضمان فاي سبدال الةهاز الةطلة لا يطبق الضمان على الضرر الناتج عن حذوة او فسي حالة الةهاز من قبل المشتري ناتجة عن عيوبات تدخل غير

HU. GARANCIA

Erre a szerszámra szerződéses garanciát vállalunk bármilyen gyártási és anyaghiba feltételű esetére, a fogyasztó részére történt eladás napjától számítva, a pénztári blokk egyszerű felmutatása ellenében. A garancia a hibás alkatrészek cseréjére terjed ki. Ez a garancia nem érvényes, ha a készülékét nem rendeltetésszerűen használták, sem illetéktelen beavatkozások, vagy a vásárló hanyagsága okozta károk esetén. A garancia nem fedezi azokat a károkat, melyeket a szerszám hibás működése okozott.

SL. GARANCIJA

To orodje je z garancijsko pogodbo zaščiteno proti vsem napakam v izdelavi in v sestavnem materialu od datuma prodaje naprej in ta velja ob predložitvi blagajniškega računa. Garancija velja za zamenjavno delov z napako. Ta garancija ne velja za uporabo orodja, ki ni v skladu z normami, predpisanimi za omenjeno orodje in za primere okvar, ki nastanejo zaradi nedovoljenih posegov na orodje ali zaradi malomarnega rokovanja kupca. Garancija ne velja za škodo, ki jo lahko povzroči okvara orodja.

ET. GARANTII

See tööriist kuulub lepingu järgi garantiiremonti arvestades alates müümisest päevast ja kassatseki alusel kasutatjale kõigi konstruktsiooni- ja materjalivigade puhul. Garantii seisneb defektsete osade väljavahetamises. See garantii ei kehti aparadi normide ebatavalise eiramise puhul ega ostja poolt keelatud viisil kasutamisest või hooletussejätmisest tulenevate kahjude korral. Garantii ei

kehti seadme defektidest põhjustatud kahjude puhul

LV. GARANTĪJA

Sis prietaisais yra užtikrinamas kaip itin geros kokybės, nuo jo pardavimo datos iki jo panaudojimo, ir jam yra suteikiama garantinis talonas. Garantijos metu galima pakeisti atsiradusius trumplaikius gedimus. Ši garantija netaikoma esant netaikant naudojimui ar nesilaikant reikiama šio aparato vartojimo instrukcijų, tai pat pačiam pirkejuji ji sugadinus. Garantija taip pat netaikoma, prietaisą naudojant ne pagal paskirtį ir jį pagadinus

LT. GARANTIJA

Sim darbarikam ir ligumā noteikta garantija visiem defektiem, kas saistās ar konstrukciju un materiālu, sākot ar pārdošanas datumu, kad mašīnu pārdo lietotājam un vienkāši uzrādot kases čeku. Garantija iekļauj bojāto daļu nomaiņu. Šī garantija nav derīga, ja aparātš nav lietots saskaņā ar drošības noteikumiem, ne gadijums ja bojājumi radušies nesankcionētas iejaukšanās gadījumā vai arī pierceja nolaidības dēļ. Garantija nav derīga, ja bojājumi radušies darbarika defekta dēļ

HR. JAMSTVO

Ovaj alat ima ugovorno jamstvo u slučaju bilo kakvih nedostataka u konstrukciji i materijalu, od datuma prodaje korisniku uz jednostavno predocenje računa. Jamstvo se sastoji u zamjeni neispravnih dijelova. Ovo se jamstvo ne primjenjuje u slučaju uporabe i eksploatacije koja nije sukladna standardima uređaja, niti u slučaju štete uzrokovane neovlaštenim intervencijama ili nemarom kupca. Jamstvo se ne primjenjuje na štetu uzrokovanu nekim nedostatkom alata.

SERVICE APRÈS VENTE - AFTER SALE SERVICE

FARGROUP EUROPE - 192, Avenue Yves Farge - 37700 St. Pierre-des-Corps - FRANCE

fargroup@fargroup.net

FAR GROUP EUROPE

Une société du groupe **SIGMA**

192, Avenue Yves Farge
37700 St. Pierre-des-Corps
FRANCE

www.fartools.com

