

# FAR TOOLS®

|    |  |
|----|--|
| FR | Ponceuse excentrique (Notice originale)                                |
| EN | Random orbital sander (Original manual translation)                    |
| DE | Exzentrerschleifer (Übersetzung aus dem Original-Anleitung)            |
| ES | Lijadora excéntrica (Traducción del manual de instrucciones originale) |
| IT | Levigatrice rotorbitale (Traduzione dell'avvertenza originale)         |
| PT | Lixadeira excêntrica (Tradução do livro de instruções original)        |
| NL | Excenterschuurmachine (Vertaling van de originele instructies)         |
| EL | Εκκεντρικό τριβείο (Μετάφραση από τις πρωτότυπες οδηγίες)              |
| PL | Szlifierka mimośrodowa (Tłumaczenie z oryginalnej instrukcji)          |
| FI | Epäkeskokiomakone (Käännös alkuperäisestä ohjeet)                      |
| SV | Excenterslipmaskin (Översättning från originalinstruktioner)           |
| BU | Εκκεντρική σλایφμασίνη (Πρεвод на оригиналната инструкция)             |
| DA | Eksantrik zimpara (Oversættelse fra oprindelige brugsanvisning)        |
| RO | Şlefuitor excentric (Traducere din instrucţiunile originale)           |
| RU | эксцентриковая шлифовальная машина (Перевод с оригинальной инструкции) |
| TR | Duvar zımpara (Orijinal talimatlar çeviri)                             |
| CS | Excentrická bruska (Překlad z originálního návodu)                     |
| SK | Excentrická brúška (Preklad z originálneho návodu)                     |
| HE | טלסקופי וול מלטשת (מלטשת אקצנטרית)                                     |
| AR | (تليصلأل تاميلعلتلأ نم قمجرتلأ) لتيبرتسكأ! قرفنص قنيكلام               |
| HU | Excentercsiszoló (Fordítás az eredeti utasítások)                      |
| SL | Ekscentrični brusilnik (Prevod iz izvirnih navodil)                    |
| ET | Ekstsentrilihvija(Tõlge originaal juhiseid)                            |
| LV | Ekscentra slīpmašīna (Tulkojumā no instrukcijas oriģinālvadodā)        |
| LT | Ekscentrinis šlifuoiklis (Vertimas iš originalių instrukcijas)         |
| HR | Ekscentrična brusilica (Prijevod prema originalne upute)               |



**EBS 3.0**  
Professional Machine



© FAR GROUP EUROPE

115181-Manual-A-20250807



**fartools.com**



x1



5 min

A

Description et repérage des organes de la machine / Description and location of machine parts / Beschreibung und Kennzeichnung der Maschinenteile / Descripción y localización de los elementos de la máquina / Descrizione e localizzazione degli organi della macchina / Descrição e identificação dos órgãos da máquina / Beschrijving en plaatsbepaling / Laitteen osien kuvaus ja sijainti gen van de onderdelen van de machine / Opis i oznaczenie elementów urządzenia / Beskrivning och märkning av maskinens delar / описание и местоположение на частите на машината / Beskrivelse og nummerering af maskinens organer / Descrierea și identificarea organelor de masina / описание и маркировка элементов машины / Makinenin organlarının tasviri ve bulunması / Popis a umístění dílů stroje / Popis a umiestenie dielov stroja / وتحديد أجزاء الآلة / תיאור וזיהוי חלקי המכונה / תיאור ותיוג חלקי המכונה / توصيف / A gép alkotóelemeinek leírása és beazonosítása / Opis in oznaka sklopov stroja / Masina osade kirjeldus ja eristamine / Mašinas dalu apraksts un uzstādīšana / Mašinos elementu aprašymas ir krypties nustatymas / Opis i identifikacja komponenti stroja

B

Contenu du carton / Contents of box / Inhalt der Verpackung / Contenido del cartón / Contenuto della scatola / Conteúdo da caixa / Inhoud van het karton / Zawartość opakowania / Laatikon sisältö / Innehåll i kartongen / съдържание на кутията / Pakkassens indhold / Continutul cartonului / содержимое коробки / Kartonun içeriği / Montáž stroje / Montáž stroja / תכולה של תיבת הקרטון / תכולת האריסטון / A doboz tartalma / Vsebina kartona / Karbi sisu / Kastes saturs / Kartono sudėtis / Sadržaj kartona

C

Assemblage de la machine / Assembling the machine / Zusammenbau der Maschine / Ensamblaje de la máquina / Assemblaggio della macchina / Montagem da máquina / Assemblage van de machine / Montaz maszyn / Laitteen asennus / Montering av maskinen / сглобяване на машината / Samling af maskinen / Asamblarea masinii / сборка машины / Makinenin montaji / Nastaveni stroje / Nastavenie stroja / הרבנת המכונה / Montáž stroje / Montáž stroja / تجميع أجزاء الآلة / תجميع חלקי המכונה / A gép összeszerelése / Sestava stroja / Masina kokkupanek / Mašinas montaža / Mašinos surinkimas / Sastavljanje stroja

D

Fonctionnalité de la machine / Functions of the machine / Funktionen der Maschine / Funcionalidad de la máquina / Funzionalità della macchina / Funcionalidade da máquina / Functionaliteit van de machine / Funkcje maszyny / Laitteen käyttö / Maskinens funktion / функциониране на машината / Maskinens virkemåde / Functionarea masinii / функциональность машины / Makinenin käyttäislligi / Funcke stroje / Funkcie stroja / הרבנת המכונה / A gép működése / Funkcionalnost stroja / Masina funktsionaalsus / Mašinos funkcionalitate / Mašinos funkcionavimas / Funkcionalnost stroja

Description et repérage des organes de la machine  
Description and location of machine parts

# A



Contenu du carton  
Contents of box

# B



# C

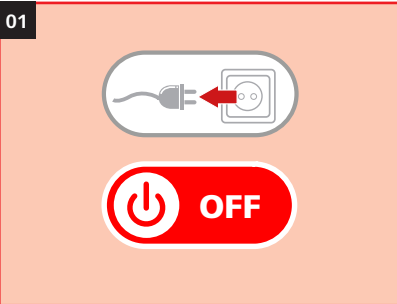

07

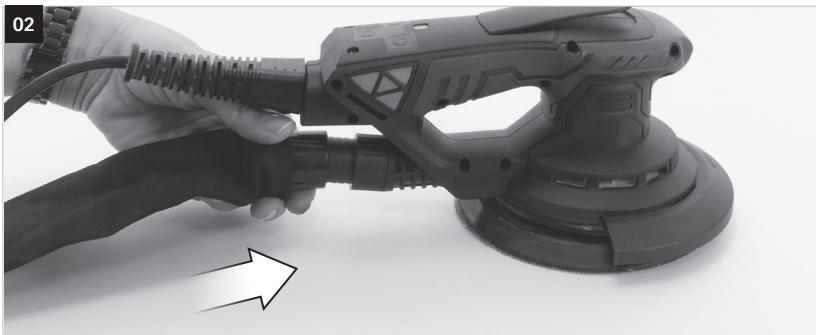

05

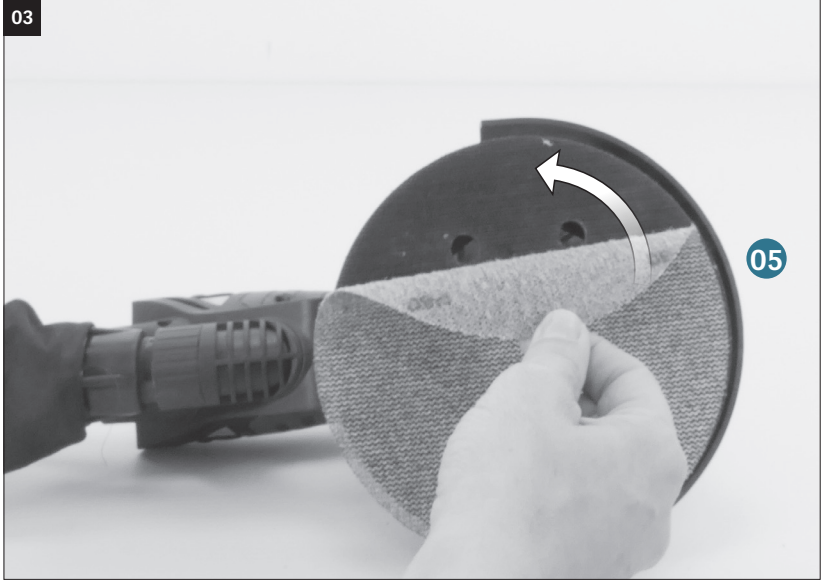
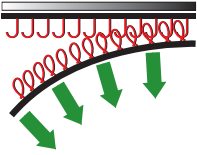

Fonctionnalité de la machine  
Functions of the machine

D

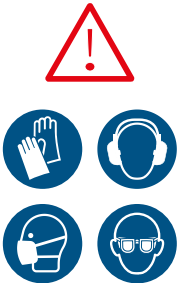
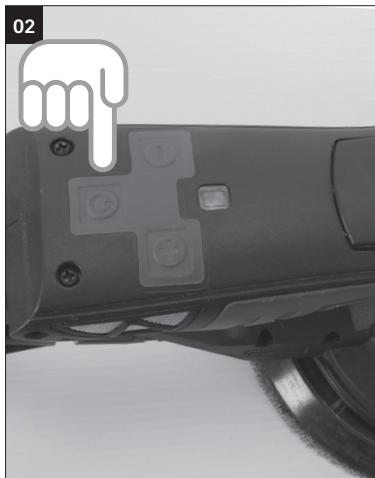
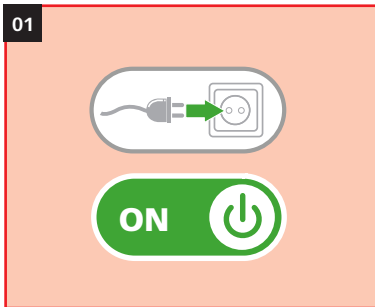

Fonctionnalité de la machine  
Functions of the machine

D

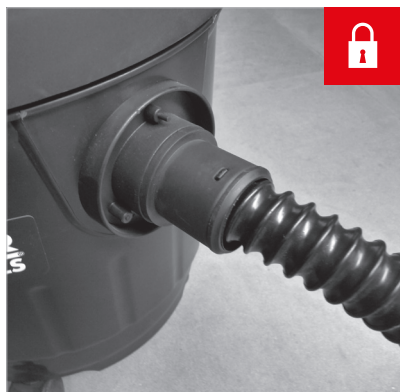
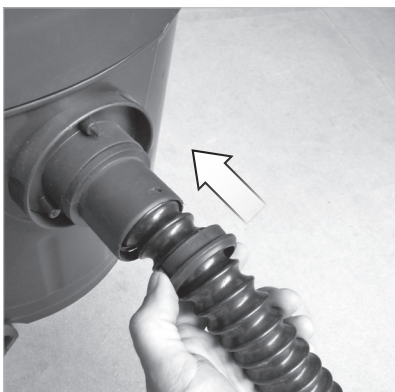
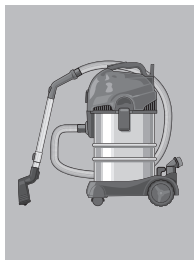
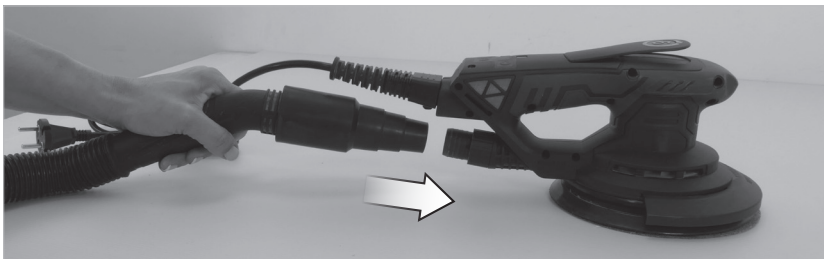
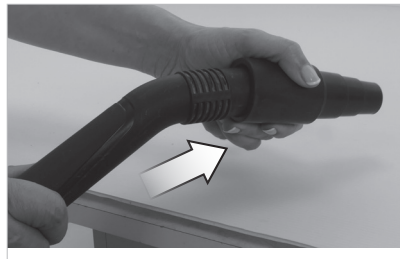

**Option** - Option - Option - Opcional - Opzione - Opção - Opție - Επιλογή  
- Opcja - Valinnainen - Tillval - **Допълнително** -  
Ekstra udstyr - Opřijune - **Оптация** - seçenek / seçim Volba - Volba - תוספת  
- راي تڤخ - Opció - Možnost - Valik - Opција - Izvēle



Ref: 101213



Ref: 101231



Ref: 101211

# D



Merci de n'utiliser que le coupleur fourni avec la machine et de ne recourir à aucun autre coupleur

Please only use the coupler supplied with the machine and do not use any other coupler. Bitte verwenden Sie ausschließlich die mit der Maschine mitgelieferte Kupplung und keine anderen Kupplungen.

Utilice únicamente el acoplador suministrado con la máquina y no utilice ningún otro acoplador.

Utilizzare esclusivamente l'accoppiatore fornito con la macchina e non utilizzare altri accoppiatori.

Utilize apenas o acoplador fornecido com a máquina e não utilize qualquer outro acoplador. Gebruik uitsluitend de bijgeleverde koppeling bij het apparaat en geen andere koppeling.

**Παρακαλούμε χρησιμοποιείτε μόνο τον σύνδεσμο που παρέχεται με το μηχάνημα και μη χρησιμοποιείτε κανέναν άλλο σύνδεσμο.**

Proszę używać wyłącznie złączki dołączonej do urządzenia. Nie należy używać żadnych innych złączy.

Käytä ainoastaan koneen mukana toimitettua liitintä äläkä käytä mitään muuta liitintä.

Använd endast den koppling som medföljer maskinen och använd ingen annan koppling.

Моля, използвайте само съединителя, доставен с машината, и не използвайте други съединители.

Brug kun den kobling, der følger med maskinen, og brug ikke andre koblinger.

Vă rugăm să folosiți doar cuplajul furnizat împreună cu mașina și nu utilizați niciun alt cuplaj.

Пожалуйста, используйте только соединительную муфту, входящую в комплект поставки машины, и не используйте никакие другие соединительные муфты.

Lütfen sadece makineyle birlikte verilen bağlantı elemanını kullanın, başka bir bağlantı elemanı kullanmayın.

Použite prosím pouze spojku dodanou se strojem a nepoužívejte žádnou jinou spojku.

Používajte iba spojku dodanú so strojom a nepoužívajte žiadnu inú spojku.

אנא השתמשו אך ורק במצמד המצורף למכונה ולא תשתמשו בשום מצמד אחר.

يرجى استخدام الوصلة المرفقة مع الجهاز فقط ولا تستخدم أي وصلة أخرى.

Kérjük, csak a géphez mellékelt csatlakozót használja, és ne használjon más csatlakozót.

Uporablajte samo spojko, ki je priložena stroju, in ne uporabljajte nobene druge spojke.

Palun kasutage ainult masinaga kaasasolevat ühendusdetaili ja ärge kasutage ühtegi teist ühendusdetaili.

Lūdzu, izmantojiet tikai ierīces komplektācijā iekļauto savienotāju un neizmantojiet nekādus citus savienotājus.

Naudokite tik prie aparato pridėtą jungtį ir nenaudokite jokių kitų jungčių.

Molimo koristite samo spojnicu koja dolazi sa strojem i nemojte koristiti bilo koju drugu spojnicu.

# D

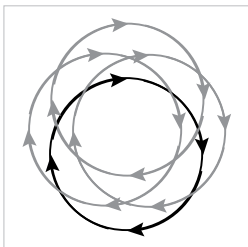
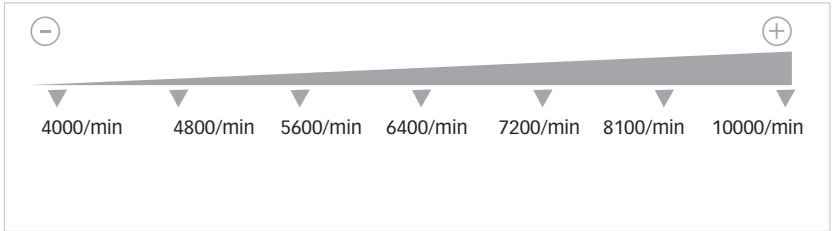
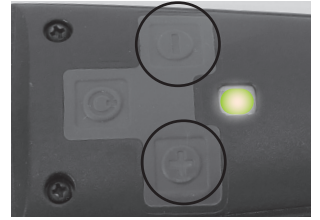
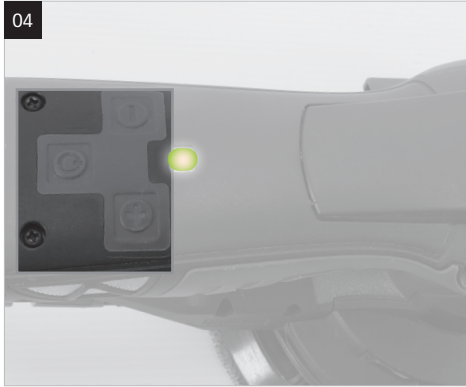

3 mm

01

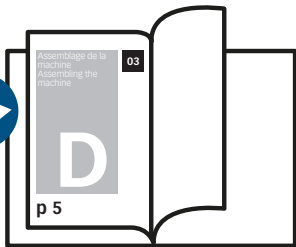

Option - Option - Option - Opcional - Opzione - Opção - Opție - Επιλογή - Opcja - Valinnainen - Tõlival - Дополнительно - Ekstra udstyr - Opřijune - Оптация - Seçenek / seçim - Volba - Vol'ba - ראי-ת' - Opció - Možnost - Valik - Opција - Izvele

02



115941 : 6 x A120  
115942 : 6 x A180  
115943 : 6 x A240



**Description et repérage des organes de la machine**

FIG. A &amp; B

- 01 Interrupteur
- 02 Plateau de ponçage
- 03 Variateur de vitesse
- 04 -
- 05 Disque abrasif maille
- 06 -
- 07 Collecteur de poussières
- 08 -
- 09 -
- 10 -
- 11 -
- 12 Ouïes de ventilation

**Contenu du carton**

FIG. C

**Assemblage de la machine**

FIG. D

- 01 Montage du récupérateur de poussières
- 02 Montage du papier abrasif  
(voir remplacement des consommables)
- 03 -

**Fonctionnalité de la machine**

FIG. E

- 01 Mise en marche et arrêt
- 02 Mouvement à adopter
- 03 Raccordement à un aspirateur
- 04 Utilisation du variateur

**Réglages de la machine**

FIG. F

- 01 Carter escamotable

**Remplacement des consommables**

FIG. G

- 01 Changement du papier abrasif
  - 02 Changement des charbons
- Pour le remplacement éventuel des charbons, veuillez contacter votre revendeur.

**Entretien, recommandations et conseils**

- 01 Maintenir la machine et ses ouïes d'aération propres sans poussières
- 02 -

**Description and location of machine parts**

FIG. A &amp; B

- 01 On /off switch
- 02 Sanding board
- 03 Speed variator switch
- 04 -
- 05 Sandpaper
- 06 -
- 07 Dust collector
- 08 -
- 09 -
- 10 -
- 11 -
- 12 Ventilator intake

**Contents of box**

FIG. C

**Assembling the machine**

FIG. D

- 01 -
- 02 Sandpaper fitting  
(see replacement of consumables)
- 03 -

**Functions of the machine**

FIG. E

- 01 Start-up of the machine
- 02 Movement to use
- 03 Connection to a vacuum cleaner
- 04 Use of speed variator

**Settings of the machine**

FIG. F

- 01 Removable carter

**Replacing consumables**

FIG. G

- 01 Changing sandpaper
  - 02 Changing carbons
- For possible carbon replacement, please contact your dealer.

**Cleaning and maintenance and advice**

- 01 Keep the machine and ventilation intakes dust-free
- 02 -

# DE

## Beschreibung und Kennzeichnung der Maschinentelle

### FIG. A & B

- 01 Ein/Ausschalter
- 02 Schleifplatte
- 03 Schalter/Drehzahlregler
- 04 -
- 05 Schleifpapier
- 06 -
- 07 Staubsammler
- 08 -
- 09 -
- 10 -
- 11 -
- 12 Lüftungsschlitze

## Inhalt der Verpackung

### FIG. C

## Zusammenbau der Maschine

### FIG. D

- 01 -
- 02 Schleifpapier einsetzen  
(siehe Verschleißmaterial auswechseln)
- 03 -

## Funktionen der Maschine

### FIG. E

- 01 Einschalten
- 02 Durchzuführende Bewegung
- 03 An Staubsauger anschließen
- 04 Drehzahlregler einstellen

## Einstellungen der Maschine

### FIG. F

- 01 -

## Auswechseln der Verschleißteile

### FIG. G

- 01 Schleifpapier auswechseln
- 02 Schleifkohlen

Für den eventuellen Ersatz der Kohle wenden Sie sich an Ihren Fachverkäufer.

## Reinigung und Wartung

- 01 Maschine und deren Lüftungsschlitze staubfrei halten
- 02 -

# ES

## Descripción y localización de los elementos de la máquina

### FIG. A & B

- 01 Interruptor marcha/parada
- 02 Disco lijador
- 03 variador de velocidad
- 04 -
- 05 Papel lijador
- 06 -
- 07 Colector de polvo
- 08 -
- 09 -
- 10 -
- 11 -
- 12 Orificios de ventilación

## Contenido del cartón

### FIG. C

## Ensamblaje de la máquina

### FIG. D

- 01 -
- 02 Montaje del papel lijador  
(véase cambio de consumibles)
- 03 -

## Funcionalidad de la máquina

### FIG. E

- 01 Puesta en marcha
- 02 Movimiento que se tiene que realizar
- 03 Empalme con un aspirador
- 04 Utilización del variador

## Ajustes de la máquina

### FIG. F

- 01 -

## Cambio de los consumibles

### FIG. G

- 01 Cambio de papel lijador
- 02 Carbones

Para el cambio eventual de las escobillas, contacte a su revendedor.

## Limpieza y mantenimiento

- 01 Mantener la máquina y sus orificios de ventilación limpios sin polvo
- 02 -

**Descrizione e localizzazione degli organi della macchina**

FIG. A &amp; B

- 01 Interruttore
- 02 Piano di levigatura
- 03 Variatore di velocità
- 04 -
- 05 Carta abrasiva
- 06 -
- 07 Collettore di polvere
- 08 -
- 09 -
- 10 -
- 11 -
- 12 Fori di ventilazione

**Contenuto della scatola**

FIG. C

**Assemblaggio della macchina**

FIG. D

- 01 -
- 02 Montaggio carta abrasiva  
(Vedere la sostituzione dei materiali di consumo)
- 03 -

**Funzionalità della macchina**

FIG. E

- 01 Avvio
- 02 Movimento da effettuare
- 03 Raccordo ad un aspiratore
- 04 Utilizzazione del variatore

**Regolazioni della macchina**

FIG. F

- 01 -

**Sostituzione dei pezzi di ricambio**

FIG. G

- 01 Sostituzione della carta abrasiva
  - 02 Carboni
- Per un'eventuale sostituzione dei carboni contattate il vostro rivenditore.

**Manutenzione, raccomandazioni e consigli**

- 01 Mantenere la macchina e i suoi fori d'aerazione puliti, senza polvere
- 02 -

**Descrição e identificação dos órgãos**

FIG. A &amp; B

- 01 Interruptor
- 02 Prato de lixagem
- 03 Variador de velocidade
- 04 -
- 05 Papel abrasivo
- 06 -
- 07 Colector de poeira
- 08 -
- 09 -
- 10 -
- 11 -
- 12 Orifícios de ventilação

**Conteúdo da caixa**

FIG. C

**Montagem da máquina**

FIG. D

- 01 -
- 02 Montagem do papel abrasivo  
(ver substituição de consumíveis)
- 03 -

**Funcionalidade da máquina**

FIG. E

- 01 Accionamento
- 02 Movimento a adoptar
- 03 Ligação a um aspirador
- 04 Utilização do variador

**Ajustes da máquina**

FIG. F

- 01 -

**Substituição de consumíveis**

FIG. G

- 01 Substituição do papel abrasivo
  - 02 Substituição dos escovas
- Para a substituição eventual das escovas, entrar em contacto com o seu revendedor.

**Limpeza e manutenção preventiva**

- 01 Manter a máquina e os seus orifícios de aeração limpos e livres de poeira
- 02 -

**Beschrijving en plaatsbepaling van de onderdelen van de machine**

FIG. A &amp; B

- 01 schakelaar
- 02 Schuurblad
- 03 Nter toerenregelaar
- 04 -
- 05 Schuurpapier
- 06 -
- 07 Stofcollector
- 08 -
- 09 -
- 10 -
- 11 -
- 12 Ventilatieopeningen

**Inhoud van het karton**

FIG. C

**Assemblage van de machine**

FIG. D

- 01 -
- 02 Montage van het schuurpapier (zie «verbruiksartikelen vervangen»)
- 03 -

**Functionaliteit van de machine**

FIG. E

- 01 Aanzetten
- 02 Schuurbeweging
- 03 Aansluiting op een stofzuiger
- 04 Gebruik van de variator

**Afstellingen van de machine**

FIG. F

- 01 -

**Vervanging van de accessoires**

FIG. G

- 01 Schuurpapier vervangen
  - 02 Koolborstels
- Raadpleeg uw leverancier voor de vervanging van de koolborstel.

**Onderhoud, aanbevelingen en raadgevingen**

- 01 De machine en haar ventilatieopeningen schoon en stofvrij houden
- 02 -

**Περιγραφή και εντοπισμός των οργάνων της μηχανής**

FIG. A &amp; B

- 01 Διακόπτης εκκίνησης/διακοπής (on/off)
- 02 Δίσκος τριβής
- 03 Διακόπτης ρύθμισης της ταχύτητας
- 04 -
- 05 Λειαντικό χαρτί
- 06 -
- 07 Συλλέκτης σκόνης
- 08 -
- 09 -
- 10 -
- 11 -
- 12 Ανοίγματα εξαερισμού

**Περιεχόμενου του χαρτινού κουτιού**

FIG. C

**Συναρμολόγηση της μηχανής**

FIG. D

- 01 -
- 02 Συναρμολόγηση λειαντικού χαρτιού (βλέπε αντικατάσταση αναλώσιμων)
- 03 -

**Λειτουργικότητα της μηχανής**

FIG. E

- 01 Θέση σε λειτουργία
- 02 Κίνηση που πρέπει να ακολουθήσετε
- 03 Σύνδεση με αναρροφητήρα
- 04 Χρησιμοποίηση ρεοστάτη

**Ρυθμίσεις της μηχανής**

FIG. F

- 01 -

**Αντικατάσταση των αναλώσιμων**

FIG. G

- 01 Αλλαγή λειαντικού χαρτιού
  - 02 Замена углеродных щеток
- Για τυχόν αντικατάσταση του κάρβουνου, παρακαλείσθε να επικοινωνήσετε με τον μεταπωλητή σας.

**Καθαρισμός και συντήρηση**

- 01 Διατηρείστε την μηχανή και τα ανοίγματα εξαερισμού της καθαρά και χωρίς σκόνη
- 02 -

**Opis i oznaczenie elementów urządzenia**

FIG. A &amp; B

- 01 Włącznik praca / stop
- 02 Tarcza szlifująca
- 03 Wyłącznik - regulator prędkości
- 04 -
- 05 Papier ścierny
- 06 -
- 07 Kolektor pyłu
- 08 -
- 09 -
- 10 -
- 11 -
- 12 Otwory wentylacyjne

**Zawartość opakowania**

FIG. C

**Montaż maszyny**

FIG. D

- 01 -
- 02 Montaż papieru ściernego  
(patrz wymiana elementów zużywających się)
- 03 -

**Funkcje maszyny**

FIG. E

- 01 Uruchomienie, regulacja prędkości
- 02 Wykonywany ruch
- 03 Podłączenie do odkurzacza
- 04 Używanie regulatora

**Regulacja maszyny**

FIG. F

- 01 -

**Wymiana elementów zużywających się**

FIG. G

- 01 Wymiana papieru ściernego
- 02 Szczotki  
W przypadku ewentualnej wymiany szczotek, należy skontaktować się ze sprzedawcą.

**Konserwacja, zalecenia i rady**

- 01 Dbać o czystość urządzenia i otworów wentylacyjnych
- 02 -

**Laitteen osien kuvaus ja sijainti**

FIG. A &amp; B

- 01 Käynnistys-/sammutuskatkaisija
- 02 Hiontataso
- 03 Nopeuden säätö
- 04 -
- 05 Hiomapaperi
- 06 -
- 07 Pölynkerääjä
- 08 -
- 09 -
- 10 -
- 11 -
- 12 Ilmastointiaukot

**Laatikon sisältö**

FIG. C

**Laitteen kokoaminen**

FIG. D

- 01 -
- 02 Hiomapaperin asennus  
(katso kulutustavaroiden vaihto)
- 03 -

**Pumpun toiminta**

FIG. E

- 01 Käynnistys
- 02 Liikkeen suunta
- 03 Imuriliitos
- 04 Kierrosnopeuden säätö

**Laitteen säädöt**

FIG. F

- 01 -

**Kuluvien osien vaihto**

FIG. G

- 01 Hiomapaperin vaihto
- 02 Hiilten vaihtaminen  
Jos haluat vaihtaa hiilet, ota yhteys jälleenmyyjään

**Puhdistus ja kunnossapito**

- 01 Pidä laite ja sen ilmanvaihtoaukot vapaana pölystä
- 02 -

**Beskrivning och märkning av maskinens delar**

FIG. A &amp; B

- 01 Start-/stoppbrytare
- 02 Slipskiva
- 03 Steglös varvtalsreglering
- 04 -
- 05 Sandpappe
- 06 -
- 07 Dammsamlare
- 08 -
- 09 -
- 10 -
- 11 -
- 12 Ventilationsspringor

**Innehåll i kartongen**

FIG. C

**Montering av maskinen**

FIG. D

- 01 -
- 02 Montering av sandpaperet  
(se byte av förbrukningsvaror)
- 03 -

**Maskinens funktion**

FIG. E

- 01 Start och stopp
- 02 Rekommenderad rörelse
- 03 Inkoppling till dammupsug
- 04 Användning av varvtalsregleringen

**Byte av förbrukningsmedel**

FIG. F

- 01 -

**Byte av förbrukningsmedel**

FIG. G

- 01 Byte av sandpapper
  - 02 Byte av kolstavar
- För eventuellt byte av kolstavarna, kontakta återförsäljaren.

**Rengöring och underhåll**

- 01 Hålla maskinen och ventilationsspringorna rena och dammfria
- 02 -

описание и местоположение на частите на машината

FIG. A &amp; B

- 01 Прекъсвач за стартиране / спиране
- 02 Табла, подно излъскване,  
шлифоване с пемза
- 03 Картер за защита, който може да се наглася
- 04 -
- 05 шкурка
- 06 -
- 07 Колектор на праха
- 08 -
- 09 -
- 10 -
- 11 -
- 12 Отворите за вентилация

съдържание на кутията

FIG. C

сглобяване на машината

FIG. D

- 01 -
- 02 Монтаж на абразивната хартия  
(вижте подмяна на консумативите)
- 03 -

Функциониране на машината

FIG. E

- 01 Пускане и спиране
- 02 Движение, което трябва да се възприеме
- 03 Свързване към аспиратор
- 04 Използване на вариатор

реглаж на машината

FIG. F

- 01 -

Подмяна на консумативите

FIG. G

- 01 Подмяна на абразивната хартия
- 02 Смяна на графитни четки на електродвигател  
За евентуална подмяна на графитни четки за електродвигателя, моля свържете се с вашия продавач.

Подмяна на консумативите

- 01 Поддръжка на машината и на отворите за вентилация чисти от прах
- 02 -

**Beskrivelse og nummerering af maskinens organer**

FIG. A &amp; B

- 01 Start / stop kontakt
- 02 Slibeplade
- 03 Hastighedsvælger
- 04 -
- 05 Slibepapir
- 06 -
- 07 Støvsamler
- 08 -
- 09 -
- 10 -
- 11 -
- 12 Ventilationsåbninger

**Papkassens indhold**

FIG. C

**Samling af maskinen**

FIG. D

- 01 -
- 02 Montering af slibepapir  
(se udskiftning af forbrugsartikler)
- 03 -

**Maskinens virkemåde**

FIG. E

- 01 Opstart
- 02 Bevægelse der skal følges
- 03 Tilslutning til en støvsuger
- 04 Brug af variator

**Maskinens indstillinger**

FIG. F

- 01 -

**Udskiftning af forbrugsartikler**

FIG. G

- 01 Udskiftning af slibepapir
  - 02 Udskiftning af kul
- Kontakt din forhandler, hvis kullene skal skiftes ud.

**Rengøring og vedligeholdelse**

- 01 Hold maskinen og ventilationsåbningerne rene uden støv
- 02 -

**Descrierea si identificarea organelor de masina**

FIG. A &amp; B

- 01 Întrerupător pornire/oprire
- 02 Platou de șlefuit
- 03 Variator de viteză
- 04 -
- 05 Hârtie abrazivă
- 06 -
- 07 Colector de praf
- 08 -
- 09 -
- 10 -
- 11 -
- 12 Guri de ventilație

**Continutul cartonului**

FIG. C

**Asamblarea masinii**

FIG. D

- 01 -
- 02 Montarea hârtiei abrazive  
(vezi înlocuirea consumabilelor)
- 03 -

**Functionarea masinii**

FIG. E

- 01 Pornire și oprire
- 02 Mișcarea de urmat
- 03 Racordarea la un aspirator
- 04 Utilizarea variatorului

**Reglajele masinii**

FIG. F

- 01 -

**Înlocuirea consumabilelor**

FIG. G

- 01 Schimbarea hârtiei abrazive
  - 02 Schimbarea cărbunilor
- Pentru eventuala înlocuire a cărbunilor, vă rugăm să luați legătura cu distribuitorul dumneavoastră.

**Curatare si intretinere**

- 01 Mențineți mașina și aeratoarele sale curate, fără praf
- 02 -

## описание и маркировка элементов машины

### FIG. A & B

- 01 Переключатель вкл.-выкл
- 02 Шлифовальная пластина
- 03 Переключатель скоростей
- 04 -
- 05 Наждачная бумага
- 06 -
- 07 Пылесборник
- 08 -
- 09 -
- 10 -
- 11 -
- 12 Вентиляционные отверстия

## Содержимое коробки

### FIG. C

## Сборка машины

### FIG. D

- 01 -
- 02 Крепление наждачной бумаги  
(см. описание замены расходных материалов)
- 03 -

## Функциональность машины

### FIG. E

- 01 Запуск и останов
- 02 Правильное движение
- 03 Соединение с аспиратором
- 04 Использование переключателя

## регулировка машины

### FIG. F

- 01 -

## Замена расходных материалов

### FIG. G

- 01 Замена наждачной бумаги
- 02 Замена углеродных щеток  
По вопросу замены угльных щеток просьба обратиться к дилеру.

## Чистка и техническое обслуживание

- 01 Очищайте станок и его вентиляционные отверстия от загрязнений и пыли
- 02 -

## Makinenin organlarının tasviri ve bulunması

### FIG. A & B

- 01 Çalıştırma anahtarı / Durdurma
- 02 Zımpara çarkı
- 03 Hız değiştiricisi
- 04 -
- 05 Zımpara kâğıdı
- 06 -
- 07 oz toplayıcı
- 08 -
- 09 -
- 10 -
- 11 -
- 12 Havalandırma delikleri

## Kartonun içeriği

### FIG. C

## Makinenin montajı

### FIG. D

- 01 -
- 02 Zımpara kâğıdının takılması  
(bkz. sarf malzemelerinin değiştirilmesi)
- 03 -

## Makinenin kullanılışı

### FIG. E

- 01 Çalıştırma ve durdurma
- 02 Benimsenecek hareket
- 03 Bir elektrikli süpürgeye bağlama
- 04 Varyatör kullanma

## Makinenin ayarları

### FIG. F

- 01 -

## Tüketim malzemelerinin değiştirilmesi

### FIG. G

- 01 Zımpara kâğıdını değiştirme
- 02 Kömürlerin değiştirilmesi  
Kömürlerin olası değiştirilmesi için, satıcınızla temas kurun.

## Temizlik ve bakım

- 01 Makineyi ve havalandırma deliklerini temiz ve tozlardan arındırılmış olarak tutun
- 02 -

**Popis a označení součástí stroje**

FIG. A &amp; B

- 01 Çalıştırma anahtarı / Durdurma
- 02 Deska na broušení
- 03 Hiz değiştiricisi
- 04 -
- 05 Brusný papír
- 06 -
- 07 Sběrač prachů
- 08 -
- 09 -
- 10 -
- 11 -
- 12 Ventilační otvory

**Obsah krabice**

FIG. C

**Montáž stroje**

FIG. D

- 01 -
- 02 Připevnění brusného papíru  
(viz výměna opotřebovaných  
součástí)
- 03 -

**Chod stroje**

FIG. E

- 01 Spuštění a zastavení
- 02 Návrh na přijetí
- 03 Připojení k vysavači
- 04 Použití regulátoru

**Seržení stroje**

FIG. F

- 01 -

**Výměna komponentu**

FIG. G

- 01 Výměna brusného papíru
- 02 Kõmürlerin değiştirilmesi  
V případě potřebné výměny uhlí se obraťte  
na svého prodejce.

**Čištění a údržba**

- 01 Udržovat stroj a větrací otvory čisté  
bez prachu
- 02 -

**Popis a označenie súčastí stroja**

FIG. A &amp; B

- 01 Spínač štart/stop
- 02 Doska na brúsenie
- 03 Plynulý prevod
- 04 -
- 05 Brusný papier
- 06 -
- 07 Zberač prachu
- 08 -
- 09 -
- 10 -
- 11 -
- 12 Ventilačné otvory

**Obsah krabice**

FIG. C

**Montáž stroja**

FIG. D

- 01 -
- 02 Pripevnenie brusného papiera  
(pozri výmenu opotrebovaných  
súčiastok)
- 03 -

**Chod stroja**

FIG. E

- 01 Spustenie a vypnutie
- 02 Pohyb na osvojenie
- 03 Pripojenie k vysávaču
- 04 Použitie regulátora

**Nastavenie stroja**

FIG. F

- 01 -

**Výměna komponentov**

FIG. G

- 01 Výměna brusného papiera
- 02 Výměna uhlíkov  
V prípade potrebnej výmeny uhli sa  
obraťte na svojho predajcu.

**Cistenie a údržba**

- 01 Udržovať stroj a vetracie otvory čisté  
bez prachu
- 02 -

**A gép alkotóelemeinek leírása és beazonosítása**

FIG. A &amp; B

- 01 Indító/leállító kapcsoló
- 02 Csiszolótányér
- 03 Sebességszabályozó
- 04 -
- 05 Csiszolópapír
- 06 -
- 07 Porgyűjtő
- 08 -
- 09 -
- 10 -
- 11 -
- 12 Szellőzőrések

**A doboz tartalma**

FIG. C

**A gép összeszerelése**

FIG. D

- 01 -
- 02 Csiszolópapír felszerelése  
(ld. fogyóanyagok cseréje)
- 03 -

**A gép működése**

FIG. E

- 01 Beindítás és leállítás
- 02 A készülék mozgatása
- 03 Csatlakozás porszívóhoz
- 04 Szabályozó használata

**A gép beállítása**

FIG. F

- 01 -

**Fogyóanyagok cseréje**

FIG. G

- 01 Csiszolópapír cseréje
- 02 Szénkefék cseréje

A szénkefék esetleges cseréje végett kérjük lépjen kapcsolatba viszonteladójával.

**Karbantartás, javaslatok és tanácsok**

- 01 A készüléket és szellőzőréseit tartsa tisztán, pormentesen
- 02 -

**Opis in oznaka sklopov stroja**

FIG. A &amp; B

- 01 Stikalo delovanje / stop
- 02 Polirna plošča
- 03 Frekvenčni pretvornik
- 04 -
- 05 Brusilni papir
- 06 -
- 07 Zbiralnik za prah
- 08 -
- 09 -
- 10 -
- 11 -
- 12 Ventilacijske reže

**Vsebina kartona**

FIG. C

**Sestava stroja**

FIG. D

- 01 -
- 02 Montaža brusilnega papirja  
(glej menjavo potrošnih elementov)
- 03 -

**Funkcionalnost stroja**

FIG. E

- 01 Vklop delovanja in ustavitve
- 02 Potrebni premiki
- 03 Priključek na sesalnik
- 04 Uporaba frekvenčnega pretvornika

**Nastavitve stroja**

FIG. F

- 01 -

**Menjava potrošnih delov**

FIG. G

- 01 Zamenjava brusnega papirja
  - 02 Menjava ogljikovih elektrod
- Za morebitno zamenjavo ogljikovih elektrod se, prosimo, obrnite na našega prodajalca

**Čiščenje in vzdrževanje**

- 01 Pazite, da ostanejo stroj in reže za zračenje na stroju čisti, brez prahu
- 02 -

**Masina osade kirjeldus ja eristamine**

FIG. A &amp; B

- 01 Käivitus/kinnipanekulüliti
- 02 Lihvimisplaate
- 03 Kiiruste muutja
- 04 -
- 05 Liivapabe
- 06 -
- 07 Tolmukoguja
- 08 -
- 09 -
- 10 -
- 11 -
- 12 Ventilatsioonivavad

**Karbi sisu**

FIG. C

**Masina kokkupane**

FIG. D

- 01 -
- 02 Liivapaberi paigaldamine  
(vaata kasutatud osade väljavahetamist)
- 03 -

**Masina funktsionaalsus**

FIG. E

- 01 Käivitamine ja peatamine
- 02 Umberlulitamise
- 03 Tolmuimeja sisselulitamise
- 04 Ümberlüliti kasutamise

**Masina seaded**

FIG. F

- 01 -

**Kuluvate osade asendamise**

FIG. G

- 01 Liivapaberi väljavahetamine
- 02 Süsinike vahetamine  
Kui tekib vajadus sütt vahetada, kontakteeruge edasimüüjaga

**Hooldus, soovitused ja nõuanded**

- 01 Lihvimismasin ja selle ventilatsioonivavad tuleb hoida tolmuwabadena
- 02 -

**Mašinas dalu apraksts un uzstadišana**

FIG. A &amp; B

- 01 Slēdzis ieslēgšanai/izslēgšanai
- 02 Šlifavimo stals
- 03 Ātruma pārslēdzējs
- 04 -
- 05 Šlifavimo popierius
- 06 -
- 07 Dulkių surinktuvas
- 08 -
- 09 -
- 10 -
- 11 -
- 12 Ventilācijas angos

**Kastes saturs**

FIG. C

**Mašinas montaža**

FIG. D

- 01 -
- 02 Šlifavimo popieriaus uždėjimas  
(žr. susidėvinčių dalių keitimas)
- 03 -

**Mašinas funkcionalitate**

FIG. E

- 01 Ieslēgšana un izslēgšana
- 02 Judesiai
- 03 Siurblio prijungimas
- 04 Regulatoriaus naudojimas

**Mašinas noregulēšana**

FIG. F

- 01 -

**Aizvietot pateretas dalas**

FIG. G

- 01 Šlifavimo popieriaus pakeitimas
- 02 Ogļu nomaiņa  
Galīgai ogļu nomaiņai griezieties pie sava mazumtirgotāja.

**Apkope, rekomendācijas un padomi**

- 01 Prietaiss ir jo ventilācijas angos turi būtī švarūs, be dulkių
- 02 -

**Mašinos elementu aprašymas ir krypties nustatymas**

FIG. A &amp; B

- 01 Jungiklis įjungtas/išjungtas
- 02 Slipėšanas plate
- 03 Greičio svyravimai
- 04 -
- 05 Abrazivais papirs
- 06 -
- 07 Putekļu savācējs
- 08 -
- 09 -
- 10 -
- 11 -
- 12 Ventilācijas atveres

**Kartono sudėtis**

FIG. C

**Mašinos surinkimas**

FIG. D

- 01 -
- 02 Abrazivā papīra uzstādīšana  
(skatīt nolietoto daļu nomaiņu)
- 03 -

**Mašinos funkcionavimas**

FIG. E

- 01 Įjungimas ir sustabdymas
- 02 Pārslēgšana
- 03 Pieslēgšana putekļusūcējam
- 04 Pārslēga lietošana

**Mašinos reguliavimas**

FIG. F

- 01 -

**Naudojamos produkcijos pakeitimas**

FIG. G

- 01 Abrazivā papīra nomaiņa
- 02 Angļu pakeitimas  
Norēdami pakeisti anglis, kreipkitės į par-  
davēja.

**Priežiūra, rekomendacijos ir patarimai**

- 01 Turēt mašīnu un tās ventilācijas atveres  
tīras no putekļiem
- 02 -

**Opis i identifikacija organa stroja**

FIG. A &amp; B

- 01 Prebaciti
- 02 Brusni pladanj
- 03 Regulator brzine
- 04 -
- 05 Brusnim papirom
- 06 -
- 07 Prašina kolekcionar
- 08 -
- 09 -
- 10 -
- 11 -
- 12 Ventilacija sluha

**Sadržaj kartona**

FIG. C

**Montaža stroja**

FIG. D

- 01 -
- 02 Instaliranje abrazivnog papira  
(vidi zamjena konzumirnih materijala)
- 03 -

**Funkcionalnost stroja**

FIG. E

- 01 Start i stop
- 02 Pokret za usvajanje
- 03 Priključak na usisavač
- 04 Korištenje Dimmer

**Postavke stroja**

FIG. F

- 01 -

**Zamjena konzumables**

FIG. G

- 01 Mijenjanje abrazivnog papira
- 02 Promjena uglja za eventualnu zamjenu uglja,  
molimo kontaktirajte svog trgovca.

**Održavanje, preporuke i savjeti**

- 01 Uređaj i ventilacijske otvore držite čistim bez  
prašine
- 02 -

|   |  |   |                      |
|---|--|---|----------------------|
|  | <p>Tension et fréquence assignée:<br/>Nominal frequency and power:<br/>Spannung und Frequenz:<br/>Tensión y frecuencia fijada:<br/>Tensione e frequenza assegnata:<br/>Tensão e frequência fixa:<br/>Aangewezen spanning en frequentie:<br/>Ονομαστική τάση και συχνότητα:<br/>Napięcie i częstotliwość przydzielona:<br/>Jännite ja määrittäty taajuus:<br/>Angiven spänning och frekvens:<br/>Anført spænding og frekvens:<br/>Tensiune și frecvență de lucru:</p> | <p><b>Заданное напряжение и частота:</b><br/>Tahsis gerilimi ve frekans:<br/>Stanovené napětí a frekvence:<br/>Stanovené napätie a frekvencia:<br/>מתח ותדר מוקצב.<br/>الغلطية والذبذبة المبرمجة.<br/>Névleges feszültség és frekvencia:<br/>Napetost in določena frekvenca:<br/><b>Консумирано напрежение и честота:</b><br/><b>Määratud pinge ja sagedus</b><br/><b>Nustatyta įtampa ir dažnis</b><br/><b>Noteiktais spriegums un frekvence.</b><br/>Napon i nazivna frekvencija:</p> | <p>230 V ~ 50 Hz</p> |
|---|--|---|----------------------|

|   |   |   |              |
|---|---|---|--------------|
|  | <p>Puissance assignée:<br/>Nominal power:<br/>Leerlaufdrehzahl:<br/>Potencia fijada:<br/>Potenza assegnata:<br/>Potência assinada:<br/>Onbelast toerental:<br/>Ονομαστική ισχύς:<br/>Prędkość na biegu jałowym:<br/>Teho:<br/>Angiven effekt:<br/>Anført styrke:<br/>Putere de lucru:</p> | <p><b>Заданная мощность:</b><br/>Tahsis edilen güç:<br/>Stanovený příkon:<br/>Predpísaný výkon:<br/>כוח מוקצב.<br/>القدرة المبرمجة.<br/>Névleges teljesítmény :<br/>Določena jakost:<br/><b>Консумирана мощност:</b><br/><b>Määratud võimsus.</b><br/><b>Nustatyta galia</b><br/><b>Noteiktā jauda</b><br/>Nazivna snaga:</p> | <p>400 W</p> |
|---|---|---|--------------|

|   |  |  |                                    |
|---|--|--|------------------------------------|
|  | <p>Vitesse à vide:<br/>No-load speed:<br/>Drehzahl unbelastet:<br/>Velocidad vacía:<br/>Velocità a vuoto:<br/>Velocidade no vácuo:<br/>Leerlaufdrehzahl:<br/>Ταχύτητα αδράνειας:<br/>Prędkość bezciążenia:<br/>Tyhjäkäyntinopeus<br/>Tomgångshastighet:<br/>Hastighed i ubelastet tilstand:<br/>Viteza în gol:</p> | <p><b>Скорость вращения на холостом ходу:</b><br/>Boşalma hızı:<br/>Rychlost naprázdno:<br/>Rýchlosť pri chode naprázdno:<br/>מהירות ריק.<br/>السرعة على الفارغ.<br/>Üres sebesség:<br/>Prosti tek:<br/><b>Скорост на празни обороти:</b><br/><b>Kiirus tühikäigul</b><br/><b>Tuščio prietaiso greitis</b><br/><b>Tukšgaitas ātrums</b><br/>Brzina praznog hoda:</p> | <p>4000-10000 min<sup>-1</sup></p> |
|---|--|--|------------------------------------|

|   |  |                 |
|---|--|-----------------|
|  |  | <p>ø 150 mm</p> |
|---|--|-----------------|

|   |   |  |   |
|---|---|--|---|
|  | Porter des lunettes de sécurité :<br>Wear protective eyewear :<br>Schutzbrille tragen :<br>Llevar puestas gafas protectoras :<br>Portare de gli occhiali di sicurezza :<br>Utilizar óculos de seguridad :<br>Draag een veiligheidsbril :<br>Φοράτε προστατευτικά γυαλιά:<br>Zakładać okulary ochronne :<br>Käytä suojalaseja :<br>Använd skyddsglasögon :<br>Der skal benyttes sikkerhedsbriller :<br>Purtati ochelari de protectie : | <b>Наденьте защитные очки :</b><br>Güvenlik gözlükleri takın :<br>Používejte bezpečnostní brýle :<br>Noste ochranné okuliare :<br>תחייב פקשם ביבירה אן<br>חגל נזאראת وقاية.<br>Viseljen védőszemüveget :<br>Nositi zaščitna očala :<br><b>Да се използват защитни очила :</b><br>Kandke kaitseprille<br>Nešioti apsauginius akinius<br>Valkät aizsargbrilles<br>Nositi zaštitne naočale: | X |
|---|---|--|---|

|   |  |  |   |
|---|--|--|---|
|  | Porter un masque anti-poussière :<br>Wear a dust mask :<br>Staubschutzmaske tragen :<br>Llevar puesta una careta de protección contra el polvo :<br>Indossare una mascherina anti-polvere :<br>Utilizar uma máscara anti-poeira :<br>Draag een stofmasker :<br>χρήση προστατευτική μάσκα :<br>Zakładać maskę przeciwpyłową<br>Käytä pölysuojust :<br>Bär mask mot damm :<br>Der skal benyttes beskyttelsesmaske mod støv:<br>Purtati mască anti-praf : | <b>Наденьте респиратор :</b><br>Toza karşı maske takın :<br>Používejte masku proti prachu :<br>Noste ochrannú masku proti prachu :<br>קבא דגג הכסמ שובחל אן<br>لبس قناع مضاض للوغبار.<br>Viseljen porvédó maszkot<br>Nositi zaščitno masko proti prahu:<br><b>Да се използва защитна маска :</b><br>Kandke tolmumaski.<br>Dėvėti respiratorių<br>Valkät aizsargu masku pret putekļiem<br>Nositi masku za zaštitu od prašine: | X |
|---|--|--|---|

|   |   |   |   |
|---|---|---|---|
|  | Porter une protection auditive :<br>Wear hearing protective equipment:<br>Gehörschutz tragen:<br>Llevar puesta una protección auditiva:<br>Portare una protezione uditiva:<br>Utilizar uma protecção auditiva:<br>Draag gehoorbeschermers:<br>Φοράτε προστασία ακοής:<br>Zakładać słuchawki ochronne<br>Käytä kuulosuojaimia:<br>Bär hörselskydd:<br>Der skal benyttes høreværn:<br>Purtati căști de protectie auz: | <b>наденьте средства звуковой защиты:</b><br>İşitsel koruma aleti takın:<br>Používejte ochranu sluchu:<br>Noste ochranné slúchadlá:<br>יש ל הרכיב הגנת שמיעה<br>لبس عيونة خضض الخرجيخ<br>Viseljen fülvédőt<br>Nositi zašito ušes:<br><b>Да се използва слухови защитни средства:</b><br>Kandke kõrvakaitset<br>Nešioti apsaugą nuo triukšmo<br>Valkät dzirdes aizsarglīdzekli<br>Nositi šitnikne protiv buke: | X |
|---|---|---|---|

|   |  |  |   |
|---|--|--|---|
|  | Porter des gants :<br>Use rubber gloves :<br>Schutzhandschuhe tragen :<br>Llevar guantes de protección :<br>Indossare i guanti di protezione :<br>Utilizar luvas de protecção :<br>Draag veiligheidshandschoenen :<br>χρήση προστατευτικών γαντιών :<br>Używać rękawic ochronnych :<br>Käytä suojakäsineitä :<br>Använd skyddshandskar :<br>Der skal benyttes handsker :<br>Purtati mănuși : | <b>Наденьте перчатки :</b><br>Eldiven takın :<br>Noste rukavice :<br>Noste rukavice :<br>תורפכ שובלל אן<br>لبس قفازات.<br>Viseljen kesztyű t<br>Nositi rokavice:<br><b>а се използват предпазни ръкавици :</b><br>Kandke kindaid<br>Mūvēti pirštines<br>Valkät cimdus<br>Nositi zaštitne rukavice: | X |
|---|--|--|---|

|   |  |  |   |
|---|--|--|---|
|  | <p>Lire les instructions avant usage :<br/> Read the instructions before use :<br/> Vor Einsatz des Geräts Anweisung lesen :<br/> Léase las instrucciones antes de usar :<br/> Leggere le istruzioni prima dell'uso :<br/> Ler as instruções antes da utilização :<br/> Lees voor het gebruik de instructies :<br/> Διαβάστε τις οδηγίες πριν από τη χρήση:<br/> Zapoznać się z instrukcją przed użyciem :<br/> Lue ohjeet ennen käyttöä :<br/> Läs anvisningarna före användning :<br/> læs instruktionerne før brug<br/> Înainte de utilizare, cititi instructiunile :</p> | <p><b>Внимательно прочитайте следующие инструкции :</b><br/> Kullanmadan talimatları okuyunuz :<br/> Pozorně si přečtete následující pokyny :<br/> Pred použitím si precítajte pokyny :<br/> רדם חילופי<br/> اقرأ التعليمات قبل الاستخدام.<br/> használat előtt olvassuk el az utasítást :<br/> Pred uporabo preberite ustrezna navodila<br/> <b>Прочетете указанията за употреба :</b><br/> <b>Enne kasutamist lugege instruksiooni</b><br/> <b>Prieš naudojimą perskaityti instrukciją</b><br/> <b>izlasīt instrukcijas pirms lietošanas</b><br/> Pročitati upute prije uporabe:</p> | X |
|---|--|--|---|

|   |  |  |   |
|---|--|--|---|
|  | <p>Conformité européenne CE<br/> Conforms to EC standards :<br/> CE-Konformität :<br/> Cumple con las directivas CE :<br/> Conforme alle norme CE :<br/> Conforme às normas CE :<br/> Voldoet aan de EG-normen :<br/> Ευρωπαϊκή συμμόρφωση CE<br/> Zgodność z normami CE :<br/> EU-standardien mukainen :<br/> EU-standardien mukainen :<br/> Overholder EU standarderne :<br/> Conform cu normele europene:</p> | <p><b>соответствие европейским стандартам:</b><br/> Avrupa uygunluk :<br/> evropská shoda :<br/> európska dohoda :<br/> התאמה לתקנים האירופיים<br/> خطابك للجواصمفات الأوروبية.<br/> evropska ustreznost :<br/> európai megfelelőség :<br/> <b>Съответствие с европейските норми :</b><br/> Euroopa Liidu vastavusmärk<br/> Europinių normų atitikima<br/> Atbilstība Eiropas standartiem<br/> Europska sukladnost</p> | X |
|---|--|--|---|

|   |  |   |   |
|---|--|---|---|
|  | <p>Danger :<br/> Danger :<br/> Gefahr :<br/> Peligro :<br/> Pericolo :<br/> Perigo :<br/> Gevaar :<br/> Κίνδυνος:<br/> Niebezpieczeństwo :<br/> Vaara :<br/> Fara :<br/> Fare :<br/> Pericol :</p> | <p><b>Опасно :</b><br/> Tehlike :<br/> Nebezpečí :<br/> Nebezpečenstvo :<br/> סכנה.<br/> خطر.<br/> Veszély :<br/> Nevarnost:<br/> <b>Опасност :</b><br/> <b>Oht</b><br/> <b>Pavojus</b><br/> Bīstamība<br/> Opasnost:</p> | X |
|---|--|---|---|

|   |  |  |        |
|---|--|--|--------|
|  | <p>Poids :<br/> Weight :<br/> Gewicht :<br/> Peso :<br/> Peso :<br/> Peso :<br/> Gewicht :<br/> Βάρος :<br/> Masa :<br/> Paino :<br/> Vikt :<br/> Vægt :<br/> Greutate :</p> | <p><b>Вес :</b><br/> Ağırlık :<br/> Hmotnost :<br/> Hmotnosť :<br/> משקל<br/> الوزن.<br/> Súly :<br/> Teža :<br/> <b>Тегло :</b><br/> <b>Raskus</b><br/> <b>Svoris</b><br/> <b>Svars</b><br/> Težina</p> | 1,4 kg |
|---|--|--|--------|

|   |   |   |           |
|---|---|---|-----------|
|  | Niveau de pression acoustique :<br>Acoustic pressure level :<br>Schalldruckpegel :<br>Nivel de presión acústica :<br>Livello di pressione acustica :<br>Nivel de pressão acústica :<br>Niveau akoestische druk :<br>Στάθμη ηχητικής πίεσης:<br>Poziom mocy akustycznej :<br>Käytä kuulosuojaimia:<br>Ljudtrycksnivå :<br>Lydtryk :<br>Nivel presiune acustică : | Уровень акустического давления. :<br>Akustik basınç seviyesi :<br>Hladina akustického tlaku :<br>Hladina akustického tlaku :<br>רמת לחץ אקוסטי.<br>مستوى الضغط السمعي.<br>A hangnyomás szintje :<br><b>Nivo akustičnega pritiska:</b><br>Равнище на акустично налягане :<br><b>Helirõhu nivoo</b><br><b>Akustinio spaudimo lygis</b><br><b>Akustiskā spiediena līmenis</b><br>Razina zvučnog tlaka: | 82 dB (A) |
|   |   |   |           |

|   |  |  |           |
|---|--|--|-----------|
|  | Niveau de puissance acoustique :<br>Acoustic power level :<br>Schalleistungspegel :<br>Nivel de potencia acústica :<br>Livello di potenza acustica:<br>Nivel de potência acústica:<br>Niveau akoestisch vermogen :<br>Επίπεδο ισχύος ήχου:<br>Poziom mocy akustycznej :<br>Käytä suojalaseja :<br>Ljudstyrkenivå :<br>Lydstyrke :<br>Nivel putere acustică : | уровень мощности звука :<br>Akustik basınç seviyesi :<br>Hladina zvukového výkonu:<br><b>Hladina zvukového výkonu:</b><br>רמת כוח אקוסטי.<br>مستوى الضعبي ج.<br>a hangnyomás szintje :<br><b>Nivo akustične jakosti :</b><br>Равнище на вибрации :<br><b>Helivõimsuse nivoo</b><br><b>Triukšmo lygis</b><br><b>Akustiskās jaudas līmenis</b><br>Razina zvučne snage: | 90 dB (A) |
|   |  |  |           |

NIVEAU SONORE D'ÉMISSION :

A VIDE

Pression acoustique LpA poste opérateur  
Incertitude

82 dB  
3

Puissance acoustique LWA  
Incertitude

90 dB  
3

Valeurs déterminées suivant le code d'essai de l'annexe B de la norme EN 62841-1 avec emploi des normes de base ISO 11201 et ISO 3744.

Les niveaux de pression acoustique obtenus in situ dépendent:

- Des niveaux réels de la machine considérées, en prenant en compte les incertitudes déclarées;
- Du local et de l'installation de la machine. Préférez une pièce dont l'acoustique est plus feutrée. Evitez les pièces vide à grande résonance. Placez vous auprès d'une fenêtre le cas échéant.
- Des outils montés, des pièces travaillées, des réglages choisis,...

|   |  |   |             |
|---|--|---|-------------|
|  | Niveau de vibration :<br>Hand/arm vibration level :<br>Vibrationspegel Hand/Arm :<br>Nivel de vibración mano/brazo :<br>Livello di vibrazione mano/braccio :<br>Nivel de vibração mão/braço :<br>Trillingsniveau hand/arm :<br>Επίπεδο κραδασμών:<br><b>Poziom wibracji rżka/ramiż :</b><br>Tärinätaso:<br>Vibrationsnivå hand/arm :<br>Vibrationsniveau :<br>Nivel vibrații : | Уровень вибрации :<br>Titreşim seviyesi :<br>Úroveň vibrací :<br><b>Hladina vibrácií :</b><br>רמת תנודות<br>مستوى الارتجاج ج.<br>Vibrációs szint :<br><b>Nivo vibracij :</b><br>Равнище :<br><b>Vibrācijas līmenis.</b><br><b>Vibrācijas lygis</b><br><b>Vibratsiooni nivo</b><br>Razina vibracije: | 8,15 m / s² |
|   |  |   |             |

VIBRATIONS:

Total des valeurs de vibration (somme vectorielle des trois directions) déterminée selon EN 60745 :

a (Main handle)  
Incertitude K

8,15 m/s²  
1,5 m/s²

L'amplitude d'oscillation peut être utilisée comme valeur de comparaison d'outils électroportatifs.

Attention : si l'outil électroportatif est utilisé pour d'autres applications, avec d'autres outils de travail, l'amplitude d'oscillation peut être différente.

|   |  |  |   |
|---|--|--|---|
|  | <p>Soumis à recyclage<br/>Subjected to recycling<br/>Sujeto a reciclaje<br/>Sottoposti a riciclaggio<br/>Sujeitos à reciclagem<br/>Não deite no lixo :<br/>Niet wegwerpen :<br/>Μην την πετάτε :<br/>Nie wyrzucac :<br/>Älä heitä pois luontoon :<br/>Batteriet får inte kastas :<br/>Bortkast det ikke:<br/>Nu le auccati :</p> | <p><b>Не выбрасывайте в мусорный ящик</b><br/>Atmayınız :<br/>Nevyahazujte je do bežného odpadu :<br/>Neodhadzovat :<br/>אין לזרוק סוללות<br/>فلا ترمدها ملئنا في القمامة.<br/>ne mečite1<br/>Ne odvržite ga/jih vstran :<br/><b>Не го изхвърляйте :</b><br/>Arge visake seda minema :<br/>Nemétykíte :<br/>Nemest :<br/>Podvrgnuto recikliranju</p> | X |
|---|--|--|---|

**Recyclage des déchets :**

Les outils, accessoires et leur emballages doivent suivre une voie de recyclage adaptée. Conformément aux directives Européenne 2012/19/UE et 2006/66/CE, les composants d'un produit doivent être séparés, collectés, recyclés ou éliminés en conformité avec les réglementations environnementales en vigueur. Les appareils, batteries, piles, huiles, emballages devront être déposés dans les systèmes d'élimination des déchets spéciaux tels que déchetteries. Renseignez-vous auprès de votre commune pour connaître l'organisme le plus proche à même de retraiter ou de collecter ces déchets.

|   |   |  |   |
|---|---|--|---|
|  | <p>Recyclable, soumis au tri sélectif<br/>Recyclable, subject to recycling<br/>Recyclingfähige, unterliegen Recycling<br/>Reciclables, sujetos a reciclaje<br/>Riciclabili, soggetti a riciclaggio<br/>Recicláveis, sujeito à reciclagem<br/>Recycleerbare, onderworpen aan recycling<br/>Ανακυκλώσιμες συσκευασίες που υπόκεινται σε κύκλωση<br/>Opakowanie nadaje się do recyklingu podlegają recyklingu<br/>Kierrätettävien pakkausten kohteena kierrätys<br/>Återvinningsbara förpackningar omfattas återvinning<br/><b>Рециклираци се опаковки подлежат на рециклиране</b><br/>Genanvendelig underlagt genbrug</p> | <p>Reciclabile sub rezerva reciclare<br/><b>Повторно упаковка подлежит вторичной переработке</b><br/>Geri dönüştürüm Geri dönüştürülebilir ambalaj konusu<br/>Recyklovateľné podléhajúci recyklácii<br/>Recyklovateľné podliehajúce recyklácii<br/>רוחמל היראה אשון<br/>ريودتلما خدا عال عيش مت ريويدتلما خدا عال لباؤللا فصيل غنللا او توب غنللا<br/>Újrahasznosítható csomagolás alá újrahasznosítás<br/>Reciklirati predmet recikliranje<br/>Pakendite suhtes ringlussevõtu<br/>Pārstrādājams iepakojumus otrreizējai pārstrādei<br/>Perdirbamy taikomos perdirbimo<br/><b>Može se reciklirati, podložno selektivnom sortiranju</b></p> | X |
|---|---|--|---|

|  |  |   |   |
|--|--|---|---|
|  | <p>Classe d'isolement : 2<br/>Insulation class : 2<br/>Isolierung Klasse : 2<br/>Aislamiento clase :2<br/>Isolamento classe :2<br/>Isolamento classe :2<br/>Isolatie Klasse : 2<br/>Κατηγορία μόνωσης: 2<br/>Izolacija Klazy :2<br/>Eristysluokka :2<br/>Isolering Klass :2<br/>Isoleringsklasse 2<br/>Clasă izolatie :2</p> | <p><b>Класс изоляции 2 :</b><br/>Yalıtım derecesi :2<br/>Třída izolace :2<br/>Izolačný systém 2<br/>סוג בידוד :2<br/>فسيّة ال عزل :2<br/>Szigetelési osztály :2<br/>Razred izolacije :2<br/><b>Инструмент Клас :2</b><br/><b>Isolatsiooniklass 2</b><br/><b>Izolācijas rūšis 2</b><br/><b>Izolācijas klase 2</b><br/>Izolacija klasa :2</p> | X |
|--|--|---|---|

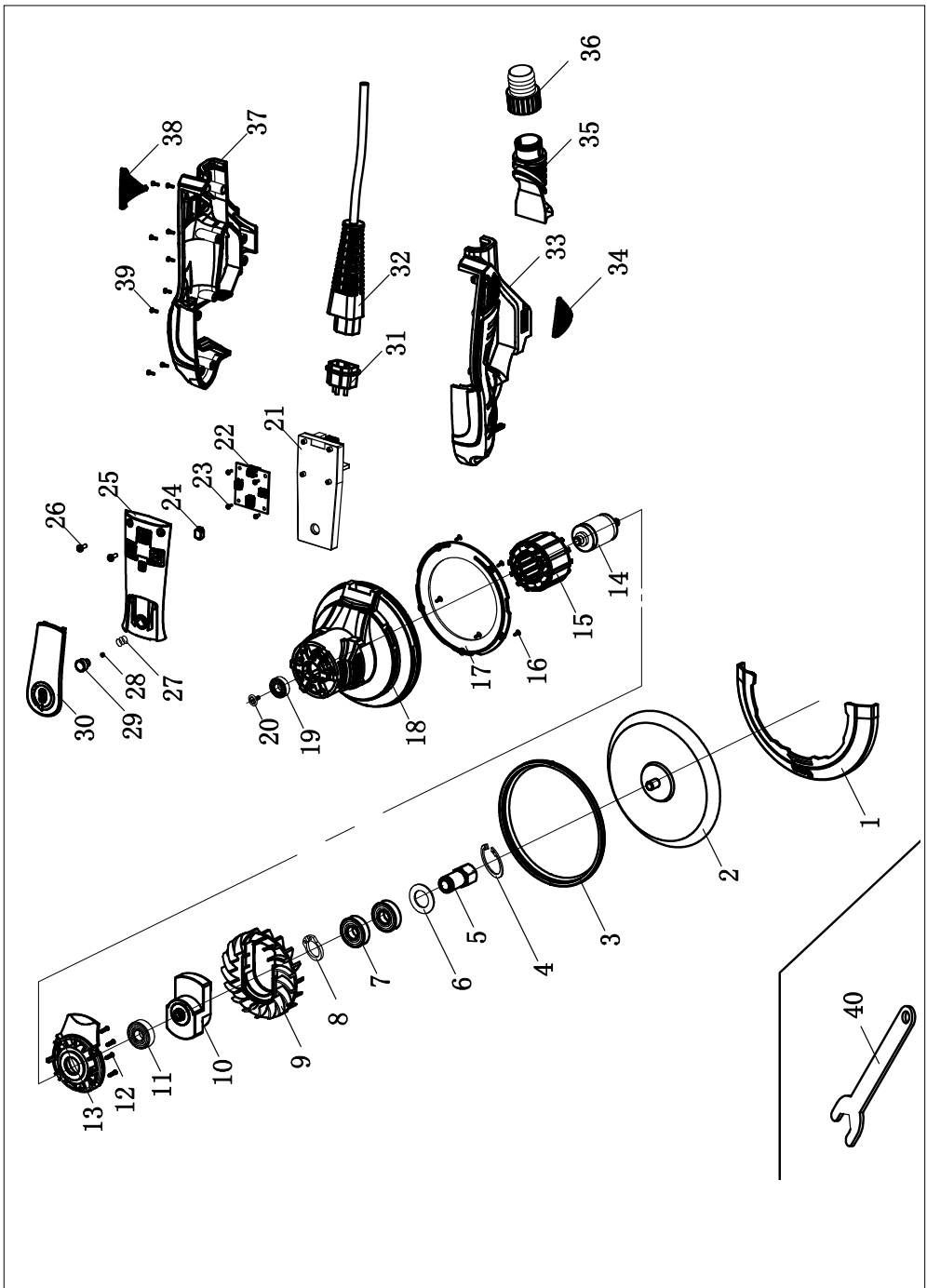

DECLARATION DE CONFORMITE  
VERKLARING VAN OVEREENSTEMMING  
DECLARACION DE CONFORMIDAD  
DICHIARAZIONE DI CONFORMITA  
KONFORMITÄSERKLÄRUNG  
DECLARATION CONFORMITY  
DECLARAÇÃO DE CONFORMIDADE  
DEKLARACJA ZGODNOSCI Z NORMAMI  
OM ÖVERENSSTÄMMELSE  
VAATIMUSTENMUKAISUUSVAKUUTUS  
ÖVERENSSTÄMMELSESERKLÄRING  
ΔΗΛΩΣΗ ΣΥΜΜΟΡΦΩΣΗΣ

DECLARAȚIE DE CONFORMITATE  
VYHLÁSENÍ ZHODY  
Декларация соответствия  
הצהרת תואמת  
Uygunluk beyanı  
التصريح بالخطابفة  
PROHLÁSENÍ SHODY  
EGYZŐSÉGI NYILATKOZAT  
Декларация за съответствие с нормите  
IZJAVA O SKLADNOSTI  
DECLARĂCIJA  
ATITIKTIES DEKLARACIJA  
KINNITUS  
IZJAVA O SUKLADNOSTI

**Le soussigné,**  
Ondergetekende,  
Der Unterzeichner,  
O abaixo assinado,  
Undertecknad,  
Долуподписаният  
Undertegnede  
Subseminatul,  
Я, нижеподписавшийся,  
Imzalaman,  
Niže podepsany,  
Toliau pasirašęs

Personne autorisée à constituer  
le dossier technique :  
Christophe HUREL



FAR GROUP EUROPE  
192, Avenue Yves Farge  
37700 St. Pierre-des-Corps  
FRANCE

El suscrito,  
Il sottoscritto,  
The undersigned,  
Ninei podpisany  
Allekirjoittanut,  
Ο κατάθετο υπογεγραμμένος,  
Nizšie podpisany  
החתום מתה  
الذوق ع أدناه  
Alulifrott,  
Podpisani,  
Apakša parakstijies  
allakirjutanu  
Dolje potpisani,

Declaro por la presente, que,  
Dichiare che,  
Declares that,  
Oświadczam niniejszym, η  
Ilmoitetaan täten että,  
Δια του παρόντος δηλώνω ότι,  
týmto vyhlásuje, že  
מצהיר בזה כי  
يصرح استينادا على ذلك  
kijelentem, hogy a készülék Izjavlja da,  
Pareiskia, kad,  
Ar šo apliecinā, ka,  
Kinnitab, et  
izjavljuje u ovom dokumentu da je

**Déclare par la présente que,**  
Verklaart hiermede dat,  
Erklärt hiermit daß,  
Declara pela presente que,  
Förklarar härmed att  
Заявлява с настоящото  
erklærer hermed, at  
Declara prin prezenta că,  
настоящим подтверждаю, что  
Mevcut belgeyle beyan ediliyor ki,  
tímto prohlašuje, že,  
Pareiskia, kad,

Ponceuse excentrique /Random orbital sander /Exzenterschleifer /Lijadora excéntrica /Levigatrice rotorbitale /Lixadeira excêntrica /Excenter-  
schuurmachine /εκκεντρικό τρίβειο /Szlifierka mimośrodowa /Epākeskohiomakone /Excenterslipmaskin /Эксцентър шлайфмашина /Excenterslibber /  
Eleufiitor excentric /эксцентриковая шлифовальная машина /Eksantrik zimpara / Excentrická bruska /Excentrická brúska/ ماكينة صنفرة /ملطشة مكعبتريته/  
إكسنترك / Excentercsiszoló /Ekscentrični brusilnik /Ekstsentriklihvija /Ekscentra slipmašina /Ekscentrinis šlifuklis / Ekscentrična brusilica

## code

FARTOOLS / 115181 / EBS 3.0 / GX-BS01/3

**Est conforme et satisfait aux directives et normes CE,**  
In overeenstemming is met en Voldoet aan EG richtlijnen,  
Den folgenden EU-Bestimmungen entspricht,  
Respeita e está em conformidade com as normas CE,  
Överensstämmer med och uppfyller EG-standarder,  
Съответства и отговаря европейските норми  
Er i överensstemmelse med og overholder EU standarderne  
Este conform și satisface normele CE  
полностью соответствует и удовлетворяет  
требованиям стандартов ЕС  
CE şartlara uygundur,  
odpovídá normám ES.  
Atfinka ir atitinka EB direktyvas ir standartus,

Cumple con la directivas de la CE,  
E conforme alle direttive CEE,  
Complies with the EEC directives and standards,  
Odpowiada normom UE,  
Täyttää EU-vaatimukset,  
Συμμορφώνεται και ικανοποιεί τις οδηγίες και τα πρότυπα CE,  
zodpovedá normám ES.  
CE متאים ועונה לתקני  
بان الجواز يطابق و يلبى معايير مجموعة الدول الأوروبية  
kielegti a CE szabványok előírásait.  
Je v skladu z in izpolnjuje norme Evropske skupnosti.  
Atbilst un atbilst EK direktivas un standartus.  
Vastab ja vastab EU direktiividele ja standarditeile,  
Sukladan i ispunjava direktive i standarde CE,

2006/42/EC 2014/30/EU 2011/65/EU 2015/863/EU

EN IEC 55014-1:2021  
EN IEC 55014-2:2021  
EN IEC 61000-3-2:2019+A1:2021+A2:2024  
EN 61000-3-3:2013+A1:2019+A2:2021

EN 62841-1:2015+AC:2015+A11:2022  
EN 62841-2-4:2014+AC:2015

Christophe HUREL,  
Président Directeur Général  
11/08/2025  
Fait à St. Pierre-des-Corps

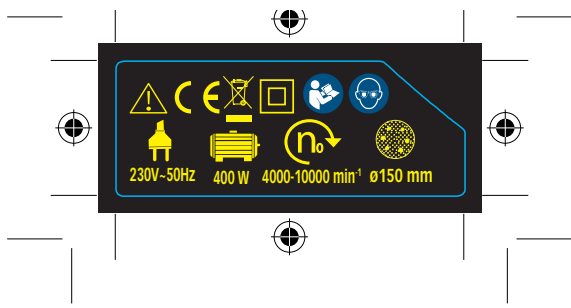

# 3 ANS GARANTIE

## FR. GARANTIE

Cet outil est garanti contractuellement contre tout vice de construction et de matière, à compter de la date de vente à l'utilisateur et sur simple présentation du ticket de caisse. La garantie consiste à remplacer les parties défectueuses. Cette garantie n'est pas applicable en cas d'exploitation non conforme aux normes de l'appareil, ni en cas de dommages causés par des interventions non autorisées ou par négligence de la part de l'acheteur. La garantie ne s'applique pas sur les dommages causés par une défaillance de l'outil.

## DE. GARANTIE

Die Garantiezeit für dieses Gerät in bezug auf Konstruktions- und Materialfehler beträgt lt. Vertrag bei Vorlage des Kassensbons. Die Garantieleistung besteht im Ersatz schadhafter Teile. Die Garantie erlischt bei einem Einsatz des Geräts, der nicht normensprechend ist, bei Schäden, die auf unsachgemäße Eingriffe zurückzuführen sind bzw. bei Nachlässigkeit seitens des Käufers. Die Garantie erstreckt sich nicht auf Schäden, die auf Fehlfunktionen des Geräts zurückzuführen sind.

## IT. GARANZIA

Quest' attrezzo è garantito per contratto contro qualsiasi difetto di costruzione e di materia, a partire dalla data di vendita all'utente e su semplice presentazione dello scontrino. La garanzia consiste nel sostituire le parti difettose. Questa garanzia non è applicabile in caso di sfruttamento non conforme alle norme dell'apparecchio, né in caso di danni causati da interventi non autorizzati o da negligenza da parte dell'acquirente. La garanzia non si applica ai danni causati da un'avarìa dell'attrezzo.

## EN. GARANTEE

This tool is guaranteed, in writing, against any defect in manufacture or parts from the date of sale, upon simple presentation of the sales slip. The guarantee is limited to the replacement of faulty parts. This guarantee is not applicable in the event of usage which is not conform with the intended usage of the apparatus, nor in the event of damage caused by unauthorised servicing or negligence on behalf of the purchaser. This guarantee does not apply to any damage caused by the failure of this tool.

## ES. GARANTIA

Esta herramienta se garantiza contractualmente contra todo defecto de construcción y materia, a partir de la fecha de venta a l' usuario y sobre simple presentación del recibo de caja. La garantía consiste en sustituir a las partes defectuosas. Esta garantía no es aplicable en caso de explotación no conforme a las normas

del aparato, ni en caso de daños causados por intervenciones no autorizadas o por negligencia por parte del comprador. La garantía no se aplica sobre los daños causados por un fallo del herramienta.

## NI. GARANTIE

Dit gereedschap heeft een garantie tegen constructiefouten en materiaaldefecten, die geldig is vanaf de aankoopdatum door de gebruiker, op vertoning van de kassabon. De garantie betreft de vervanging van de defecte onderdelen. Deze garantie is niet van toepassing indien het apparaat niet volgens de normen gebruikt is, noch in geval van schade veroorzaakt door oneigenlijk gebruik of nalatigheid van de koper. De garantie is niet van toepassing op schade voortvloeiend uit een defect van het gereedschap.

## PT. GARANTIA

Esta ferramenta tem uma garantia contractual contra qualquer defeito de construção e de material, a partir da data de venda ao utilizador e sobre simples apresentação do talão da caixa.. A garantia consiste em substituir as partes defeituosas. Esta garantia não é aplicável no caso de exploração não conforme as normas do aparelho, nem em caso de danos causados pelas intervenções não autorizadas ou por negligência da parte do comprador. A garantia não se aplica para os danos causados por uma falha da ferramenta.

## EL. ΕΓΓΥΗΣΗ

To ergalei9io ayt9o f9erei symbatik9h egg9yvhsh gia oPoiod9hPote el9attvma kataskeyhz aP9o thn hmeromhyia P9vhhohz sto xr9hsth. me aP9h Prosk9omish thz aP9o-oeijhz agor9az. H egg9yvhsh aPotele9aita it9o thn antikat9aotaoh tvn elattvmatik9vn tmhm9atvn. H Paro9yssa egg9yvhsh oen ewarm9ozetai se Per9iPvsh xr9hshz mh s9ymvwnhz me ta Pr9otyPa thz syskem9hz. h se Per9iPtvsh zhmi9az Poy Prokl9hUhhke aP9o mh egkekrim9en9h eP9embash 9h aP9o am9eleia toy agorast9h. H egg9yvhsh 0oen ewarm9ozetai stiz zhmi9ez Poy Prokalo9yntai aP9o b19abh toy ergale9ioy Stayro9i keno9y Diasthmo2Par9embysma

## PL. GWARANCJA

Narz dzie jest objte gwarancjã na wzskielicze wady konstrukcyjne i materiaTowe, liczac od daty sprzedã y u ytkownikowi i po okazaniu paragonu kasowego. Gwarancja obejmuje wymian' cz Åci wybrakowanych. Gwarancja nie znajduje zastosowania w przypadku u ytkowania niezgodnego z normami urzãdzenia, ani w przypadku szkod spowodowanych dziaTaniami niezgodzonymi lub zaniedbaniami ze strony nabywcy. Gwarancja nie obejmuje szkod powstaTych z powodu upadku urzãdzenia.

## SV. GARANTI

Detta verktyg har en avtalsenlig garanti mot konstruktions och materialfel, från och med tidpunkten för användarens inköp och genom uppvisning av kassakvittot. Garantin består i att ersätta de bristfälliga delarna. Denna garanti gäller inte om användningen inte motsvarar apparatens

standarder, inte heller vid skador som orsakas av ej tillåtna ingrepp eller på grund av köparens vårdslöshet. Garantin gäller inte förskador som orsakats av att verktyget fungerat bristfälligt.

## FI. TAKUU

Tämän laitteen takuu on voimassa sopimuksenmukaisesti kattuen kaikki rakenne- ja materiaaliiviat lukien ostopäivästä kassakuittia vastaan. Takuu sisältää viallisten osien korvaamisen. Takuu ei korvaa ohjeidenvastaista käyttöä eikä valtuuttamattomien henkilöiden käsittelystä tai ostajan huolimattomuudesta aiheutuneita vahinkoja. Takuu ei vastaa myöskään toimintahäiriöistä aiheutuneita vahinkoja.

## BU. ГАРАНЦІЯ

Този инструмент е под договорна гаранция срещу всякакъв дефект в изработката и използваните материали, считано от датата на продажба на потребителя и само срещу представяне на касовата бележка. Гаранционното обслужване се състои в замяна на дефектните части. Настоящата гаранция не е валидна когато апаратът се използва по начин, несъответстващ на стандарта за работа с него, както и в случай на щети, нанесени от неотORIZИРани лица, или вследствие на проявена небрежност от страна на потребителя.

Гаранцията не покрива щети, произтекли вследствие на техническа неизправност на апарата.

## DA. GARANTI

Dette værktøj er dækket af en garantikontrakt for konstruktions- og materialefejl, som gælder fra købsdatoen ved visning af kassebonen. Garantien består i at udskifte de defekte dele. Garantien dækker ikke fejl opstået som følge af anvendelse, som ikke overholder standarderne for apparatet, eller skader opstået ved ikke autoriserede indgreb eller sløsethed fra brugerens side. Garantien dækker ikke skader opstået, fordi værktøjet har svigtet.

## SERVICE APRÈS VENTE - AFTER SALE SERVICE

# 3 ANS GARANTIE

## RO. GARANTIE

Acest aparat este garantat din punct de vedere contractual impotriva tuturor viciilor de constructie si de material, incepand de la data vanzarii lui catre utilizator si la simpla prezentare a bonului de casa. Garantia consta in inlocuirea componentelor defecte. Această garanție nu se aplică în cazul exploataării în alt mod decât cel recomandat de normele aparatului și nici în caz de stricăciuni provocate de intervenții neautorizate sau prin neglijența cumpărătorului. Garantia nu se aplică asupra pagbelor cauzate de o defectare a aparatului.

## RU. ГАРАНТИЯ

Данное изделие обладает имеющей силу контракта гарантией, покрывающей все возможные дефекты изготовления и материала. Гарантия вступает в силу с даты продажи изделия пользователю, для этого достаточно сохранить и предъявить полученный в кассе чек. Гарантия обязывает изготовителя заменить дефектные части изделия. В случае не соответствующего нормам использования изделия, несанкционированного демонтажа или ремонта или небрежного обращения действие гарантии прекращается. Гарантия не покрывает ущерба, возникшего в результате сбоя в работе изделия.

## TU. GARANTII

Bu arac, satis tarihinden itibaren, garantiyimiz sadece vezne alindisini sunmasyyla tum uretim ve malzeme hatasina karsi garantilidir. Garanti eksik olan kisimlari degistirmek icindir. Bu garanti aracin sartlarina uygun olmayan isleme durumunda, izin verilmeyen kullanimlardan kaynaklanan hasarlarda veya alcinin istegi durumunda uygulanmaz. Garanti malzemenin bir eksikliginden meydana gelen bir zararda uygulanmaz.

## CS. ZÁRUKA

Pro tento nástroj platí smluvní záruka na všechny výrobní a materiálové vady od data prodeje uživateli a na základě předložení pokladního bloku. Záruka spočívá ve výměně vadných částí. Tato záruka neplatí v případě použití přístroje, které neodpovídá normám, ani v případě škod způsobených nepovolenými zásahy nebo nedbalostí ze strany kupujícího. Záruka se nevztahuje na škody způsobené zavadou nástroje.

## SK. ZÁRUKA

Pre tento nástroj platí zmluvná záruka na všetky výrobné a materiálové chyby od dátumu predaja užívateľovi a na základe predloženia poklad-

nického bloku. Záruka spočívá vo výmene chybných častí. Táto záruka neplatí v prípade použitia prístroja, ktoré nezodpovedá normám, ani v prípade škod spôsobených nepovolenými zásahmi alebo nedbalosťou zo strany kupujúceho. Záruka sa nevztahuje na škody spôsobené poruchou nástroja

## HE. אחריות

הגנת השבנית קופה. האחריות משמעה או בחומר, החל מיום המכירה למשתמש עם זה חלה אחריות לפי חחה מפני כל ליקוי בייצור נזק שנגרם על ידי התערבות תללא הי עלכלי במקשיר שאינו מותרים לתקנים ובמקרה של הקוליים אחריות או אינה חלה במקרה של שימוש על לזק שנגרם על ידי תקלה כללי. החלף החלקים ידי רשלנות מאת הקונה. האחריות אינה חלה על סמכות או על

## AR. الضمان

وبناء على مجرد تقديم بطاقة الشراء في عمل إعتباراً من تاريخ البيع إلى المشتري. من أي عيب في التصدي عوفى الجوال. لباتلقات إن دة هذه الع دة صجوة تغا قدي العاطبق لمعايير الجهاز. ولا في حالة تعرضه قابلا للتطبيقي في حالة الاستخدام غير سبدال الأجزاء العاطلة لا يكون هذا الضمان على الخردر الذاتج عن خلل الضمان في الاموال من قبل المشتري. لا ينطبق الضمان عن عمليات تدخل غير مدخنة أو في حالة ناتجة

## HU. GARANCIA

Erre a szerszámra szerződéses garanciát vállalunk bármilyen gyártási és anyaghiba felmerülése esetére, a fogyasztó részére történő eladás napjától, számítva, a penztári blokk egyszerű felmutatása elleneben. A garancia a hibás alkatrészek cseréjére terjed ki. Ez a garancia nem érvényes, ha a kiegészéket nem rendeltetésszerűen használták, sem illetetlen beavatkozások, vagy a vásárló hanyagsága okozta károk esetén. A garancia nem fedezi azokat a károkat, melyeket a szerszám hibás működése okozott.

## SI. GARANCIJA

To orodje je z garancijsko pogodbo zaščiteno proti vsem napakam v izdelavi in v sestavnem materialu od datuma prodaje naprej in ta velja ob predložitvi blagajniškega računa. Garancija velja za zamenjavo delov z napako. Ta garancija ne velja za uporabo orodja, ki ni v skladu z normami, predpisanimi za omenjeno orodje in za primere okvar, ki nastanejo zaradi nedovoljenih posegov na orodju ali zaradi malomarnega rokovanja kupca. Garancija ne velja za škodo, ki jo lahko povzroči okvara orodja.

## ET. GARANTII

See tööriist kuulub lepingu järgi garantiiremonti arvestades alates müümise päevast ja kasutajale alusel kasutajale kõigi konstruktsiooni- ja materjalvigade puhul. Garantii seisneb defektsete osade väljavahetamisest. See garantii ei kehti aparadi normide ebatavalise eiramise puhul ega ostja poolt keelatud viisil kasutamistest või hoolitussejätmisest tule-

nevate kahjude korral. Garantii ei kehti seadme defektidest põhjustatud kahjude puhul

## LV. GARANTIJA

Šis prietaisas yra užtikrinamas kaip itin geros kokybės, nuo jo pardavimo datos iki jo panaudojimo, ir jam yra suteikiama garantinis talonas. Garantijos metu galima pakeisti atsiradusius trumplataikius gedimus. Ši garantija netaikoma esant netinkamam naudojimui ar nesilaikant reikiam šio aparato vartojimo instrukcijų, tai pat pačiam pirkeiui ir sugadinus. Garantija taip pat netaikoma, prietaisą naudojant ne pagal paskirtį ir jį apgadinus

## LT. GARANTIJA

Šim darbarikam ir ligum netaikta garantija visiem defektiem, kas saistās ar konstrukciju un materiālu, sākot ar pārdošanas datumu, kad mašīnu pārdo lietotājam un vienkārsi uzrādīt kases čeku. Garantija iekļauj bojāto daļu nomaiņu. Ši garantija nav derīga, ja aparāts nav lietots saskaņā ar drošības noteikumiem, ne gādijumos ja bojājumi radušies nesankcionētas iekļaušanas gadījumā vai arī pircēja nolaidības dēļ. Garantija nav derīga, ja bojājumi radušies darbīka defekta dēļ

## HR. JAMSTVO

Ovaj alat ima ugovorno jamstvo u slučaju bilo kakvih nedostataka u konstrukciji i materijalu, od datuma prodaje korisniku uz jednostavno predocenje racuna. Jamstvo se sastoji u zamjeni neispravnih dijelova. Ovo se jamstvo ne primjenjuje u slučaju uporabe i eksploatacije koja nije sukladna štandardima uređaja, niti u slučaju štete uzrokovane neovlaštenim intervencijama ili nemarom kupca. Jamstvo se ne primjenjuje na štetu uzrokovanu nekim nedostatkom alata.

## SERVICE APRÈS VENTE - AFTER SALE SERVICE

FARGROUP EUROPE - 192, Avenue Yves Farge - 37700 St. Pierre-des-Corps - FRANCE

fargroup@fargroup.net





## FAR GROUP EUROPE

Une société du groupe **SIGMA**

192, Avenue Yves Farge  
37700 St. Pierre-des-Corps  
FRANCE

[fartools.com](http://fartools.com)  
[fargroup@fargroup.net](mailto:fargroup@fargroup.net)

